

TY-300

설치 설명서

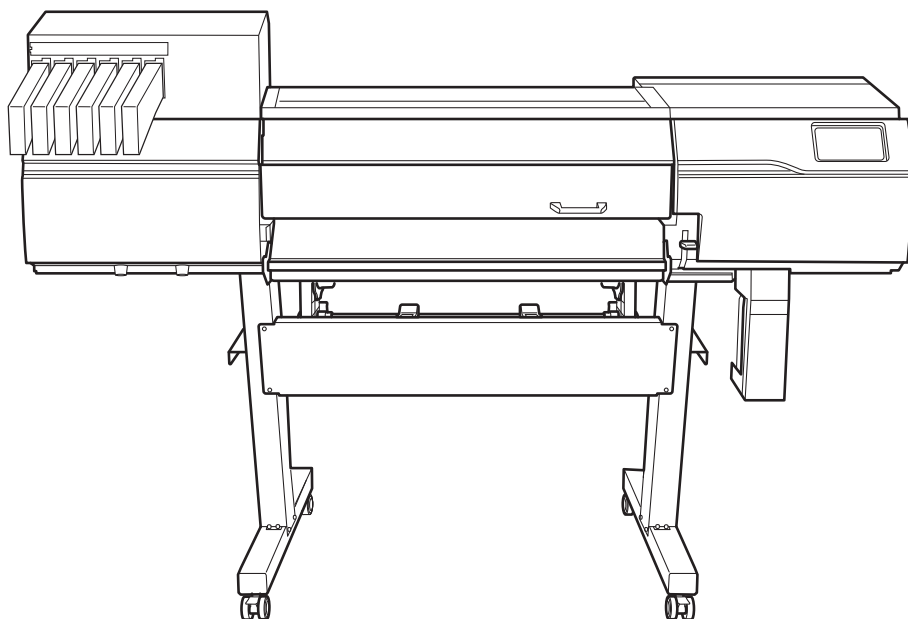

본 제품을 구매해 주셔서 감사합니다.

- 본 제품의 성능을 완전히 이해하고, 안전하고 정확하게 사용하기 위해 이 설명서를 완전히 숙지하시고 안전한 장소에 보관해 주십시오.
- 이 설명서의 전체나 일부를 허가 없이 복사하거나 양도하는 행위는 금지되어 있습니다.
- 이 설명서의 내용과 제품의 설명은 별도의 통보 없이 변경될 수 있습니다.
- 설명서와 제품은 최대한의 준비 작업과 테스트 작업을 거쳤습니다. 오타나 에러가 있다면 Roland DG Corp.에 알려 주십시오.
- Roland DG Corp.은 본 제품의 일부에 기능 결함이 발생하는 것과 상관없이, 본 제품을 사용함으로써 직/간접적으로 발생하는 모든 손해에 대해 책임을 지지 않습니다.
- Roland DG Corp.은 본 제품을 사용하여 만든 모든 결과물에 직간접적으로 발생하는 손실이나 손해에 대한 책임을 지지 않습니다.

회사 이름 및 제품 이름은 해당 소유자의 상표 또는 등록 상표입니다.

R2-250107KR250108

Copyright © 2024-2025 Roland DG Corporation
<https://www.rolanddg.kr/>

FA04356

목차

소개	2
설치 전 확인 사항	3
이 기기에 대한 설명서에 대하여	3
배치 및 설치 작업에 대하여	3
설치 장소 결정	4
온도와 습도	5
설치 공간	6
제공된 품목 확인	7
설치	9
1. 조립과 초기 잉크 충전	10
작업 전 확인 사항	10
Step 1: 스탠드 조립	11
Step 2: 스탠드에 프린터 본체 결합	14
Step 3: 미디어 홀더와 미디어 스테이 설치	17
Step 4: 페 잉크 통 설치	21
Step 5: 리테이너 제거	24
Step 6: 케이블 연결	26
Step 7: 초기 설정과 초기 잉크 충전	28
2. 커팅 공구 설치	33
커팅 공구 조립	33
커팅 공구 설치	34
3. 네트워크 설정	36
고정 IP 주소 설정	36
컴퓨터에 직접 연결하기	39
4. 소프트웨어 다운로드 및 설치	44
Step1: Roland DG Connect Hub 다운로드	44
Step 2: 소프트웨어 설치	45
Step 3: RIP 소프트웨어 설정	48
부록	49
정격 전력 및 일련 번호 라벨의 위치	50

소개

설치 전 확인 사항	3
이 기기에 대한 설명서에 대하여	3
배치 및 설치 작업에 대하여	3
설치 장소 결정	4
온도와 습도	5
설치 공간	6
제공된 품목 확인	7

설치 전 확인 사항

이 기기에 대한 설명서에 대하여

다음 문서가 기기와 함께 제공됩니다.

종이 형식 설명서

- **안전을 위한 주의사항**

이 설명서에는 반드시 준수해야 할 사항이 포함되어 있습니다.

- **정기적인 유지보수 지침**

이 설명서는 기기의 일상적인 유지보수와 정기적으로 수행해야 하는 유지보수에 대한 절차를 찾을 수 있는 URL을 제공합니다.

전자 형식 설명서

- **설치 설명서(현재 문서)**

이 설명서에는 기기를 설치하는 방법과 초기 설정을 구성하는 방법에 대한 자세한 내용이 포함되어 있습니다.

- **사용자 설명서**

이 설명서에는 기기 사용 및 유지 보수 방법과 FAQ(자주 묻는 질문 모음)와 같은 자세한 내용이 포함되어 있습니다.

MEMO

다음 URL에서 전자 형식의 매뉴얼을 보고 다운로드할 수 있습니다.

- <https://downloadcenter.rolanddg.com/TY-300>

* 종이 형식 설명서도 열람 및 다운로드가 가능합니다.

* 이 웹사이트는 스마트폰에서도 볼 수 있습니다.

배치 및 설치 작업에 대하여

기기의 배치 및 설치는 적절한 자격을 갖춘 작업자가 수행해야 합니다.

⚠ 경고

훈련된 전문가에게 운송, 하역 및 설치와 같은 작업을 위임합니다.

기기를 다룰 때는 적절한 장비와 기술이 필요합니다. 무리한 힘이 필요한 작업은 큰 사고로 이어질 수 있습니다.

설치 장소 결정

작동 조건이 좋은 안정적인 위치에 기기를 설치하십시오. 부적절한 위치는 사고, 화재, 오작동 또는 고장의 원인이 됩니다.

⚠ 경고

평평하고 안정적이며 기기의 무게를 견딜 수 있는 위치에 기기를 설치하십시오.

기기의 총 중량은 173 kg (382 lb.) 이상에 도달할 수 있습니다. 부적절한 위치에 설치하면 전도, 전도, 붕괴 등의 대형 사고가 발생할 수 있습니다.

⚠ 경고

물이나 높은 습도에 노출될 수 있는 외부 또는 장소에 이 기기를 설치하지 마십시오.

누전으로 인해 감전, 화재의 원인이 됩니다.

⚠ 경고

가연성 물체 가까이 또는 가스가 가득 찬 장소에 기기를 설치하지 마십시오.

발화 또는 폭발의 위험이 있습니다.

⚠ 경고

깨끗하고 밝은 조명이 있는 장소에 기기를 설치하십시오.

어둡거나 어수선한 장소에서 작업하면 부주의로 걸려 넘어지는 등의 사고로 이어질 수 있습니다.

⚠ 경고

전원 플러그가 항상 즉시 닿을 수 있는 위치에 두십시오.

비상시 전원 플러그를 빠르게 뽑을 수 있도록 하기 위함입니다. 전기 콘센트 옆에 기기를 설치합니다. 또 전기 콘센트에 즉시 접근할 수 있도록 충분한 빈 공간을 제공하십시오.

⚠ 주의

작업 영역에 적절한 환기 장치를 설치하십시오.

환기를 수행하지 않으면 건강상의 위험이나 잉크 연기로 인한 연소의 위험이 발생할 수 있습니다.

부적절한 설치 장소

- 온도 또는 습도의 변동이 큰 장소
- 흔들림이나 진동이 있는 장소
- 바닥이 기울어지거나 평평하지 않거나 불안정한 위치
- 먼지가 많은 장소
- 직사광선에 노출되는 장소
- 에어컨 또는 난방기구 근처
- 물이나 움직이는 공기에 노출된 장소
- 강한 전기 또는 자기 노이즈 또는 기타 형태의 전자기 에너지에 노출된 위치

온도와 습도

기기를 사용하지 않을 때도 지정된 온도와 습도를 유지하십시오. 그렇지 않으면 오작동이 발생할 수 있습니다.

- 작동 중: 온도: 20–28 °C (68~82.4 °F), 습도: 40–60 %RH (결로 없을 것)
- 미 작동 시: 온도: 5–40 °C (41–104 °F), 습도: 20–80 %RH (결로 없을 것)

설치 공간

이 기기를 사용하려면 그림에 표시된 만큼의 공간이 필요합니다.

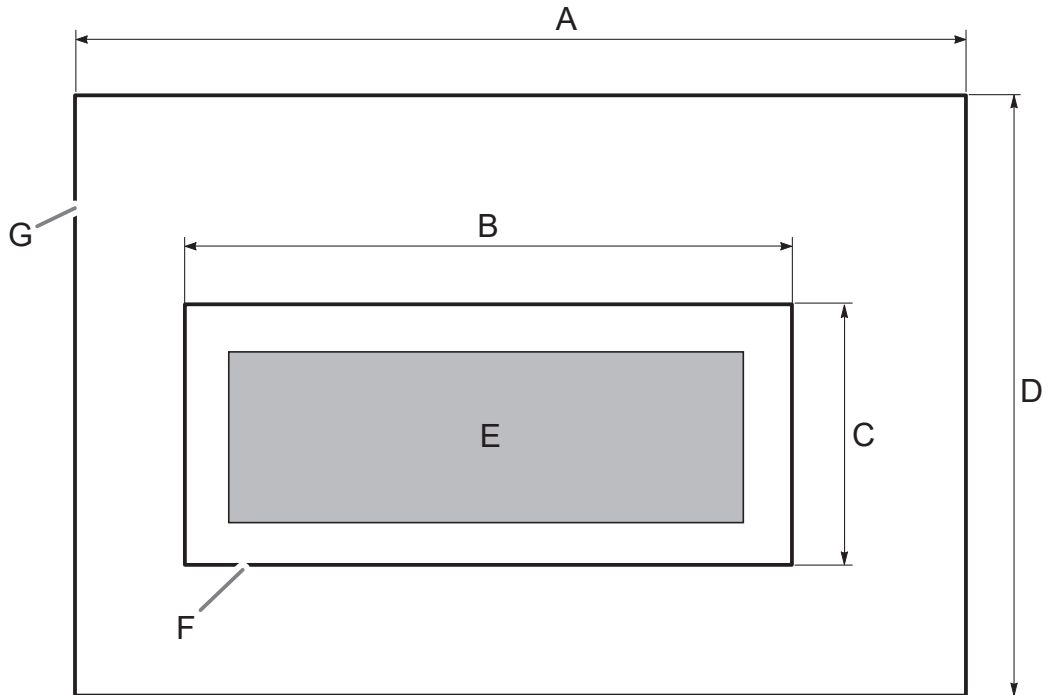

A	3,750 mm (147.6 in.)
B	2,750 mm (108.3 in.)
C	1,000 mm (39.37 in.)
D	2,000 mm (78.7 in.)
E	본체
F	본체 영역
G	작업 영역

제공된 품목 확인

기기에는 다음 품목이 제공 됩니다. 구성 품이 모두 존재하는지 확인하십시오.

			
스탠드 스테이 (1)	샤프트 (2)	캐스터 (2)	스탠드 다리 (좌/우 각 1개)
			
미디어 홀더 (좌/우 각 1개)	암 (좌/우 각 1개)	샤프트 클램프 (2)	미디어 스테이 (2)
			
페 잉크 통 스탠드 (1)	스펀지 (1)	페 잉크 통 (1)	전원 코드 / 코드 어댑터*1 (각 1개)
			
케이블 클램프 (2)	볼트 (44)	육각 렌치 (1)	파이프 (1)
			
핀셋 (1)	블레이드 홀더 (1)	블레이드 (1)	핀 (1)
			
교체 용 시트컷 나이프 (1)	클리닝 액 (1)	교체 용 와이퍼 크리너 (1)	교체 용 플러싱 스펀지 (1)
			
교체용 와이퍼 (1)	클리닝 스틱	드로퍼 (2)	헤드 노즐 리프레셔 (1)
			
클리닝 시트	설명서		

제공된 품목 확인

*1 100V 사양에만 포함됨

설치

1. 조립과 초기 잉크 충전	10
작업 전 확인 사항	10
Step 1: 스탠드 조립	11
Step 2: 스탠드에 프린터 본체 결합	14
Step 3: 미디어 홀더와 미디어 스테이 설치	17
Step 4: 페 잉크 통 설치	21
Step 5: 리테이너 제거	24
Step 6: 케이블 연결	26
Step 7: 초기 설정과 초기 잉크 충전	28
2. 커팅 공구 설치	33
커팅 공구 조립	33
커팅 공구 설치	34
3. 네트워크 설정	36
고정 IP 주소 설정	36
컴퓨터에 직접 연결하기	39
4. 소프트웨어 다운로드 및 설치	44
Step1: Roland DG Connect Hub 다운로드	44
Step 2: 소프트웨어 설치	45
Step 3: RIP 소프트웨어 설정	48

1. 조립과 초기 잉크 충전

작업 전 확인 사항

⚠ 주의

하역 및 설치는 6인 이상이 수행해야 하는 작업입니다.

소수의 인원이 수행할 때 과도한 노력이 필요한 작업은 신체적 부상을 초래할 수 있습니다. 또한 떨어뜨리면 부상을 입을 수 있습니다.

전면

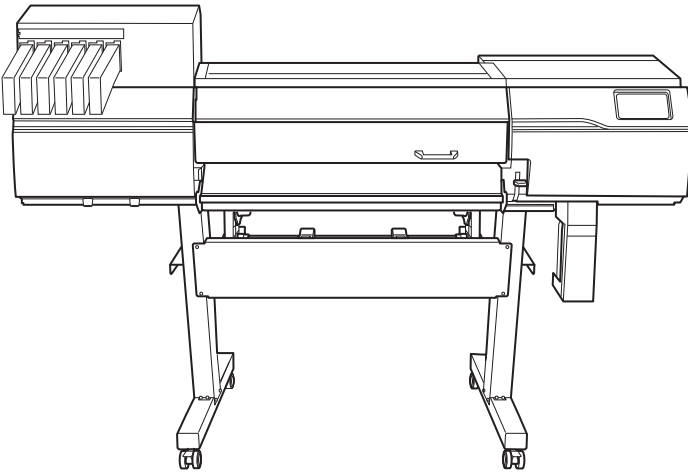

후면

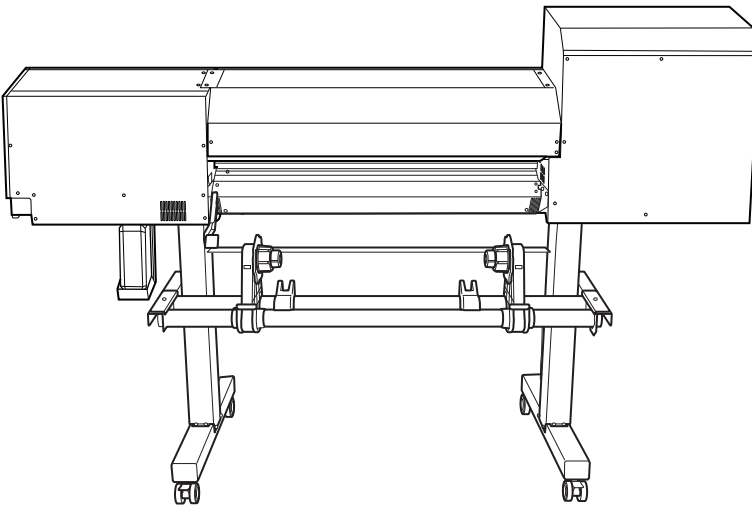

필요한 도구(제공된 항목)

- 육각 렌치(1)
- 파이프(육각 렌치가 너무 짧아서 볼트를 조이기 어려울 때 사용)(1)

Step 1: 스탠드 조립

절차

1. 캐스터를 스탠드 다리에 비치 합니다.

테이블 상판(A)이 아래를 향하도록 스탠드 다리를 놓고 스탠드 다리 위에 캐스터를 놓습니다. 캐스터는 전/후면이 구분되지 않습니다.

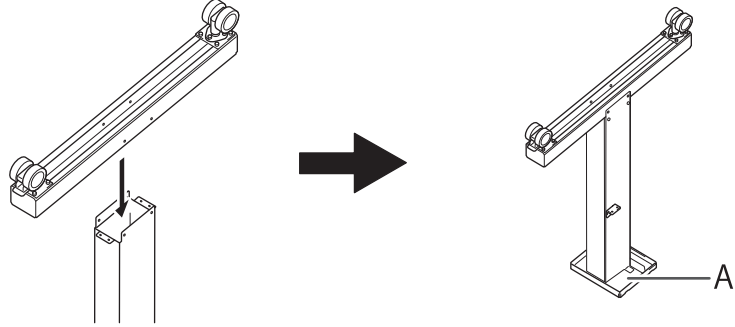

2. 8개의 볼트를 사용하여 캐스터를 고정합니다.

(1) 하단 4개소, 측면 4개소의 볼트를 임시로 조입니다.

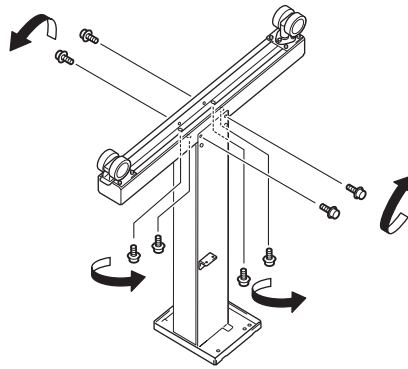

(2) 하단 4곳의 볼트를 완전히 조입니다.

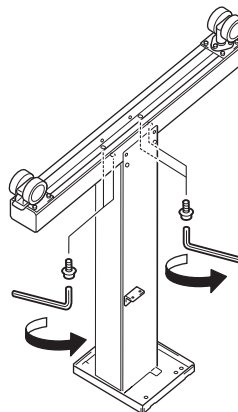

(3) 측면의 4개 위치에 있는 볼트를 완전히 조입니다.

1. 조립과 초기 잉크 충전

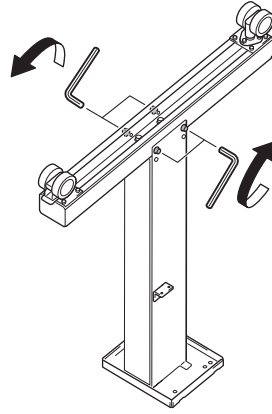

3. Step 1부터 Step 2 까지 동일한 절차에 따라 반대쪽 스탠드 다리를 조립합니다.

4. 왼쪽 및 오른쪽 스탠드 다리를 서로 평행하게 약 930 mm (36.6 in) 간격으로 배치합니다.

각 다리에 대해 L자형 브래킷이 안쪽을 향하고 구멍(A)이 있는 테이블 상판의 측면이 아래를 향하도록 다리를 배치합니다.

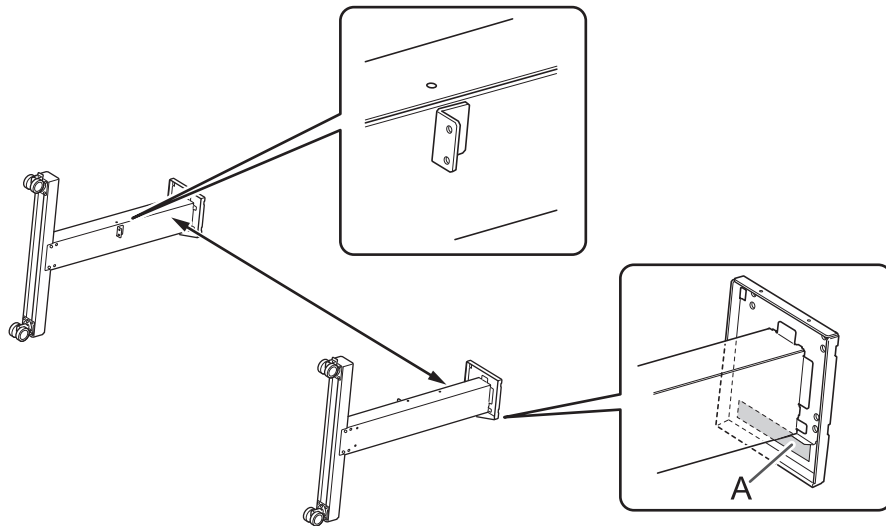

5. 스탠드 다리에 스탠드 스테이를 배치 합니다.

공트 고정용 구멍(A)이 있는 스탠드 스테이를 캐스터 쪽으로 배치합니다.

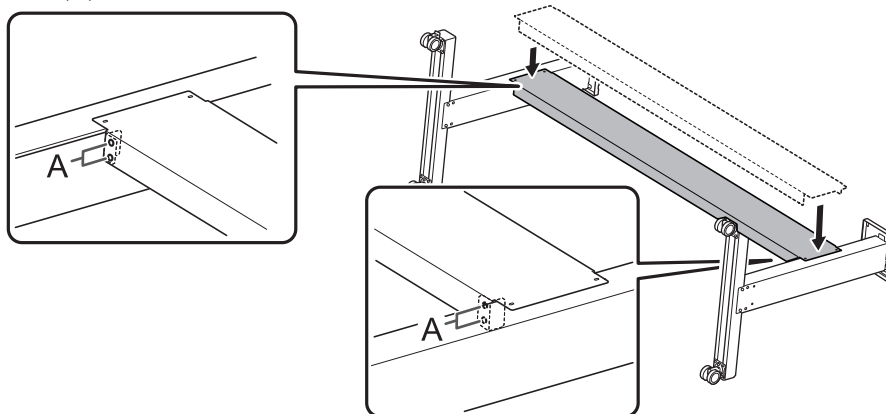

6. 8개의 볼트를 사용하여 스탠드 스테이를 고정합니다.

- (1) A로 표시된 4개 위치에 이어서 B로 표시된 4개 위치에서 볼트를 임시로 조입니다.
 - (2) A로 표시된 4개 위치의 볼트를 완전히 조입니다.
 - (3) B로 표시된 4개 위치의 볼트를 완전히 조입니다.
- 볼트를 단단히 조이십시오. 볼트가 느슨하면 스탠드가 흔들릴 수 있습니다.

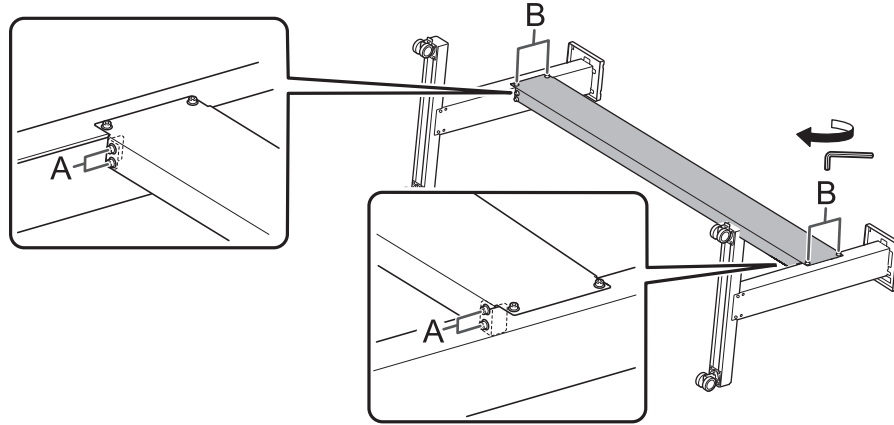

7. 스탠드를 똑바로 세우십시오.

IMPORTANT

이 작업은 반드시 두 명의 작업자와 함께 수행해야 하며, 각 작업자는 하나의 스탠드 다리를 잡고 있어야 합니다. 작업자 한 명이 이 작업을 수행할 경우 스탠드 스테이가 구부러질 수 있습니다.

Step 2: 스탠드에 프린터 본체 결합

절차

1. 6명 이상의 작업자와 함께 프린터 본체를 들어 올립니다.

⚠ 절차

포장 풀기 및 설치는 6명 이상이 수행해야 합니다.
이 지침을 준수하지 않으면 기기가 넘어져 부상을 입을 수 있습니다.

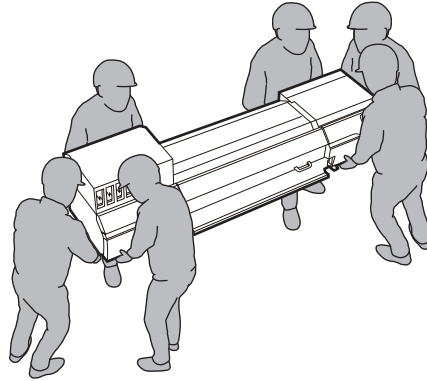

2. 스탠드를 프린터 본체 아래로 이동합니다.
스탠드는 Step 1에 표시된 작업자가 아닌 다른 작업자가 옮겨야 합니다.
3. 프린터 본체와 스탠드를 맞춥니다.

IMPORTANT

테이블 상판에 돌출부(A)가 있습니다. 이 돌출부를 프린터 본체의 슬릿(B)에 삽입하면 앞, 뒤, 왼쪽, 오른쪽을 모두 정렬할 수 있습니다. 이부분을 정렬하여 프린터 본체를 스탠드에 올립니다.

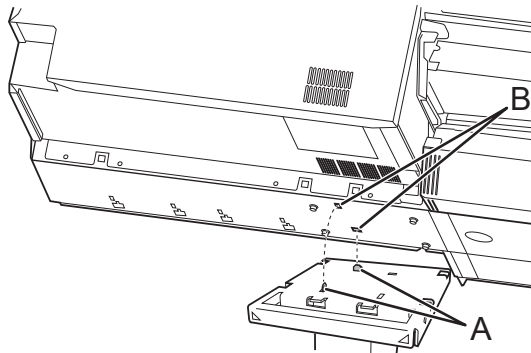

- (1) 왼쪽과 오른쪽을 정렬합니다.

프린터 후면에서 볼 때 프린터 본체의 브래킷(①) 가장자리를 스탠드의 삼각형 표시(②) 가장 자리와 정렬합니다.

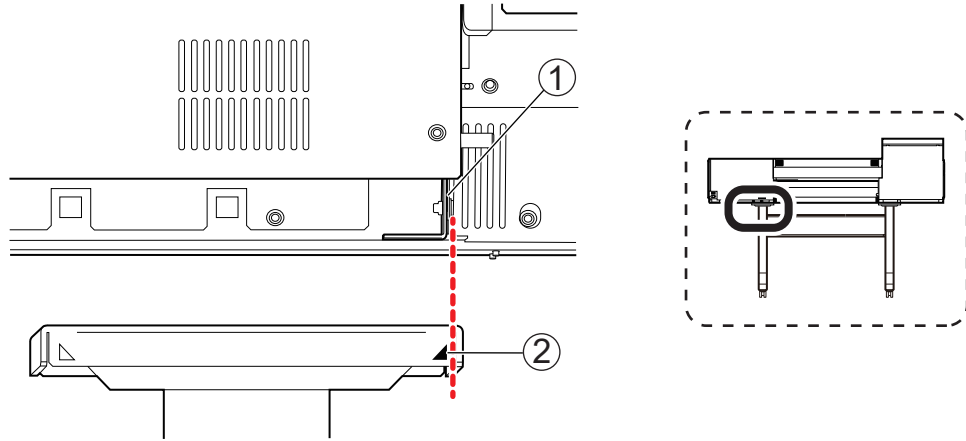

(2) 앞면과 뒷면을 정렬합니다.

스탠드 안쪽의 마름모 표시(①)의 중심선에 프린터 본체의 하단의 모서리(②)를 정렬합니다.

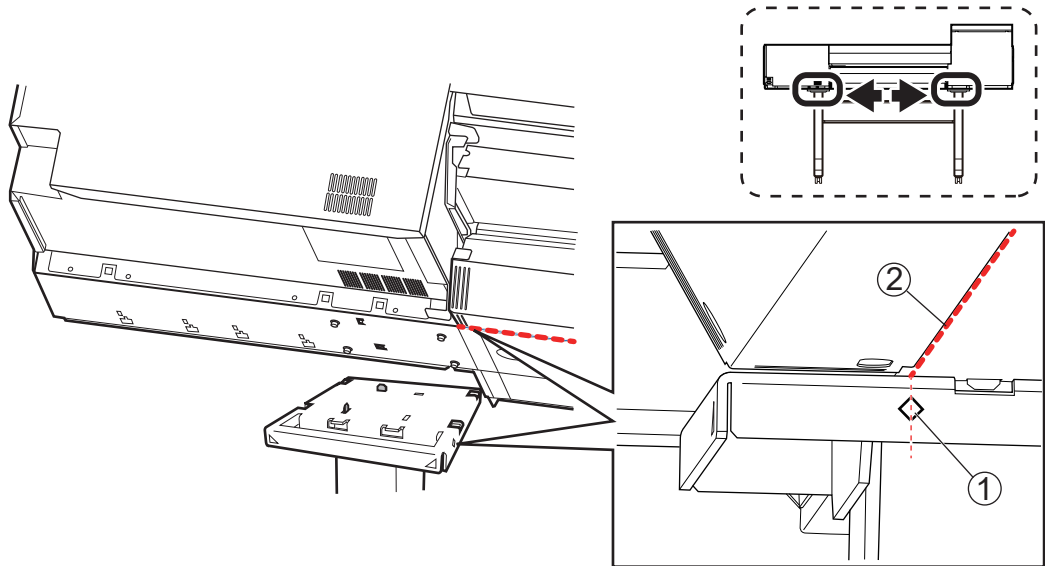

4. 프린터 본체를 스탠드에 배치합니다.

IMPORTANT

Step 6까지는 작업자가 프린터 본체를 지지하도록 하십시오. Step 6에서 볼트로 제자리에 고정되기 전에 본체를 놓으면 넘어질 수 있습니다.

5. 좌우 스탠드의 테이블 상판과 프린터 본체 사이에 틈이 없는지 확인하십시오.

MEMO

프린터의 무게 중심은 뒤쪽에 있으므로 프린터 앞쪽에 틈이 있을 수 있습니다.

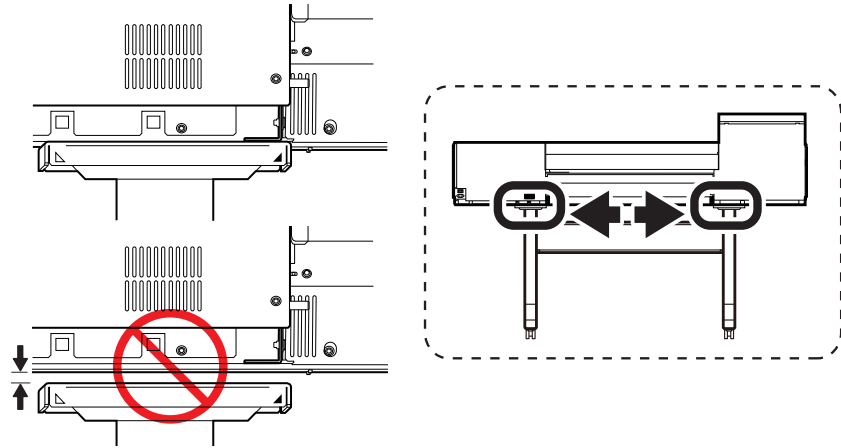

6. 스탠드에 프린터 본체를 고정합니다.

- (1) 프린터 뒷면을 약간 들어 올려 수평이 되도록 합니다.
- (2) 8개의 볼트를 임시로 조입니다.
- (3) 8개의 볼트를 완전히 조입니다.

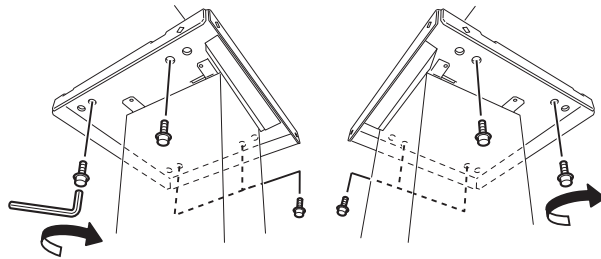

Step 3: 미디어 홀더와 미디어 스테이 설치

1. 압 장착

절차

1. 프린터 후면에서 볼 때 왼쪽 스탠드에 볼트를 임시로 조입니다.
나사산(A)이 약 5mm(0.2in) 남을 때까지 스탠드 측면의 구멍에 볼트를 조입니다.

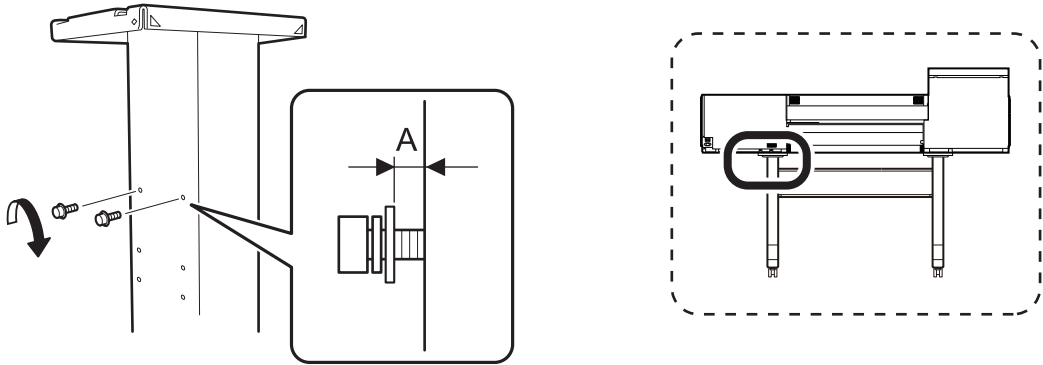

2. 임시로 조여진 볼트에 왼쪽 압을 부착하고 압을 오른쪽으로 밀니다.

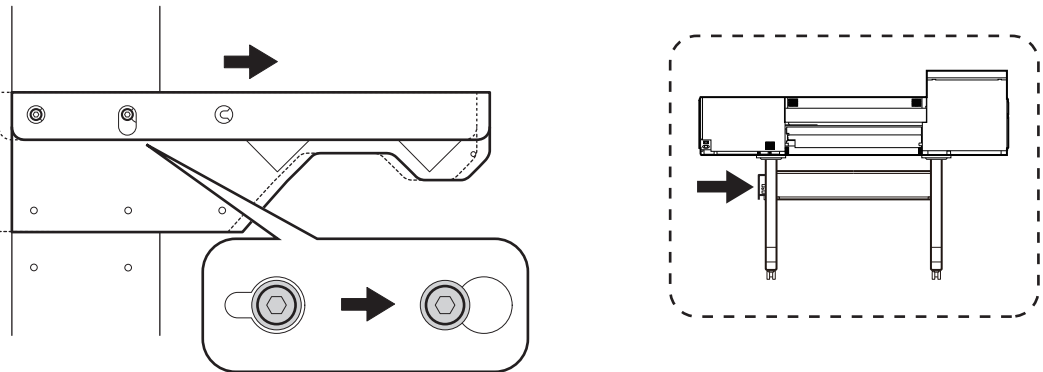

MEMO

압은 각 왼쪽(A) 또는 오른쪽(B) 전용으로 사용할 수 있습니다. 올바른 면에 장착합니다.

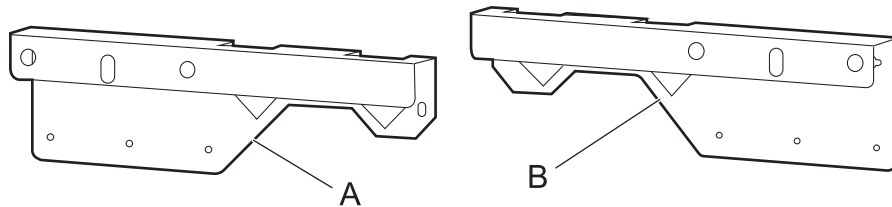

3. 왼쪽 압과 스탠드 사이에 틈이 없을 때까지 임시로 조여진 볼트를 손으로 조입니다.

1. 조립과 초기 잉크 충전

IMPORTANT

볼트를 조일 때 왼쪽 암과 스탠드 사이에 틈이 없도록 암을 함께 잡으십시오.

4. 스탠드 다리(A)의 돌출부가 암(B) 구멍의 중앙에 있는지 확인하십시오.
돌출부가 중앙에 올 때까지 암을 왼쪽과 오른쪽으로 움직입니다.

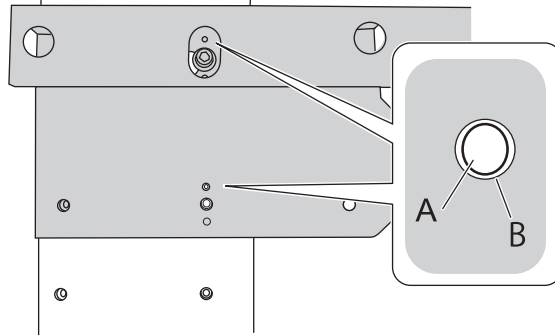

5. 왼쪽 암 하단의 볼트를 임시로 조입니다.

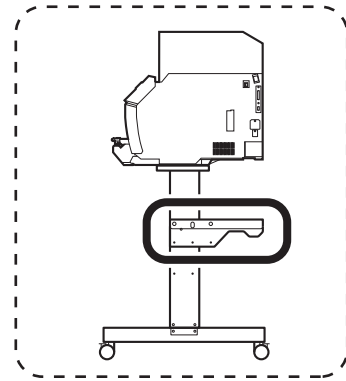
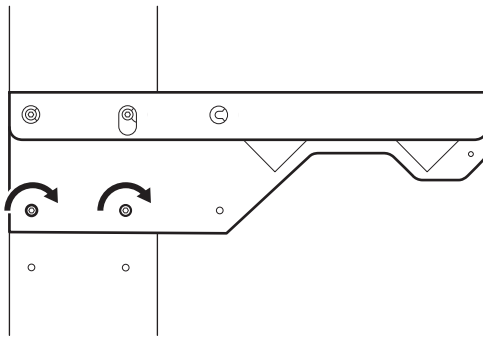

6. 육각 렌치를 이용하여 상부 볼트(①)를 완전히 조인 후 하부 볼트(②)를 조여줍니다.

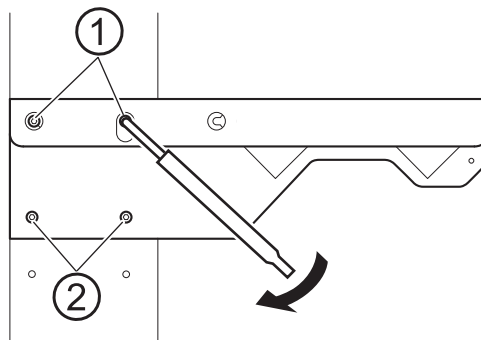

7. 같은 방법으로 프린터 후면에서 보았을 때 오른쪽 암을 오른쪽에 부착합니다.

2. 미디어 홀더 장착

절차

1. 안에 두 개의 샤프트를 장착합니다.

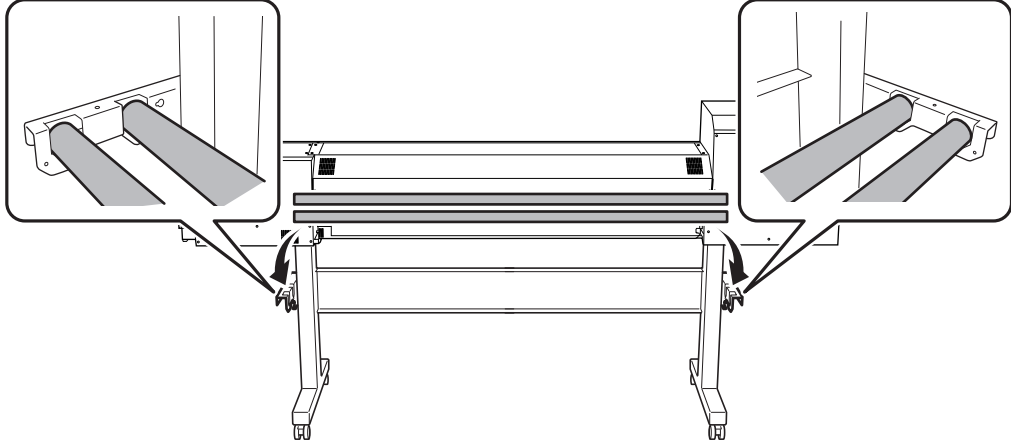

2. 두 개의 미디어 스테이의 구멍에 후면의 샤프트를 통과시켜 장착합니다.

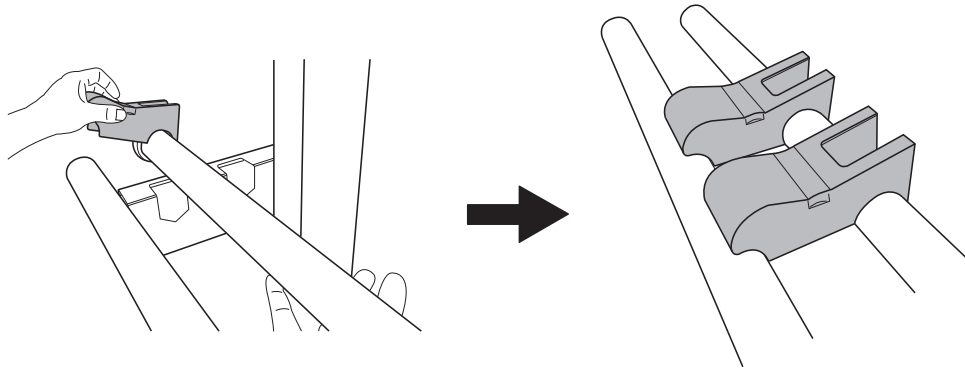

3. 왼쪽 미디어 홀더를 장착합니다.

- (1) 왼쪽 미디어 홀더의 구멍에 전면의 샤프트를 통과시킵니다.
- (2) 왼쪽 미디어 홀더의 U자 모양의 부분으로 후면 샤프트를 잡습니다.

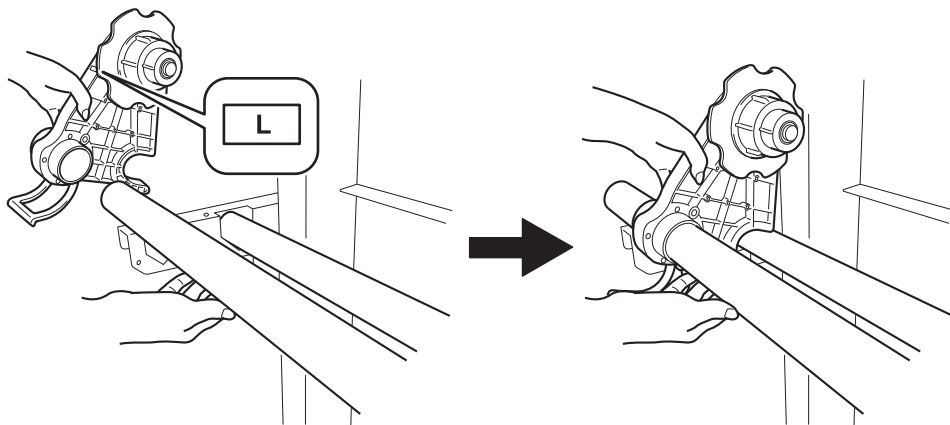

4. 같은 방법으로 오른쪽 미디어 홀더를 부착합니다.

5. 레버(A)를 올려 미디어 홀더를 고정합니다.

1. 조립과 초기 잉크 충전

미디어 홀더를 가장자리에서 약 100mm(3.94in) 떨어진 곳에 놓습니다.

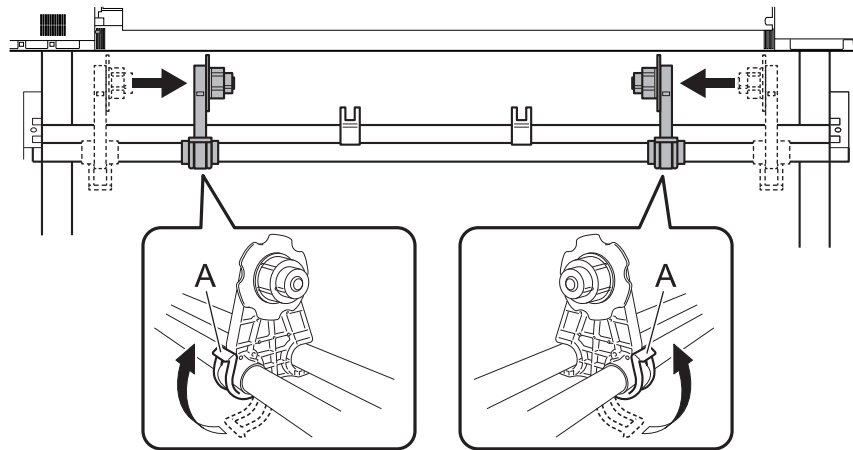

6. 샤프트 클램프를 장착하고 2개의 볼트로 샤프트를 고정합니다.

IMPORTANT

미디어 홀더가 샤프트 클램프에 걸리지 않도록 하십시오.

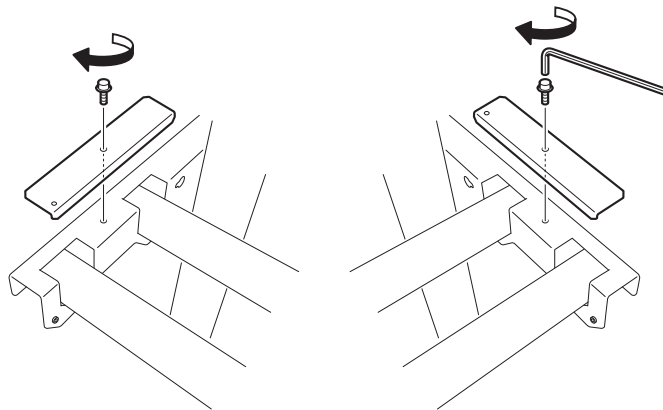

Step 4: 페 잉크 통 설치

절차

1. 그림에 표시된 위치에 스펀지를 부착합니다.
파란색 튜브 조인트를 하나의 틈에 끼우고, 검은색 튜브 두 개를 다른 틈에 끼웁니다.

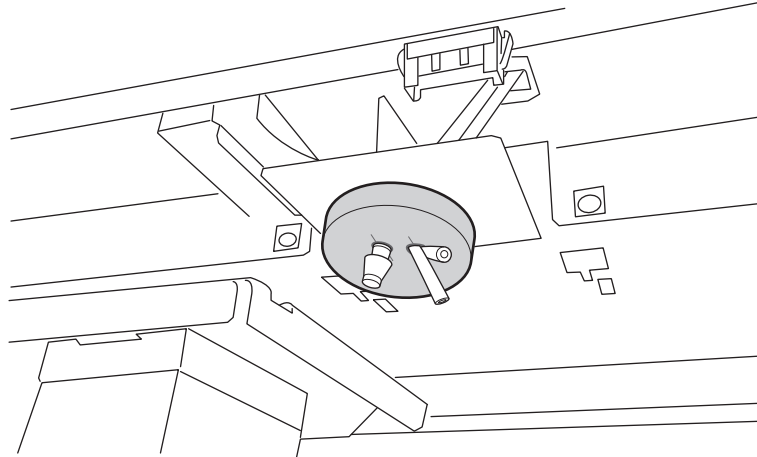

2. 페 잉크 통 스탠드를 홈(①)에 삽입한 후, 그림(②)에 표시된 방향으로 밀어 넣습니다.

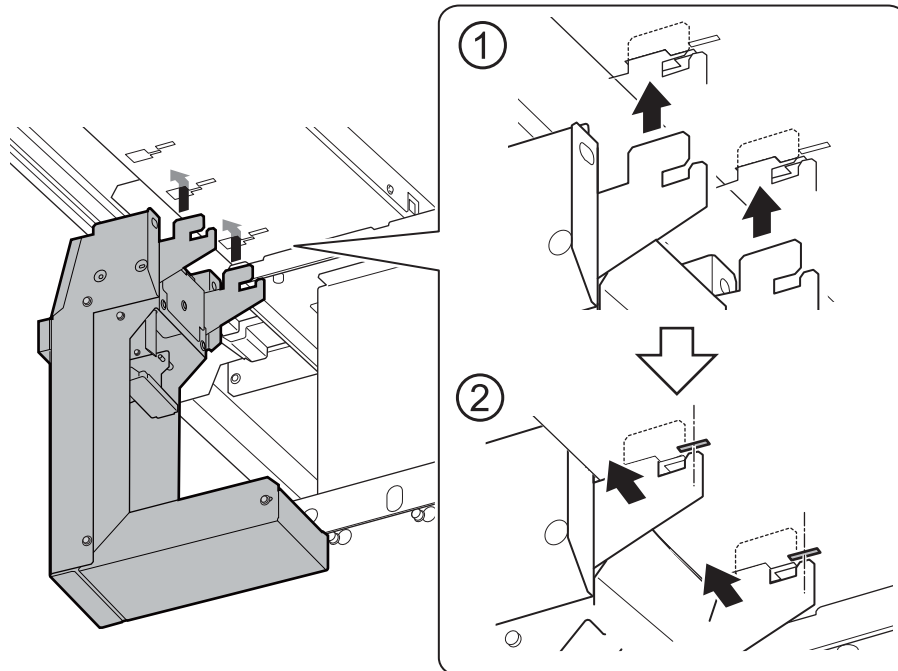

그림에 표시된 상태와 맞게 후크(A)를 홈(B)에 삽입합니다.

1. 조립과 초기 잉크 충전

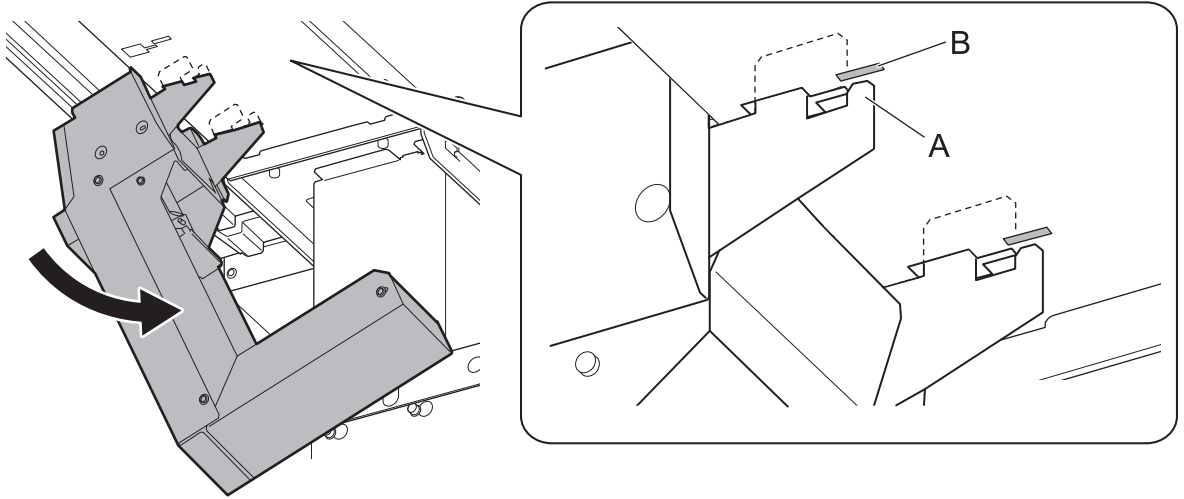

3. 페 잉크 통 스탠드 커넥터를 기기에 연결합니다.

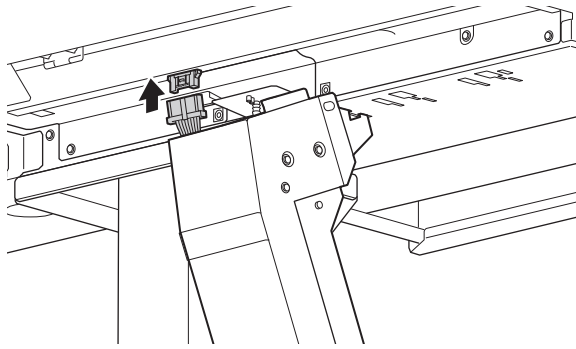

4. 페 잉크 통 스탠드를 수직이 되도록 세운 후(①), 그림에 표시된 방향(②)으로 밀어줍니다.
후크가 홈에서 완전히 빠질 때까지 페 잉크 통 스탠드를 세웁니다.

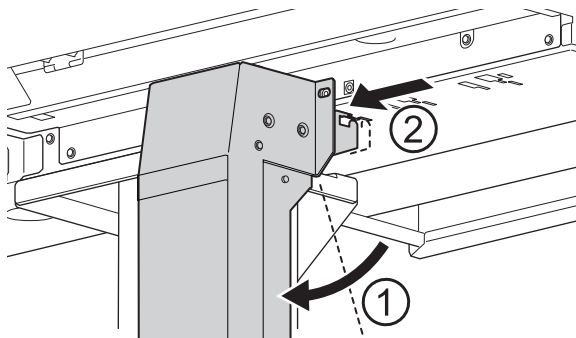

5. 두 개의 볼트를 완전히 조여 페 잉크 통 스탠드를 고정합니다.

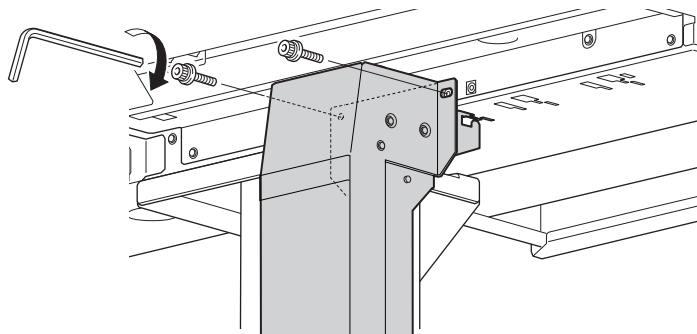

6. 폐 잉크 통을 스탠드에 설치합니다.

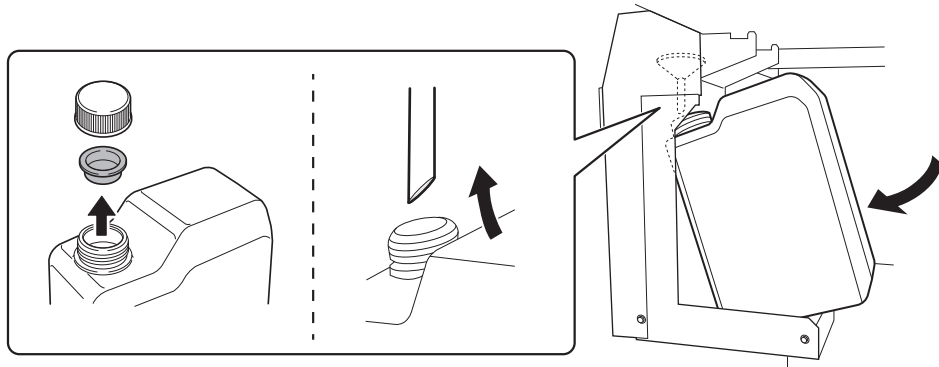

Step 5: 리테이너 제거

IMPORTANT

- 모든 리테이너를 제거해야 합니다. 잔류물이 있으면 전원 투입 시 오동작 또는 고장의 원인이 됩니다.
- 리테이너는 기기를 운반할 때 다시 필요하므로 보관하십시오.

절차

1. 전면, 왼쪽, 오른쪽 커버를 엽니다.
2. 모든 리테이너를 제거합니다.

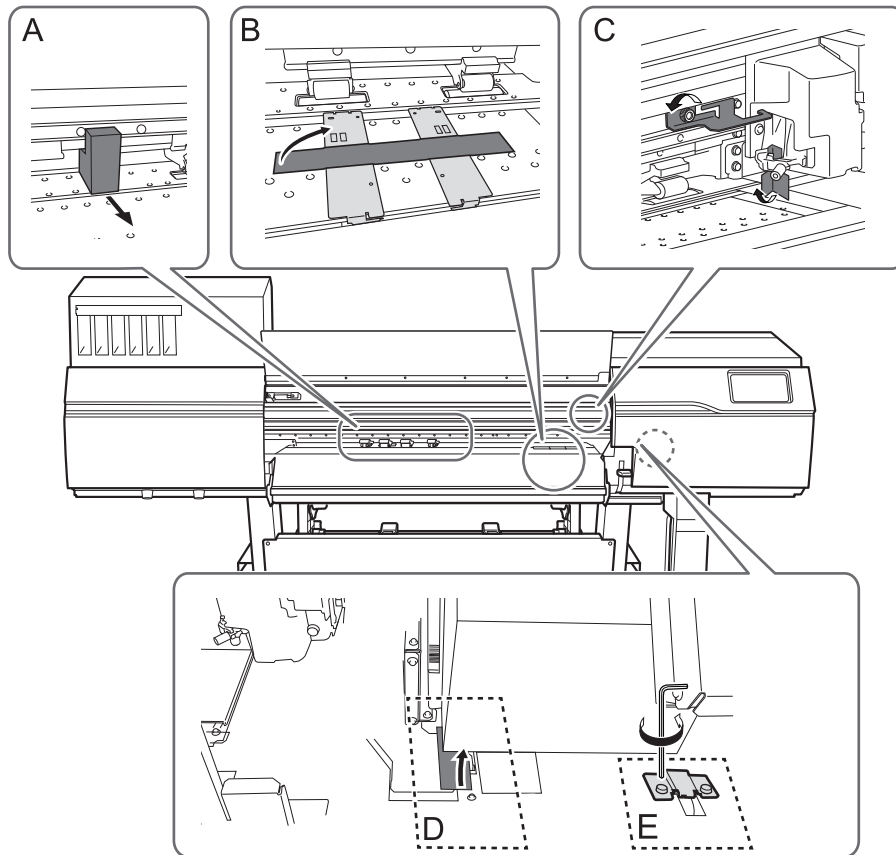

3. C 그림의 리테이너를 표시된 위치에 설치하여 보관하십시오.
Step 2에서 제거한 볼트를 사용합니다.

리테이너 C

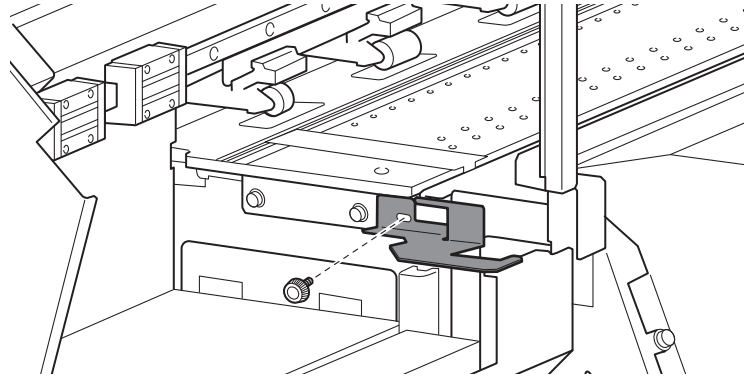

리테이너 E

리테이너 E를 180° 회전하여 기어가 숨겨진 위치에 설치합니다.

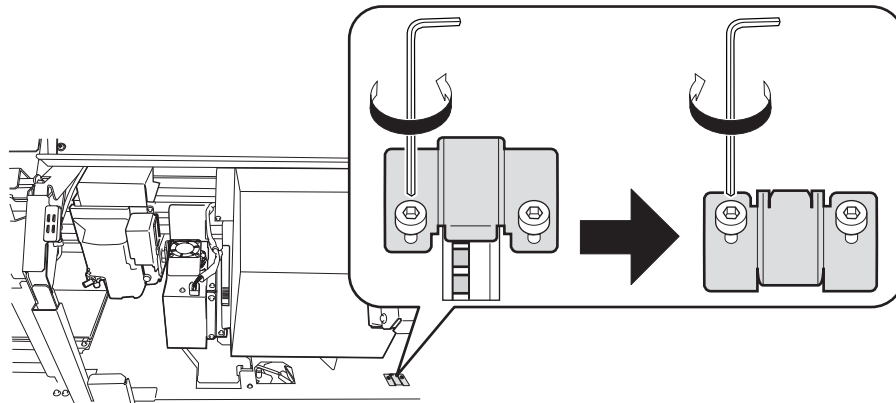

4. 전면, 왼쪽, 오른쪽 커버를 닫습니다.

Step 6: 케이블 연결

⚠ 경고

모든 전원 스위치를 끈 상태에서 이 작업을 수행하십시오.
그렇지 않으면 기기가 갑자기 움직여 부상을 입을 수 있습니다.

⚠ 경고

이 기기의 정격(전압, 주파수 및 전류)을 준수하는 전기 콘센트에 연결하십시오.
잘못된 전압이나 불충분한 전류는 화재나 감전의 원인이 될 수 있습니다.

⚠ 경고

전원 코드, 플러그 및 전기 콘센트를 올바르게 조심스럽게 다루십시오. 손상된 물품은 절대 사용하지 마십시오.
파손된 물건을 사용하면 화재나 감전의 위험이 있습니다.

⚠ 경고

연장 코드나 멀티탭을 사용할 때는 기기의 정격(전압, 주파수, 전류)에 맞는 것을 사용합니다.
단일 전기 콘센트 또는 긴 연장 코드에 여러 전기 부하를 사용하면 화재가 발생할 수 있습니다.

절차

1. 전원 코드와 이더넷 케이블을 모두 연결합니다.
 - 권장되는 이더넷 및 이더넷 케이블은 다음과 같습니다.
 - 이더넷: 1000BASE-T
 - 이더넷 케이블: Category 5 이상
 - 전기 콘센트가 2구 콘센트인 경우 전원 플러그 커넥터를 사용하십시오.

⚠ 경고

기기를 전원 콘센트에 연결하십시오. 이 기기를 배전반이나 기타 고정 배선 장비에 직접 연결하지 마십시오.
그렇게 하면 화재나 감전의 위험이 높아집니다.

⚠ 경고

접지에 연결합니다.
오작동 시 누전으로 인한 화재나 감전을 방지할 수 있습니다.

2. 클램프를 사용하여 전원 코드와 이더넷 케이블을 고정합니다.

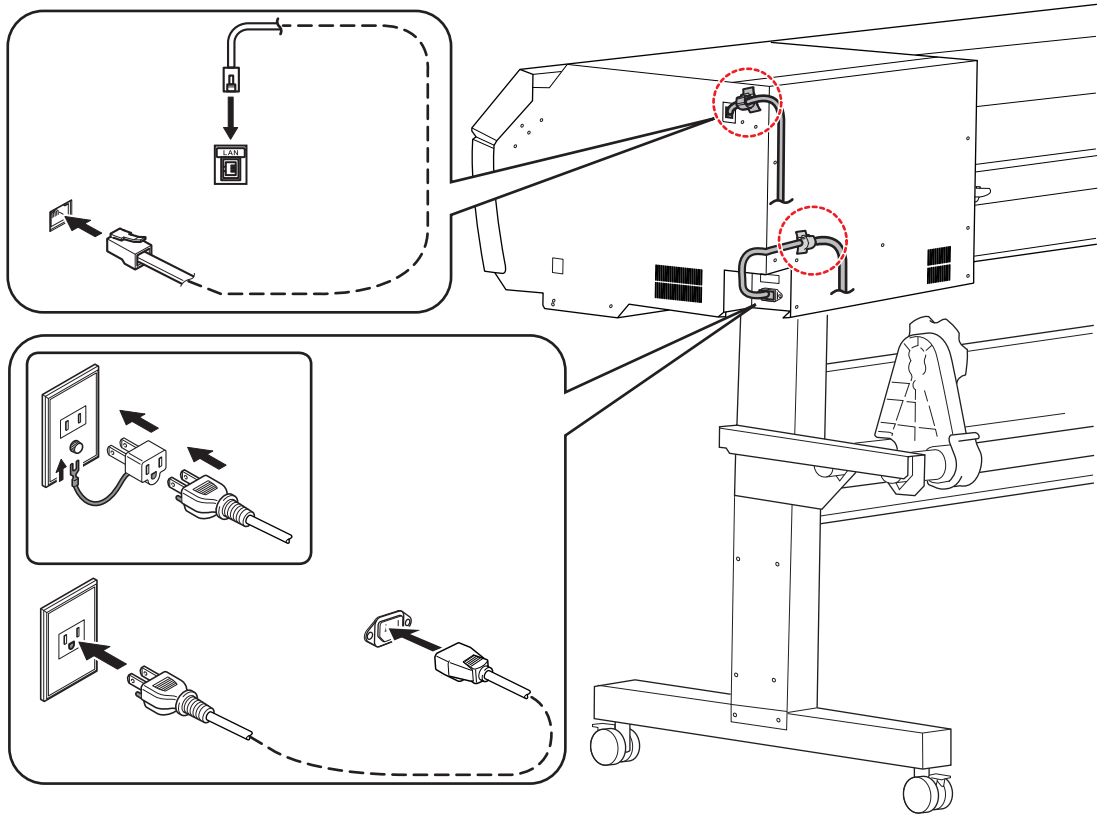

Step 7: 초기 설정과 초기 잉크 충전

1. 초기 설정 수행

절차

1. 메인 전원 스위치를 켭니다.

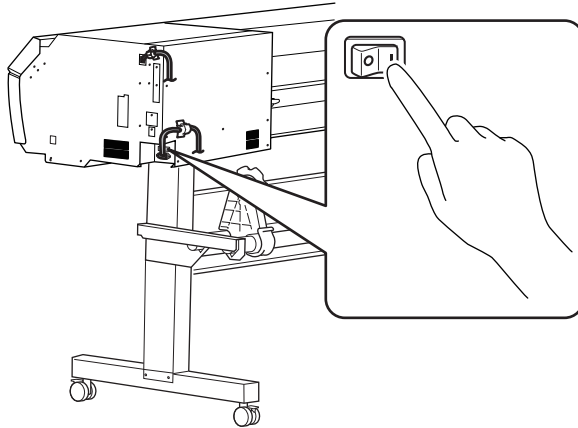

2. 제어 패널을 탭합니다.
제어 패널이 켜지고, [Tap to display the screen.] 화면이 나타납니다.

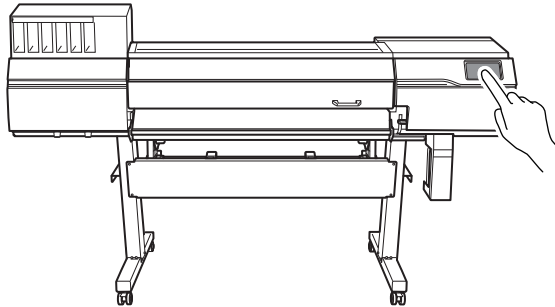

3. [Tap to display the screen.] 화면이 나타난 후 10초 이내에 제어 패널을 탭합니다.
서브 전원이 켜지고 [Language] 화면이 나타납니다.
4. [English]를 탭합니다.
언어 선택 화면이 나타납니다.
5. 언어를 선택하고 [OK]를 탭하십시오.
6. [Save]를 탭합니다.
7. [Units] 화면이 나타납니다. [Length]와 [Temperature]를 설정합니다.

MEMO

기본 설정

- [Length]: mm
- [Temperature]: °C

8. [Save]를 탭합니다.

2. 잉크 유형을 선택하고 해당 슬롯에 클리닝 액 삽입

절차

1. [Ink Type Not Set] 화면에 [SPG2 CMYKWhWh]가 표시되는지 확인하십시오.
2. [Execute]를 탭합니다.
3. 기기에 잉크를 채울 때 수동 헤드 클리닝을 수행하십시오.

IMPORTANT

기에 잉크를 채울 때 수행하는 수동 헤드 클리닝은 적절한 자격을 갖춘 작업자가 수행해야 합니다.

4. 클리닝 액 슬롯에 클리닝 액 카트리지를 설치합니다.

카트리지의 돌출부(A)가 위를 향하도록 한 다음, 카트리지를 수평으로 유지하면서 카트리지를 최대한 삽입합니다.

IMPORTANT

클리닝 액 슬롯에 잉크 카트리지를 넣지 마십시오. 잘못된 카트리지를 넣으면 고장이 날 수 있습니다. 잘못된 카트리지를 넣지 않도록 주의하십시오. 실수로 잘못된 카트리지를 넣은 경우 공인 대리점에 문의하십시오.

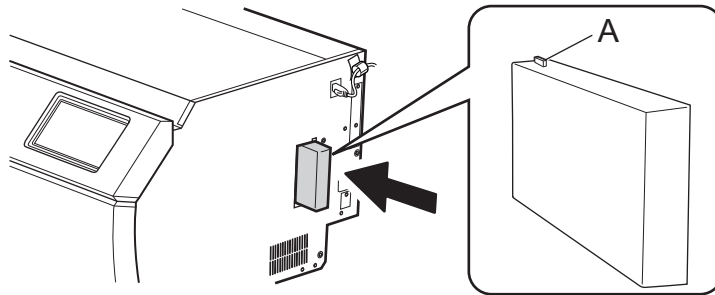

5. [Finish All]를 탭합니다.

3. 초기 잉크 충전

절차

1. 잉크 카트리지를 삽입하기 전에 흔들어 주십시오.

잉크의 성분이 침전되어 정상적인 색상으로 인쇄할 수 없습니다. 잉크가 잘 섞이도록 잉크 카트리지를 수평으로 흔들어 잉크 카트리지의 각 끝에서 약 5 cm (2 in.) 떨어진 간격으로 흔들어 줍니다.

- White 잉크: 100회 (약 40초)
- CMYK 잉크: 50회 (약 20초)

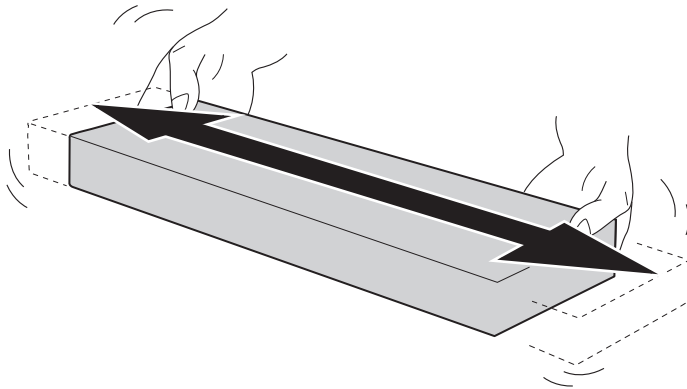

2. 잉크 슬롯에 잉크 카트리지를 설치합니다.

카트리지의 돌출부(A)가 위를 향하도록 한 다음, 카트리지를 수평으로 유지하면서 카트리지를 최대한 삽입합니다.

IMPORTANT

- 클리닝 액 카트리지를 잉크 슬롯에 넣지 마십시오.
- 색상을 나타내는 잉크 라벨이 기기에 부착되어 있습니다. 각 잉크 카트리지를 카트리지의 잉크 색상과 일치하는 라벨이 있는 슬롯에 삽입합니다.

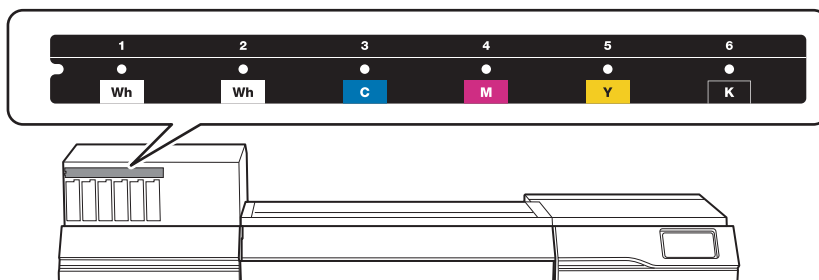

잘못된 카트리지를 삽입하면 고장이 발생할 수 있습니다. 잘못된 카트리지를 삽입하지 않도록 주의하십시오. 실수로 잘못된 카트리지를 삽입한 경우 공인 딜러에게 문의합니다.

1. 조립과 초기 잉크 충전

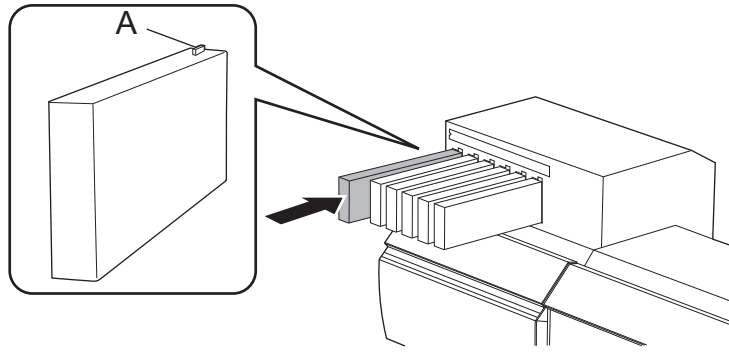

[Ink filling in progress. Please wait.] 메시지가 나타나고 기기에 잉크가 채워집니다.

3. 잉크 충전이 완료되면 메인 메뉴가 나타납니다.

2. 커팅 공구 설치

커팅 공구를 사용하지 않을 경우 이 작업이 필요하지 않습니다. 커팅 공구가 설치되지 않은 경우 커팅 캐리지 나사를 가볍게 조입니다. 나사를 단단히 조이면 커팅공구 삽입 구멍이 점차 작아져 설치가 어려워집니다.

⚠ 경고

반드시 지시에 따라 조작하고 지시에 명시되지 않은 부분은 만지지 마십시오.
기기가 갑자기 움직이면 부상을 입을 수 있습니다.

⚠ 주의

절대로 블레이드의 끝을 손가락으로 만지지 마십시오.
부상을 입을 수 있습니다. 블레이드의 커팅 성능도 저하됩니다.

커팅 공구 조립

절차

1. 핀을 삽입합니다.

팁이 약 3~5mm(0.12~0.20in) 돌출될 때까지 핀을 삽입합니다.

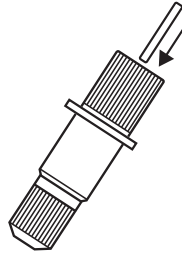

2. 블레이드를 삽입합니다.

블레이드의 끝이 바깥쪽에 오도록 블레이드를 구멍에 삽입합니다.

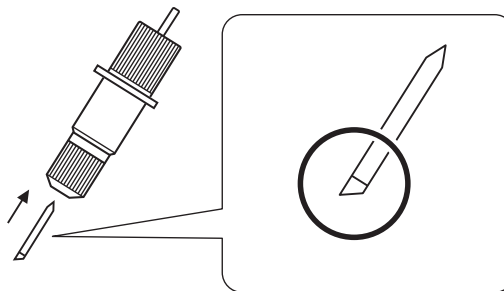

커팅 공구 설치

절차

1. 를 탭합니다.
2. [Maintenance]>[Blade Replacement]를 탭합니다.
3. [Execute]를 탭합니다.
커팅 캐리지가 블레이드를 설치할 수 있는 위치로 이동합니다.
4. 화면에 [Open the front cover.]라는 메시지가 나타나면 전면 커버를 열어주십시오.
5. 그림에 표시된 순서대로 커팅 캐리지 나사를 풀습니다.

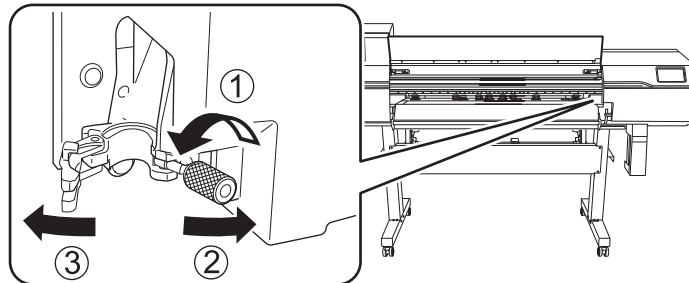

6. 커팅 캐리지에 커팅 공구를 설치합니다.

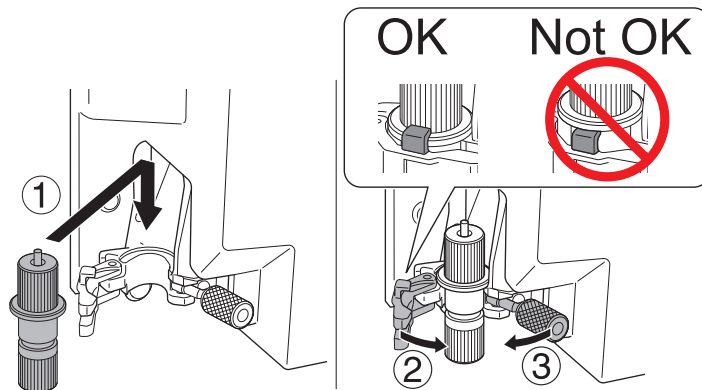

7. 나사를 조입니다.

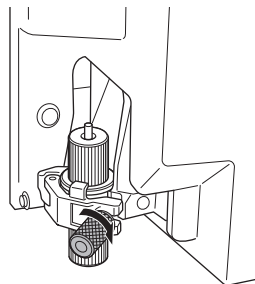



8. 전면 커버를 닫습니다.

9. [Finish All]을 탭합니다.
이것으로 커팅 공구 설치가 완료됩니다.

3. 네트워크 설정

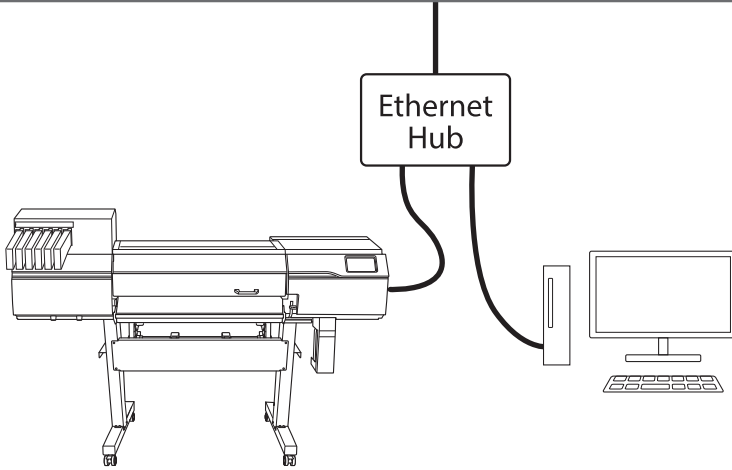
이 기기의 IP 주소는 DHCP 서버에서 자동으로 할당할 수 있습니다. 로컬 네트워크에 DHCP 서버가 있는 경우 네트워크 설정이 필요하지 않습니다. LAN 케이블을 연결한 후 사용 중인 컴퓨터에서 **4. 소프트웨어 다운로드 및 설치(P. 44)**를 수행합니다.



하지만 DHCP 서버가 없으면 IP 주소를 할당하는 데 시간이 걸립니다.  을 탭했을 때 [Connection is requiring too much time. Manually setting the IP address will improve the connection speed.]라는 메시지가 나타나면 **고정 IP 주소 설정(P. 36)**을 실행합니다.

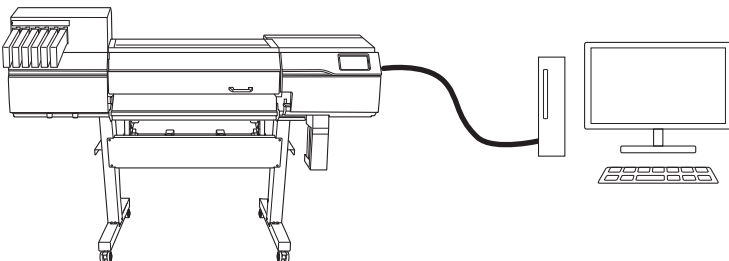

컴퓨터와 기기를 직접 연결할 경우 **컴퓨터에 직접 연결(P. 39)**을 수행합니다.



사용 중인 컴퓨터가 여러 네트워크 장치와 인터넷에 연결된 환경에서는 부적절한 설정이 전체 네트워크에 큰 영향을 미칩니다. 설정에 대한 자세한 내용은 네트워크 관리자에게 문의하십시오.

고정 IP 주소 설정

절차

1.  를 탭합니다.
2. [System Information] > [Network]를 탭합니다.
3. [Obtain IP Address Automatically]를 탭하여 [Disable]로 설정하십시오.
4. [IP Address] 오른쪽의  을 탭합니다.

숫자 값 입력 화면이 나타납니다.

Menu operation in progress: Press [Home] to enable output.

← Network ?

IP Address
192.168.0.3

OK

1	2	3	-
4	5	6	,
7	8	9	✕
.	0	—	←

5. IP 주소를 입력합니다.

IP 주소는 네트워크 관리자에게 문의하십시오.

6. [OK]를 탭합니다.

7. [Subnet Mask] 오른쪽에 있는  을 탭합니다.

숫자 값 입력 화면이 나타납니다.

Menu operation in progress: Press [Home] to enable output.

← Network ?

Subnet Mask
255.255.255.0

OK

1	2	3	-
4	5	6	,
7	8	9	✕
.	0	—	←

8. 서브넷 마스크를 입력합니다.

9. [OK]를 탭합니다.

10. [Default Gateway] 오른쪽에 있는  을 탭합니다.

숫자 값 입력 화면이 나타납니다.

3. 네트워크 설정

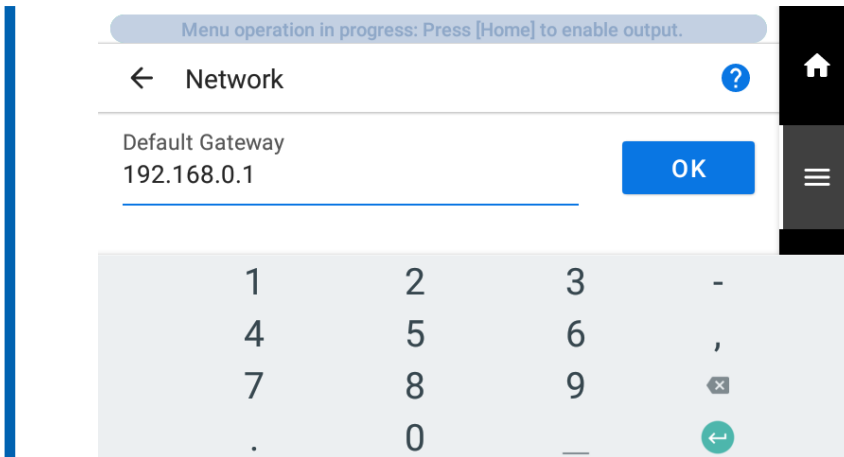

11. 기본 게이트웨이를 입력합니다.
12. [OK]를 탭합니다.
13. [Save]를 탭합니다.
14.  을 탭하여 원래 화면으로 돌아갑니다.

이것으로 고정 IP 주소 설정이 완료됩니다. 홈 화면으로 돌아갑니다. 그런 다음 [4. 소프트웨어 다운로드 및 설치\(P. 44\)](#)로 진행합니다.

컴퓨터에 직접 연결하기

이 섹션에서는 한 대의 컴퓨터와 한 대의 기기를 연결하기 위한 설정 절차를 설명합니다.

Step 1: 컴퓨터의 네트워크 설정

절차

1. [관리자] 또는 [관리자] 그룹의 구성원으로 Windows에 로그인합니다.
2. 네트워크 연결 화면을 표시합니다.
 - **Windows 11**
 - a. [시작]>[설정]을 클릭합니다.
 - b. [네트워크 및 인터넷]>[전화 접속]을 클릭합니다.
 - c. [네트워크 및 공유센터]를 클릭합니다.
 - d. [이더넷] 또는 [Wi-Fi]를 클릭합니다.
 - **Windows 10**
 - a. [시작]>[설정]>[네트워크 및 인터넷]을 클릭합니다.
 - b. [네트워크 및 공유센터]를 클릭합니다.
 - c. [이더넷] 또는 [Wi-Fi]를 클릭합니다.
3. [속성]을 클릭합니다.
[사용자 계정 컨트롤] 창이 나타나면 [계속]을 클릭합니다.



[이더넷 속성] 또는 [Wi-Fi 속성] 창이 나타납니다.

4. [인터넷 프로토콜 버전 4(TCP/IPv4)]를 선택한 후 [속성]을 클릭합니다.
[인터넷 프로토콜] 확인란이 선택 해제된 경우 선택합니다.

3. 네트워크 설정

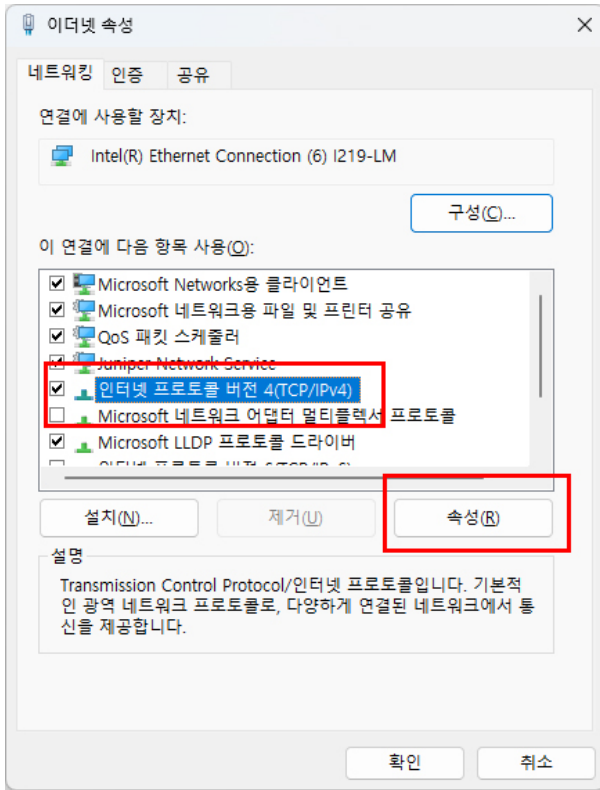

5. [다음 IP 주소 사용]을 선택합니다. 아래와 같이 정보를 입력한 후 [확인]을 클릭합니다.

항목	입력할 주소
IP 주소	192.168.0.XXX
서브넷 마스크	255.255.255.0

여기서 "XXX"는 1~254 사이의 숫자가 될 수 있습니다. 그러나 다른 컴퓨터 및 장치에 사용되는 숫자와 다른 숫자를 지정해야 합니다.

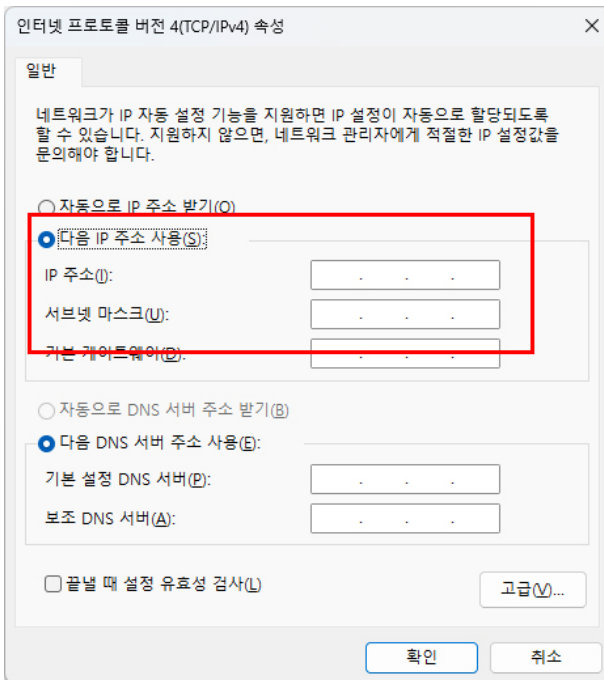



6. 다음 버튼을 클릭하여 원래 화면으로 돌아갑니다.

- a. [인터넷 프로토콜 버전 4(TCP/IPv4) 속성] 창에서 [확인]
- b. [이더넷 속성] 또는 [Wi-Fi 속성] 창에서 [닫기]
- c. [이더넷 상태] 또는 [Wi-Fi 상태] 창에서 [닫기]

Step 2: 프린터의 네트워크 설정하기

절차

1. IP 주소를 설정합니다.

- (1)  를 탭합니다.
- (2) [System Information]>[Network]를 탭합니다.
- (3) [Obtain IP Address Automatically]를 탭하여 끕니다.
- (4) [IP Address] 옆의  을 탭합니다.

(5) IP 주소(192.168.0.XXX)를 설정합니다.

"XXX"는 1~254 사이의 숫자를 나타냅니다. 그러나 1단계에서 설정한 숫자와 다른 컴퓨터 및 장치에 사용된 숫자와 다른 숫자를 지정해야 합니다.

[192.168.0]에 해당하는 부분은 컴퓨터의 설정과 동일한 값을 적용합니다.

여기서는 [192.168.0.3]을 예시로 입력했습니다.

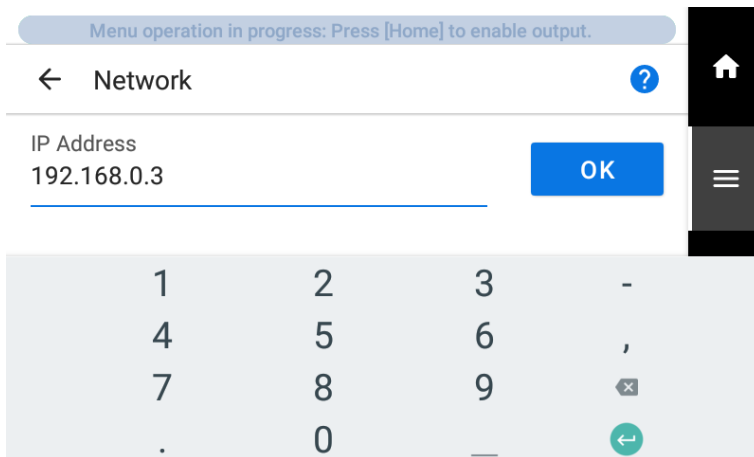

(6) [OK]를 탭합니다.

2. 서브넷 마스크를 설정합니다.

- (1) [Subnet Mask] 옆에 있는  을 탭합니다.
- (2) 서브넷 마스크(255.255.255.0)를 설정합니다.

Note: 서브넷 마스크의 경우 컴퓨터에서 사용하는 값과 동일한 값으로 설정하십시오.

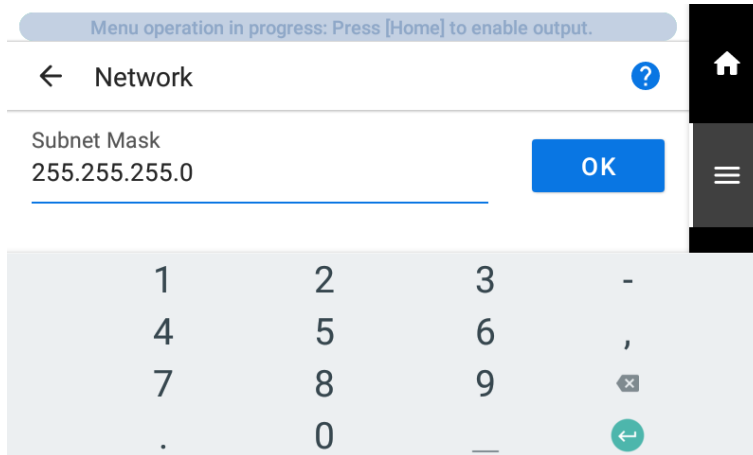

(3) [OK]를 탭합니다.

(4) [Save]를 탭합니다.

컴퓨터와 기기를 1:1로 사용하는 경우, 프린터에서 설정해야 할 사항은 이것으로 완료됩니다. 원래 화면으로 돌아갑니다. 그런 다음 **4. 소프트웨어 다운로드 및 설치(P. 44)**로 진행합니다. 게이트웨이 주소를 설정해야 하는 경우 다음 절차를 진행하십시오.

3. 게이트웨이 주소를 설정합니다.

(1) [Default Gateway] 옆의  을 탭합니다.

(2) 기본 게이트웨이(192.168.0.XXX)를 설정합니다.

기본 게이트웨이에 입력할 값에 대해서는 네트워크 관리자에게 문의하십시오. 여기서는 예시로 [192.168.0.1]을 입력했습니다.

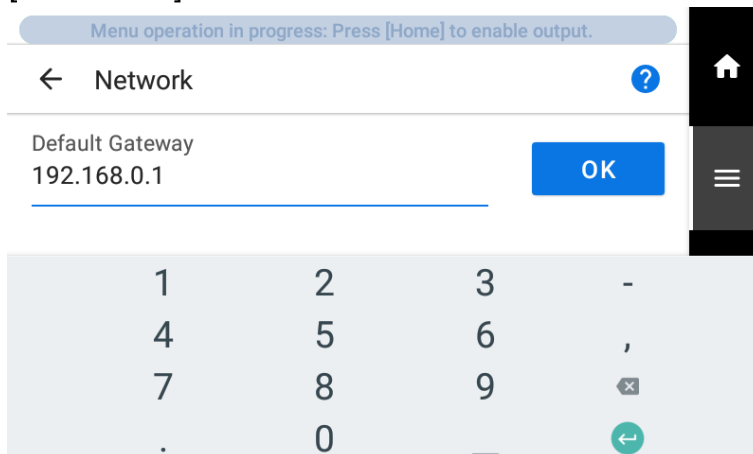

(3) [OK]를 탭합니다.

(4) [Save]를 탭합니다.

4.  을 탭하여 원래 화면으로 돌아갑니다.

4. 소프트웨어 다운로드 및 설치

IMPORTANT

소프트웨어를 다운로드하고 설치하려면 인터넷 연결이 필요합니다.

이 기기와 함께 사용할 수 있는 다양한 소프트웨어 중에서 먼저 Roland DG Connect Hub를 컴퓨터에 다운로드하여 설치하여 기기에 연결합니다. 그런 다음 다른 필수 소프트웨어를 설치하십시오.

Step1: Roland DG Connect Hub 다운로드

절차

1. 컴퓨터를 시작하고 "관리자" 또는 "관리자" 계정으로 로그인합니다.
다른 모든 프로그램을 종료하십시오.
2. 소프트웨어를 다운로드할 컴퓨터에서 다음 웹사이트에 접속합니다.
<https://downloadcenter.rolanddg.com/TY-300#software>

MEMO

거주 지역에 따라 소프트웨어를 다운로드하기 전에 사용자 등록을 완료하라는 메시지가 나타날 수 있습니다.

3. [Roland DG Connect / Connect Hub]를 클릭합니다.
4. [Installer / Updater[20** - ** - **]]를 클릭합니다.
Roland DG Connect에 대한 설명 창이 나타납니다. 정보를 검토하고 화면의 지시에 따라 파일을 다운로드합니다.

Step 2: 소프트웨어 설치

IMPORTANT

Roland DG Connect Hub 설정 동영상을 시청하실 수 있습니다. 본 영상은 설정의 워크플로우와 세부 내용을 이해하는데 도움이 되므로 설정을 수행하기 전에 시청하시기 바랍니다.

https://downloadcenter.rolanddg.com/contents/software_parts/connect_info_en.html

1. Roland DG Connect Hub 설치

절차

1. 다운로드한 ZIP 파일을 원하는 위치에 파일의 압축을 해제 합니다.
2. 압축 해제된 폴더에서 실행 파일(.exe 파일)을 더블 클릭합니다.
[사용자 계정 컨트롤] 창이 나타나면 [허용] 또는 [예]를 클릭합니다.
3. 풀다운 목록에서 사용할 언어를 선택한 후 [OK]를 클릭합니다.
설정 메뉴 화면이 자동으로 나타납니다.
화면의 지시에 따라 설치를 수행합니다.

MEMO

설치 및 등록에 대한 자세한 내용은 압축 해제된 폴더의 가이드(PDF 파일)를 참조하십시오.

2. Roland DG Connect에서 소프트웨어 설치

Roland DG Connect Hub를 사용하여 관련 소프트웨어를 설치합니다. 소프트웨어가 설치된 후 Roland DG Connect Hub에서 소프트웨어 시작 및 업데이트와 같은 작업을 수행할 수 있습니다.

절차

1. [Roland DG Connect Hub]를 시작합니다.
 - **Windows 11**
 - a. [시작]>[모든 앱]을 클릭합니다.
 - b. 앱(프로그램) 목록에서 [Roland DG Corporation]>[Roland DG Connect Hub]를 클릭합니다.
 - **Windows 10**
 - a. [시작]을 클릭합니다.
 - b. 앱(프로그램) 목록에서 [Roland DG Corporation]>[Roland DG Connect Hub]를 클릭합니다.
2. 다음 작업을 수행하려면 압축 해제된 폴더의 가이드(PDF 파일)를 참조하십시오.
 - a. Roland DG Connect ID를 생성합니다.
이미 아이디가 있는 경우 다음 단계로 진행합니다.
 - b. Connect Hub 설정을 구성합니다.
3. 메인 화면에서 사용할 기기를 클릭합니다.
선택한 기기에서 사용할 수 있는 소프트웨어는 화면 오른쪽 창에 표시됩니다.

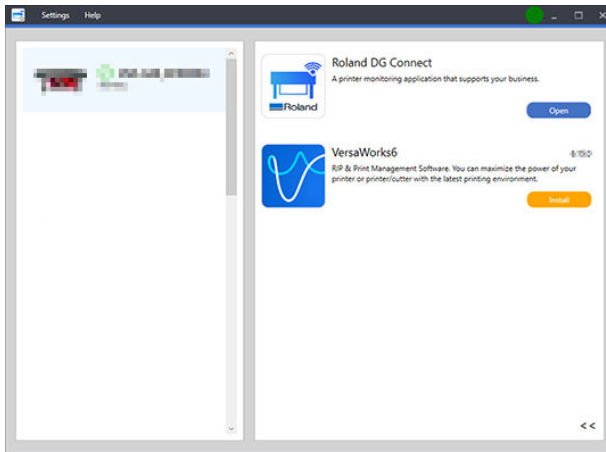

4. 화면 오른쪽에 표시된 모든 소프트웨어를 설치하십시오.
사용할 모든 소프트웨어가 설치되면 절차가 완료됩니다.

MEMO

설치가 완료되면 메인 화면 오른쪽 상단에 있는 닫기 버튼()을 클릭하여 Roland DG Connect Hub를 알림 영역으로 최소화하십시오. Roland DG Connect Hub는 더 이상 표시되지 않지만 여전히 실행 중입니다. 이 소프트웨어가 실행되는 동안 Roland DG Connect Hub 아이콘이 알림 영역에 항상 표시됩니다.

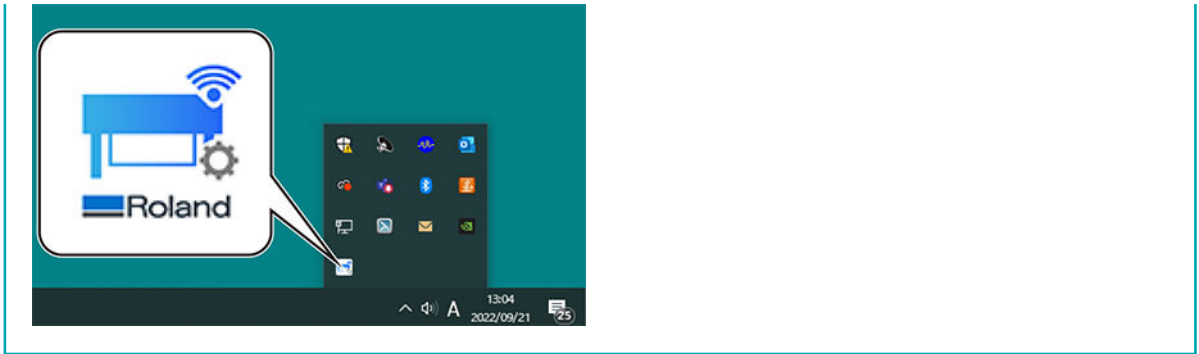

Step 3: RIP 소프트웨어 설정

VersaWorks를 설치한 후 프린터를 연결하는 방법에 대한 자세한 내용은 [VersaWorks 설치 안내서](#) 안내서를 참조 하십시오.

부록

정격 전력 및 일련 번호 라벨의 위치 50

정격 전력 및 일련 번호 라벨의 위치

우측면

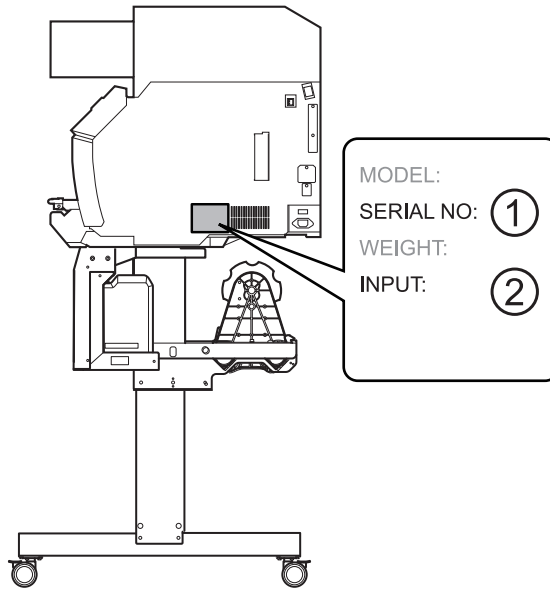

①	Serial number 이 번호는 유지 보수, 서비스 또는 지원을 요청할 때 필요한 일련번호입니다. 라벨을 절대 벗기지 마십시오.
②	정격 전력 여기에 명시된 전압, 주파수 및 암페어 요구 사항을 충족하는 전기 콘센트를 사용하십시오.

