

# TrueVIS

## LG-640/LG-540/LG-300

### 사용자 설명서

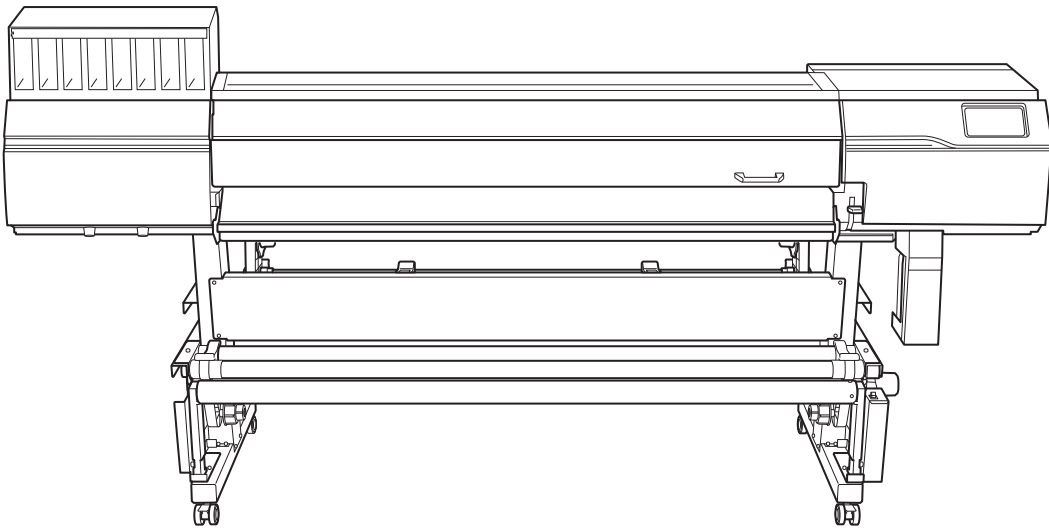

본 제품을 구매해 주셔서 감사합니다.

- 본 제품의 성능을 완전히 이해하고, 안전하고 정확하게 사용하기 위해 이 설명서를 완전히 숙지하시고 안전한 곳에 보관해 주십시오.
- 이 설명서의 전체나 일부를 허가 없이 복사하거나 양도하는 행위는 금지되어 있습니다.
- 이 설명서의 내용과 제품의 설명은 별도의 통보 없이 변경될 수 있습니다.
- 설명서와 제품은 최대한의 준비 작업과 테스트 작업을 거쳤습니다. 오타나 에러가 있다면 Roland DG Corp.에 알려 주십시오.
- Roland DG Corp.은 본 제품의 일부에 기능 결함이 발생하는 것과 상관없이, 본 제품을 사용함으로써 직/간접적으로 발생하는 모든 손해에 대해 책임을 지지 않습니다.
- Roland DG Corp.은 본 제품을 사용하여 만든 모든 결과물에 직간접적으로 발생하는 손실이나 손해에 대한 책임을 지지 않습니다.

FA04182  
R4KR-2401312501

<https://www.rolanddg.kr/>  
Copyright © 2023 – 2024 Roland DG Corporation

# 목차

<b>기본 취급 방법</b> .....	<b>8</b>
<b>기본 정보</b> .....	<b>9</b>
<b>각 부의 명칭 및 기능</b> .....	<b>10</b>
프린터 본체 .....	10
테이크 업 유닛 .....	15
제어 패널 .....	16
<b>사용 미디어에 대하여</b> .....	<b>22</b>
미디어 유형 .....	22
사용 가능한 미디어에 대한 조건 .....	23
<b>테이크업 유닛</b> .....	<b>24</b>
테이크업 유닛 사용 조건 .....	24
종이 지관에 대하여 .....	24
<b>폐 잉크 통</b> .....	<b>25</b>
폐 잉크 통 비우기 .....	25
<b>기본 조작</b> .....	<b>26</b>
<b>전원 공급</b> .....	<b>27</b>
전원 켜기 .....	27
전원 끄기 .....	28
전원 공급 시 주의 사항 .....	29
절전 모드(절전 기능) .....	30
<b>새 미디어 Setup</b> .....	<b>31</b>
롤 미디어 Setup .....	31
날장 미디어 Setup .....	56
<b>등록된 미디어 Setup</b> .....	<b>70</b>
롤 미디어 Setup .....	70
날장 미디어 Setup .....	93
<b>출력 전 확인</b> .....	<b>105</b>
LAN(로컬 영역 통신망) 설정 .....	105
잉크의 침전 방지 .....	106
<b>출력 일시 중지 및 취소</b> .....	<b>107</b>
출력 일시 중지 및 다시 시작 .....	107
출력 취소 .....	108
<b>미디어 시트컷</b> .....	<b>109</b>
<b>테이크업 유닛에서 미디어 제거</b> .....	<b>111</b>
<b>잉크 교체</b> .....	<b>113</b>
잉크 부족 경고 .....	113
잉크 교체 방법 .....	114
잉크의 침전 방지 .....	118
<b>클리닝 액 교체</b> .....	<b>119</b>
클리닝 액 부족 경고 .....	119
클리닝 액 교체 .....	120
<b>출력 방법</b> .....	<b>123</b>
<b>출력 준비 및 출력 방법</b> .....	<b>124</b>
<b>일일 작업 전 준비 사항</b> .....	<b>125</b>
매일 확인 할 워크플로우 .....	125
수동 헤드 클리닝 방법 .....	126
<b>인쇄 방법</b> .....	<b>132</b>
인쇄 출력을 위한 준비 .....	132
출력 시작 .....	136
<b>커팅 방법</b> .....	<b>138</b>
커팅 출력을 위한 준비 .....	138

출력 시작 .....	141
<b>인쇄와 커팅 방법 .....</b>	<b>142</b>
인쇄와 커팅을 위한 준비 .....	142
출력 시작 .....	149
<b>Crop Mark로 커팅하는 방법 .....</b>	<b>151</b>
Crop Mark가 있는 인쇄 준비 .....	151
Crop Mark를 사용하여 인쇄 시작 .....	158
인쇄물 커팅을 위한 준비 .....	160
커팅 출력 시작 .....	163
<b>품질과 효율성의 최적화 .....</b>	<b>164</b>
<b>출력 품질 최적화 .....</b>	<b>165</b>
보정 기능 사용하기 .....	166
필요한 보정을 자동으로 수행 .....	166
수동 조정 : 가로 밴딩 줄이기(피드 보정 기능) .....	167
수동 조정 : 잉크 랜딩 위치의 오정렬 조정(Media Gap 조정) .....	169
미디어 속성에 맞게 설정 구성 .....	171
프린트 헤드 높이 변경 .....	171
쉽게 구겨지거나 부드럽게 움직이지 않는 미디어 사용 .....	173
테이크업 유닛 설정 .....	174
미디어 틀어짐 방지 .....	176
미디어가 백피드 되거나 피드될 때 중간 핀치 롤러 사용 .....	176
미디어가 느슨해지지 않도록 가열하기 .....	177
대기 히터 온도 설정 .....	178
출력 히터 온도 설정 .....	180
커팅 설정을 정확하게 조정하기 .....	182
커팅 조건 미세 조정 .....	182
커팅 깊이의 정확한 조정 .....	184
인쇄면 커팅 시 커팅 조건 조정 .....	185
커팅 중 거리 보정 .....	188
모서리를 깨끗하게 커팅 하기(Over Cut) .....	189
RIP 소프트웨어 설정보다 이 기기의 커팅 설정 우선 .....	191
인쇄와 커팅 설정을 정확하게 조정하기 .....	192
인쇄와 커팅의 오정렬 수정 .....	192
커팅 중 인쇄와 커팅 위치의 오정렬 수정 .....	195
Crop Mark로 커팅 설정을 정확하게 조정하기 .....	197
Crop Mark로 인쇄와 커팅의 오정렬 수정(Crop Mark로 인쇄와 커팅 동시 테스트) .....	197
Crop Mark로 인쇄와 커팅의 오정렬 수정(Crop Mark로 인쇄/커팅에 대한 별도 테스트) .....	200
검출 센서 보정 .....	205
인쇄 중 헤드클리닝 방지 .....	206
인쇄 중 헤드 클리닝 .....	206
<b>작업 효율성 최적화 .....</b>	<b>209</b>
미디어 설정 관리 .....	210
미디어 설정 변경 .....	210
등록된 미디어 설정 확인 .....	212
미디어 이름 변경 .....	214
미디어 설정 복사 .....	215
미디어 설정 삭제 .....	216
출력 시작 위치 조정 .....	217
Base Point 설정 .....	217
출력 시간 줄이기 .....	219
좁은 폭 미디어의 출력 속도 향상 .....	219
기타 유용한 기능 .....	220
인쇄 테스트를 가로로 수행 .....	220

<b>운영 관리 최적화</b> .....	<b>221</b>
<b>적절하고 효율적인 운영 관리</b> .....	<b>222</b>
현재 날짜/시간 설정 및 유지보수에 사용 .....	222
남은 미디어 양 표시 .....	223
알림 표시/숨기기 .....	225
헤드 클리닝이 수행될 때까지 남은 시간 표시 .....	226
절전 모드 활성화 간격 설정(절전 기능) .....	228
<b>프린터의 기본 설정 관리</b> .....	<b>229</b>
표시 언어 변경 .....	229
측정 단위 변경 .....	230
프린터 정보 보기 .....	231
네트워크 정보 보기 .....	232
제어 패널의 밝기 조정하기 .....	233
제어 패널 소리 끄기 .....	234
모든 설정을 공장 기본값으로 되돌리기 .....	235
 <b>유지보수</b> .....	 <b>236</b>
<b>소개</b> .....	<b>237</b>
<b>취급 및 사용에 대한 중요 참고 사항</b> .....	<b>238</b>
프린터 .....	238
잉크 카트리지 .....	238
<b>기본 유지 보수 지식</b> .....	<b>239</b>
유지보수의 종류와 시기 .....	239
프린터를 장기간 사용하지 않을 때의 조치 .....	241
<b>정기적인 유지보수</b> .....	<b>242</b>
<b>인쇄 전 프린트 헤드 확인</b> .....	<b>243</b>
노즐 검사 테스트 수행 .....	243
<b>기기 청소</b> .....	<b>244</b>
미디어 이동 경로 청소 .....	244
커팅 캐리지 롤러 청소 .....	245
<b>프린트 헤드 주변 청소</b> .....	<b>246</b>
수동 헤드 클리닝 방법 .....	247
수동 클리닝 관련 소모품 및 부품 .....	253
<b>한 달에 한 번 이상 수행해야 하는 청소</b> .....	<b>254</b>
UV-LED 램프 청소가 필요한 경우 .....	254
UV-LED 램프 청소 방법 .....	255
<b>배출된 페이킹의 처리</b> .....	<b>258</b>
페이킹 폐기 시 주의사항 .....	259
배출된 페이킹 처리 메시지가 표시되는 경우 .....	260
<b>고급 유지보수</b> .....	<b>262</b>
<b>노즐 막힘 또는 노즐 변형이 발생하는 경우</b> .....	<b>263</b>
일반 헤드 클리닝 방법 .....	263
<b>일반 헤드 클리닝이 효과가 없을 때</b> .....	<b>265</b>
미디어 헤드 클리닝 방법 .....	265
파워풀 헤드 클리닝 방법 .....	267
<b>White 잉크가 불균일하게 인쇄 되는 경우</b> .....	<b>269</b>
잉크 써클레이팅 방법 .....	269
파워풀 헤드 클리닝으로 고르지 못한 색상 문제를 해결하는 방법 .....	270
댐퍼 내부 잉크 교체 방법 .....	271
<b>심각한 노즐 막힘, 노즐 변형 및 불균일한 색상 인쇄 시 조치</b> .....	<b>274</b>
Ink Renewal 방법 .....	274
프린트 헤드를 부분적으로 제한하여 사용 .....	278
비상조치) 프린트 헤드 표면 청소 .....	280

제어 패널이 더러운 경우 .....	283
제어 패널 청소 방법 .....	283
<b>소모품 교체 .....</b>	<b>284</b>
<b>유지보수를 위한 부품 교체 .....</b>	<b>285</b>
와이퍼 교체 .....	285
프린트 헤드 캡 교체 .....	288
와이퍼 크리너 교체 .....	290
UV 미스트 필터 교체 .....	292
플러싱 스펀지 교체 .....	294
<b>블레이드 / 시트컷 나이프 교체 .....</b>	<b>296</b>
블레이드 교체 .....	296
시트컷 나이프 교체 .....	302
<b>교체 전 문의가 필요한 소모성 부품 .....</b>	<b>304</b>
<b>문제 해결 방법 .....</b>	<b>305</b>
<b>출력 품질 문제 .....</b>	<b>306</b>
<b>인쇄 결과가 거칠거나 가로 줄무늬가 나타나는 경우 .....</b>	<b>307</b>
프린트 헤드에서 노즐 막힘이 발생 하나요? .....	307
프린트 헤드 높이가 적절한가요? .....	307
[Feed Correction]을 수행하셨습니까? .....	307
[Media Gap Adjustment](잉크 랜딩 위치 보정)을 수행하십니까? .....	307
프린터가 평평하고 안정적인 위치에 설치되어 있습니까? .....	308
인쇄 모드가 적절한가요? .....	308
미디어가 올바르게 장착되어 있습니까? .....	308
적절한 [Media Settings]이 선택 되었습니까? .....	308
<b>인쇄할 때 미디어가 오염되는 경우 .....</b>	<b>309</b>
프린트 헤드가 미디어와 접촉합니까? .....	309
프린트 헤드 주변이 지저분한가요? .....	309
핀치 롤러 또는 미디어 클램프가 지저분한가요? .....	309
<b>색상이 불안정하거나 고르지 않은 경우 .....</b>	<b>310</b>
잉크 카트리지를 흔들어 잉크를 섞어 보셨나요? .....	310
잉크 카트리지를 흔들어 잉크를 섞은 후에도 색상이 고르지 않습니까? .....	310
미디어가 구겨져 있습니까? .....	310
인쇄 도중 일시 중지되었습니까? .....	311
인쇄 중에 헤드 클리닝을 수행하십니까? .....	311
프린터가 평평하고 안정적인 위치에 설치되어 있습니까? .....	311
미디어가 올바르게 장착되어 있습니까? .....	311
작동 매개변수가 적절한 값으로 설정되어 있습니까? .....	311
적절한 [Media Settings]이 선택 되었습니까? .....	311
UV - LED ? .....	312
<b>커팅이 잘못 정렬되거나 비뚤어지는 경우 .....</b>	<b>313</b>
미디어가 올바르게 장착되어 있습니까? .....	313
커팅 조건 설정이 적절합니까? .....	313
출력 길이가 너무 길지 않습니까? .....	313
팽창과 수축이 큰 미디어를 사용하고 있습니까? .....	313
[Cutting Distance Correction] 메뉴 항목([Cutting Settings] 하위 메뉴)의 설정이 올바릅니까? .....	313
핀치 롤러가 올바른 위치에 배치되어 있습니까? .....	314
인쇄와 커팅을 보정하십니까? .....	314
블레이드 홀더가 적절하게 설치되어 있습니까? .....	314
블레이드가 마모되었습니까? .....	314
블레이드 홀더 내부에 미디어 조각이나 먼지가 쌓이지 않았습니까? .....	314
<b>Crop Mark 커팅 문제 .....</b>	<b>315</b>
<b>Crop Mark 자동 감지가 실패하는 경우 .....</b>	<b>316</b>
핀치 롤러에서 Crop Mark까지의 여백이 너무 좁습니까? .....	316
미디어가 구겨지거나 휘어 있습니까? .....	316

미디어 크기가 너무 큼니까? .....	316
빛을 반사하는 미디어를 사용하고 있습니까? .....	316
투명 미디어를 사용하고 있습니까? .....	316
<b>인쇄와 커팅이 잘못 정렬되는 경우</b> .....	<b>317</b>
Crop Mark로 인쇄와 커팅의 오정렬을 수정했습니까? .....	317
<b>미디어 피드 문제</b> .....	<b>318</b>
<b>미디어 주름</b> .....	<b>319</b>
미디어가 올바르게 장착되고 Setup 되었습니까? .....	319
장착된 미디어를 장시간 그대로 두었습니까? .....	319
미디어 클램프가 장착되어 있습니까? .....	319
전면 히터가 뜨거운 상태에서 미디어를 장착 했습니까? .....	319
미디어 히팅 시스템 온도가 너무 높습니까? .....	319
설치 공간의 습도가 너무 높습니까? .....	319
미디어가 평평하지 못하게 늘어났습니까? .....	319
<b>미디어 피드가 똑바르지 않은 경우</b> .....	<b>320</b>
미디어가 올바르게 장착되고 Setup 되었습니까? .....	320
<b>미디어 피드가 원활하지 않은 경우</b> .....	<b>321</b>
미디어의 이동 경로상에서 무언가와 접촉하고 있습니까? .....	321
미디어가 많이 두꺼운가요? .....	321
그리트 롤러가 지저분한가요? .....	321
<b>미디어 잼이 발생하는 경우</b> .....	<b>322</b>
오류 메시지가 표시됩니까? .....	322
미디어가 구겨지거나 휘어 있습니까? .....	322
프린트 헤드의 높이가 너무 낮게 설정되어 있습니까? .....	322
그리트 롤러가 지저분한가요? .....	322
미디어 클램프가 장착되어 있습니까? .....	322
미디어가 올바르게 장착되고 Setup 되었습니까? .....	322
미디어의 이동 경로상에서 무언가와 접촉하고 있습니까? .....	323
미디어가 많이 두꺼운가요? .....	323
<b>기기 문제</b> .....	<b>324</b>
<b>프린트 헤드가 움직이지 않는 경우</b> .....	<b>325</b>
먼저 해야 할 일 .....	325
프린트 헤드가 여전히 움직이지 않는 경우 .....	325
<b>프린터가 작동되지 않는 경우</b> .....	<b>327</b>
전원이 켜져 있습니까? .....	327
[Output possible.]이 표시됩니까? .....	327
열려있는 커버가 있습니까? .....	327
[Output is currently paused.] 메시지가 화면에 표시됩니까? .....	327
화면에 메시지가 표시됩니까? .....	327
케이블이 연결되어 있습니까? .....	327
LAN 라우팅이 적절합니까? .....	328
LAN 설정이 올바릅니까? .....	328
RIP 소프트웨어가 비정상적으로 종료되었습니까? .....	328
[Ink Cartridge Error]가 표시됩니까? .....	328
<b>전면 히터가 예열되지 않는 경우</b> .....	<b>330</b>
미디어가 장착되어 있습니까? .....	330
[Front Heater]가 켜져 있습니까? .....	330
설치 공간의 주변 온도가 너무 낮습니까? .....	330
<b>미디어를 재단(시트컷)을 하지 못하는 경우</b> .....	<b>331</b>
가                    ?	331
<b>제어 패널의 메시지</b> .....	<b>332</b>
.....	<b>333</b>
[When output, cleaning, and other operations are completed, discard the discharged fluid.] .....	333
[The time for manual cleaning has arrived.] .....	333
[The time for wiper replacement has arrived.] .....	333
[The time for cap replacement has arrived.] .....	333

[The time for wiper cleaner replacement has arrived.] .....	333
[The time for UV mist filter replacement has arrived.] .....	334
[The time for flushing sponge replacement has arrived.] .....	334
[Print head protection mode has activated.] .....	334
[Replace the cleaning liquid pouch.] .....	334
[Install the cleaning liquid pouch.] .....	335
[Remaining cleaning liquid level low.] .....	335
[The time for ink mixing has arrived.] .....	335
[Operation of the take-up unit stopped.] .....	335
[Place the middle pinch rollers over all the grit rollers.] .....	336
[Install the media clamps correctly.] .....	336
[Media clamps could not be detected.] .....	336
[The LAN cable is not connected.] .....	337
[Connection is requiring too much time. Manually setting the IP address will improve the connection speed.] .....	337
[There is ink that has expired.] .....	337
[The media could not be detected automatically. Manually set the printing area.] .....	337
<b>오류 메시지 .....</b>	<b>339</b>
[Ink Cartridge Error] .....	339
[Cover Open Error] .....	339
[Media End Error] .....	339
[Pinch Lever Error] .....	340
[Media Loading Error] .....	340
[Drain Bottle Error] .....	340
[Crop Mark Detection Error] .....	340
[Unable to Fill Wiper Cleaning Liquid] .....	341
[Pinch Roller Error] .....	341
[Print Head Height Mismatch] .....	341
[Insufficient Media Width] .....	341
[Motor Error] .....	342
[Print Head Dry-out Error] .....	342
[Low Temperature Error] .....	342
[High Temperature Error] .....	342
[Pump Stop Error] .....	343
[Cleaning Error (Ink Cartridge)] .....	343
[Cleaning Error (Drain Bottle)] .....	343
[Take-up Unit Communication Error] .....	344
[Service Call] .....	344
[Software error] .....	344

**부록 ..... 345**

<b>기기 이동 시 조치사항 .....</b>	<b>346</b>
<b>기기 이동 준비 .....</b>	<b>347</b>
Step 1: 미디어 및 블레이드 홀더 제거 .....	347
Step 2: 잉크 순환(써클레이팅 : White 잉크를 사용하는 경우) .....	349
Step 3: 배출된 폐 잉크 폐기 .....	350
Step 4: 리테이너를 사용하여 프린트 헤드를 고정 .....	352
Step 5: 기기 재설치 .....	354
<b>주요 사양 .....</b>	<b>356</b>
<b>인쇄 / 커팅 영역 .....</b>	<b>357</b>
최대 영역 .....	357
Crop Mark 사용 시 최대 인쇄 영역 .....	358
연속 인쇄 중 미디어 시트컷 위치 .....	359
<b>블레이드에 대하여 .....</b>	<b>360</b>
<b>메모 .....</b>	<b>361</b>
<b>이 설명서에 대하여 .....</b>	<b>362</b>

---

소프트웨어 .....	363
-------------	-----



# 기본 취급 방법

# 기본 정보

---

각 부의 명칭 및 기능 .....	10
프린터 본체 .....	10
테이크 업 유닛 .....	15
제어 패널 .....	16
사용 미디어에 대하여 .....	22
미디어 유형 .....	22
사용 가능한 미디어에 대한 조건 .....	23
테이크업 유닛 .....	24
테이크업 유닛 사용 조건 .....	24
종이 지관에 대하여 .....	24
페 잉크 통 .....	25
페 잉크 통 비우기 .....	25

# 각 부의 명칭 및 기능

## 프린터 본체

### 전면

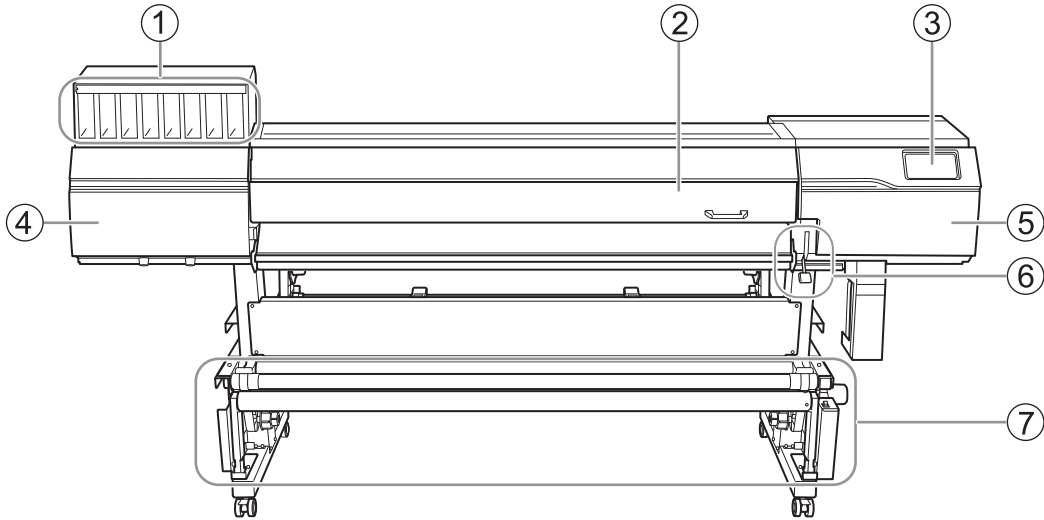

No.	이름	기능 개요
①	잉크 슬롯	잉크 파우치가 장착된 잉크 카트리지를 삽입합니다.
②	전면 커버	기기가 작동 중일 때 프린트 헤드 및 기타 빠르게 움직이는 부품과의 접촉을 방지합니다. 이 커버는 또한 UV 램프의 자외선을 차단하고 먼지가 기기에 들어가는 것을 방지합니다. 미디어를 넣지 않거나 유지 관리를 수행하지 않을 때는 이 커버를 닫아 두십시오.
③	제어 패널	인쇄, 설정 및 유지 관리를 포함한 모든 기기를 제어하는 데 사용됩니다. <b>P. 16 제어패널</b>
④	왼쪽 커버	기기의 왼쪽 내부에 접근할 수 있습니다. 프린트 헤드 주변 청소와 같은 유지보수를 수행할 때 이 커버를 엽니다.
⑤	오른쪽 커버	기기의 오른쪽 내부에 접근할 수 있습니다. 청소 및 부품 교체와 같은 유지보수를 수행할 때 이 커버를 엽니다.
⑥	로딩 레버(전면)	미디어를 제자리에 고정하고 해제합니다. 기기의 앞에서 작업할 때 이 레버를 사용하십시오. 레버를 내리면 미디어가 제자리에 고정됩니다.
⑦	테이크업 유닛	인쇄 후 인쇄물을 감아 인쇄물이 바닥에 닿는 것을 방지할 수 있습니다.

후면

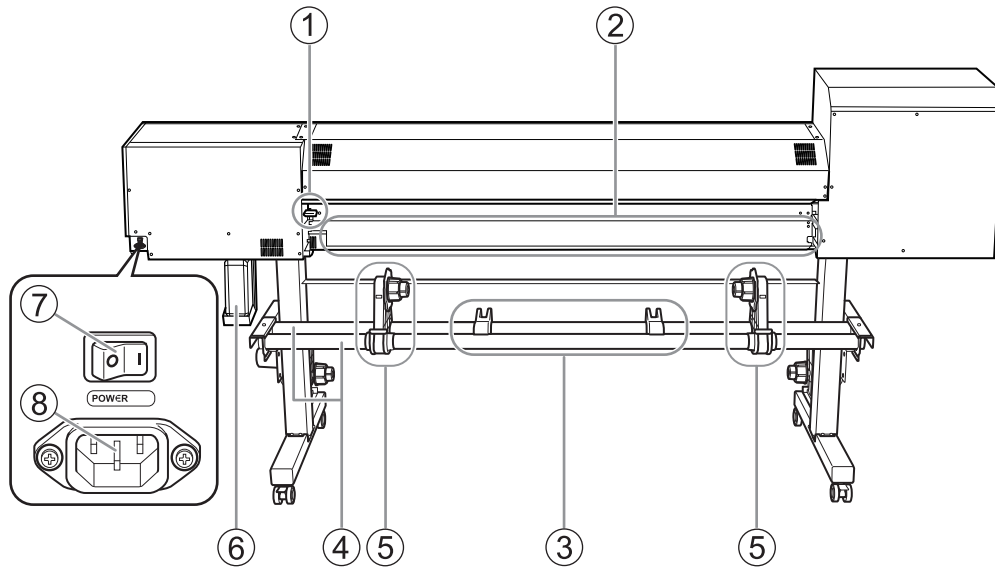

No.	이름	기능 개요
①	로딩 레버(후면)	미디어를 제자리에 고정하고 해제합니다. 기기의 뒤에서 작업할 때 이 레버를 사용하십시오. 레버를 내리면 미디어가 제자리에 고정됩니다.
②	후면 UV 실드	인쇄 중 UV 램프의 빛을 차단합니다. 미디어를 장착할 때 이 실드를 열고 미디어 장착을 마치면 닫습니다. UV 실드가 열린 상태에서는 인쇄가 불가능합니다.
③	미디어 스테이	롤 미디어를 제자리에 임시로 고정합니다. 미디어 홀더에 이 미디어를 장착할 때 이 스테이에 롤 미디어를 임시로 놓습니다.
④	샤프트	미디어 스테이와 미디어 홀더의 위치를 조정하는 데 사용됩니다. 미디어 스테이와 미디어 홀더는 미디어 너비에 맞게 이 샤프트를 따라 왼쪽 또는 오른쪽으로 이동합니다.
⑤	미디어 홀더	롤 미디어를 잡아줍니다. 미디어 홀더의 엔드 캡에 미디어의 지관을 맞춥니다.
⑥	폐 잉크 통	배출된 클리닝 액과 잉크를 축적합니다. 폐 잉크가 통에서 한계선을 넘으면 오류가 표시되고 인쇄가 불가능합니다.
⑦	메인 전원 스위치	기기의 메인 전원을 켜거나 끕니다.
⑧	전원 코드 연결부	기기에 전원이 공급되는 전원 케이블을 연결하는 데 사용됩니다.

측면

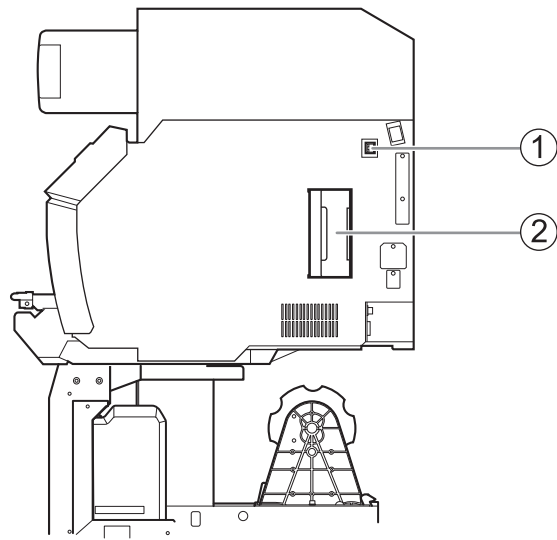

No.	이름	기능 개요
①	이더넷 연결부	이더넷 케이블을 연결하는 연결부 입니다.
②	클리닝 액 슬롯	클리닝 액 파우치가 들어 있는 클리닝 카트리지를 장착합니다.

전면 커버 내부/프린트 헤드 영역

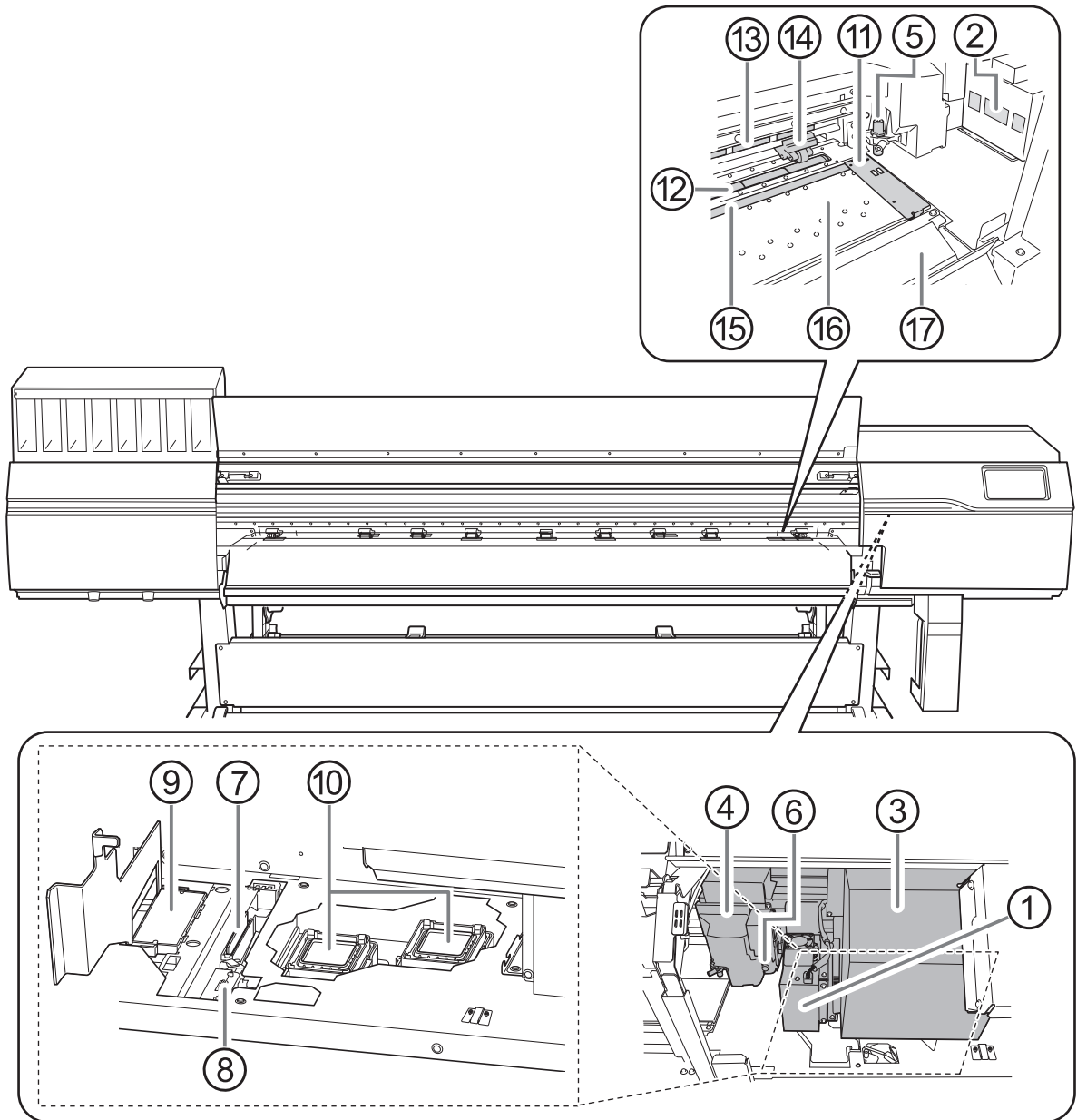

No.	이름	기능 개요
①	UV-LED 램프	인쇄 표면에 UV 조사광을 비추어 잉크를 경화시킵니다.
②	UV 미스트 필터	UV-LED 장치로 유입되는 잉크 미스트를 흡수합니다.
③	프린트 헤드 케리지	프린트 헤드와 UV-LED 램프를 좌우로 이동 시킵니다.
④	커팅 케리지	블레이드와 시트컷 나이프가 장착되어 있습니다. 블레이드와 시트컷 나이프를 좌우로 이동 시킵니다.
⑤	블레이드 홀더	커팅에 사용되는 블레이드를 고정합니다.
⑥	시트컷 나이프	미디어를 가로로 재단하는 데 사용되는 나이프입니다.
⑦	와이퍼	프린트 헤드를 청소하여 헤드에 부착된 이물질과 과도한 잉크를 제거합니다.
⑧	와이퍼 크리너	와이퍼에 묻은 잉크와 이물질을 제거합니다.
⑨	플러싱 스펀지	프린트 헤드에서 흘러나온 잉크를 흡수합니다.

No.	이름	기능 개요
⑩	프린트 헤드 캡	인쇄 대기 시와 같이 인쇄 헤드가 기기 오른쪽에 있을 때 잉크가 토출되는 노즐이 있는 표면을 보호하기 위해 인쇄 헤드를 밀봉하여 인쇄 헤드가 건조되는 것을 방지합니다.
⑪	미디어 클램프	각 클램프는 미디어의 왼쪽 또는 오른쪽 가장자리를 고정하여 미디어가 느슨해지는 것을 방지하고 미디어가 커팅된 가장자리의 보풀이 프린트 헤드에 닿는 것을 방지합니다.
⑫	그리트 롤러	미디어를 앞/뒤로 이동 시킵니다.
⑬	그리트 패턴	이것은 그리트 롤러의 위치를 나타냅니다. 미디어를 장착할 때 이 패턴으로 표시된 범위 내에 핀치 롤러를 배치해야 합니다.
⑭	핀치 롤러 (왼쪽 핀치 롤러, 오른쪽 핀치 롤러, 중간 핀치 롤러)	각각의 핀치 롤러는 로딩 레버의 작동에 따라 오르내립니다. 로딩 레버를 내리면 핀치 롤러가 낮아져 미디어가 고정됩니다. 핀치 롤러는 위치에 따라 왼쪽 핀치 롤러, 오른쪽 핀치 롤러, 중간 핀치 롤러라고 합니다.
⑮	블레이드 프로텍터	커팅 중에 블레이드가 움직이는 경로입니다. 블레이드의 팁 부분을 보호합니다.
⑯	플래튼	미디어가 이동하는 경로입니다. 미디어가 느슨해지지 않도록 흡입 팬이 내장되어 있습니다.
⑰	에이프런	미디어가 이동하는 경로입니다. 에이프런에는 미디어를 가열하고 느슨해지는 것을 방지하는 히터가 내장되어 있습니다.

## 작동 중 커버가 열린 경우

출력 작동 중에 전면 커버, 좌측 커버, 우측 커버 또는 후면 UV 실드(이하 이들을 모두 "커버"라고 함)가 열리면 기기는 비상 정지합니다. 비상 정지가 발생하면 덮커버 닫으라는 메시지가 화면에 나타납니다. 화면에 표시된 지침에 따라 커버를 닫습니다.

커버를 닫으면 작업을 계속할 수 있습니다.

커버를 닫은 후에도 작업을 계속할 수 없으면 복구할 수 없는 오류가 발생한 것일 수 있습니다.

### 관련된 링크

- [P. 339 오류 메시지](#)

**테이크업 유닛**

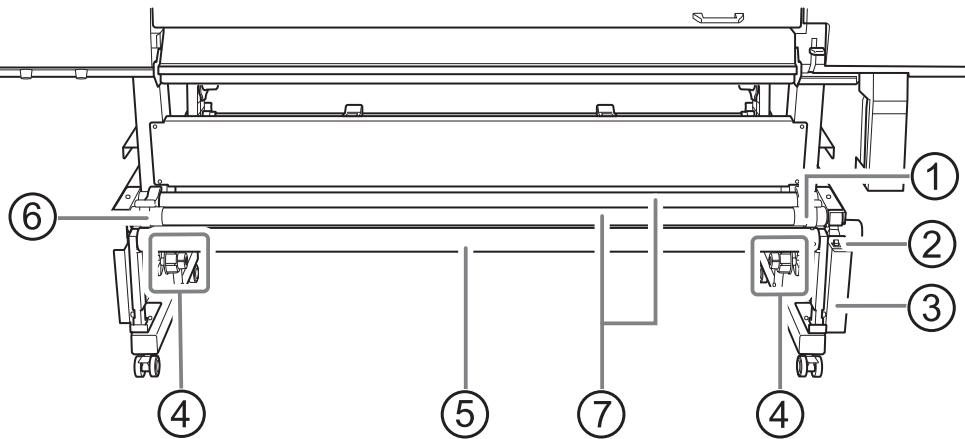

No.	이름	기능 개요
①	전동 미디어 홀더	테이크업을 위해 지관의 오른쪽을 고정합니다. 이 부분을 지관의 너비와 일치하도록 오른쪽 또는 왼쪽으로 이동하고 이 지관을 엔드 캡의 적절한 위치에 삽입합니다. 미디어 홀더의 내장 모터가 엔드 캡을 회전시켜 미디어를 감아줍니다.
②	수동 스위치	미디어를 꺼낼 때 이 스위치를 사용하십시오. 제어 패널에 접근할 수 없을 때 사용하십시오.
③	컨트롤 박스	미디어 테이크업을 제어합니다.
④	엔드 캡	테이크업을 위해 지관을 고정합니다. 엔드 캡의 적절한 위치에 지관을 삽입합니다.
⑤	텐션 롤러	미디어에 가해지는 장력을 조정하여 미디어가 느슨하지 않고 너무 조이지 않도록 합니다. 테이크업 장치를 사용하지 않을 때는 이 롤러를 뒤쪽으로 내립니다.
⑥	왼쪽 미디어 홀더	테이크업을 위해 지관의 왼쪽을 고정합니다. 이 부분을 지관의 너비와 일치하도록 오른쪽 또는 왼쪽으로 이동하고 이 지관을 엔드 캡의 적절한 위치에 삽입합니다.
⑦	샤프트	미디어 홀더의 위치를 조정합니다. 미디어 홀더는 이 축을 따라 왼쪽 또는 오른쪽으로 이동하여 미디어 폭에 맞춥니다.



## 제어 패널

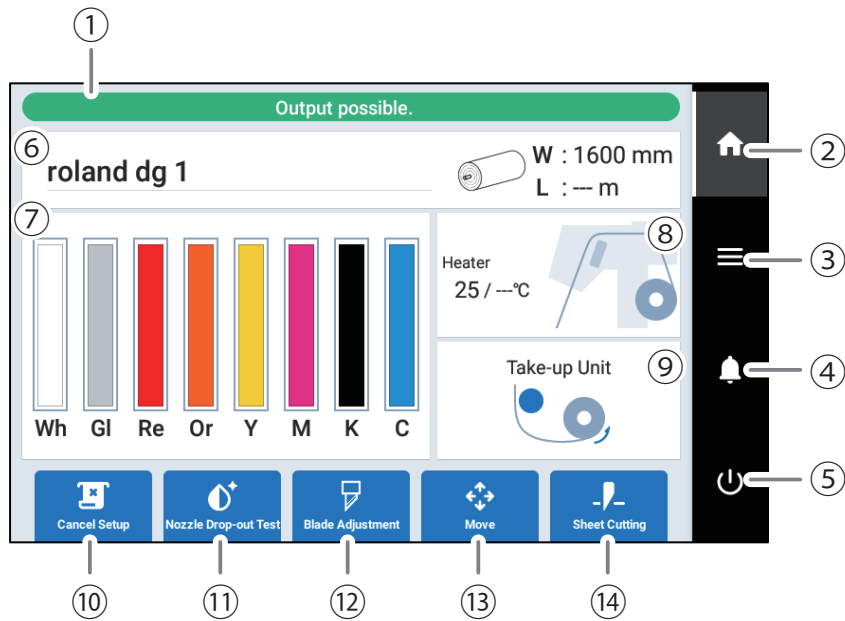

No.	이름	상세
①	상태 바	프린터 상태를 표시하고 다음 작업을 나타냅니다.
②	홈	홈 화면을 표시합니다.
③	메뉴	다양한 설정 메뉴를 표시합니다.
④	알림	중요한 정보를 표시합니다. 알림이 있는 경우 아이콘 옆에 알림 번호가 표시됩니다.
⑤	서브 전원	제어 패널의 전원을 제어합니다.
⑥	미디어 정보	미디어 이름, 미디어 너비(W)와 남은 미디어(L)를 표시합니다. 이 정보는 미디어가 설정되었고 미디어가 남아 있는 경우에만 표시됩니다. 미디어 너비(W) 또는 남은 미디어(L)를 탭하면 남은 미디어를 설정할 수 있는 [Remaining Media Management] 화면이 표시됩니다. <b>P. 223 남은 미디어 양 표시</b>
⑦	잉크 잔량	각 잉크의 잔량을 표시합니다. 잉크를 교체할 시기가 되면 해당 색상 옆에  이 표시됩니다. 이 아이콘을 누르면 잉크에 대한 자세한 정보가 표시됩니다.
⑧	전면 히터 온도	전면 히터 온도는 현재 온도/설정 온도로 표시됩니다. 표시된 그림에서는 히터가 꺼져 있습니다. 켜져 있으면 히터 부분이 빨간색으로 표시됩니다. 화면을 표시하려면 다음 항목 중 하나를 누릅니다. <ul style="list-style-type: none"> <li>• 미디어가 Setup되지 않은 경우 [Standby Heater Temperature]를 설정할 수 있습니다.</li> <li>• 미디어가 Setup된 경우 [Heater Temperature]를 설정할 수 있습니다.</li> </ul>
⑨	테이크업 유닛	테이크업 유닛의 상태를 표시합니다. 이 아이콘을 누르면 [Take-up Method] 및 [Take-up Direction]을 설정할 수 있는 [Take-up] 화면이 표시됩니다.
⑩	[Setup]/[Cancel Setup]	미디어 Setup을 시작/취소합니다. <b>P. 31 새 미디어 Setup</b> <b>P. 70 등록된 미디어 Setup</b>

No.	이름	상세
⑪	[Cleaning]/[Nozzle Drop-out Test]	노즐 막힘 확인을 위한 인쇄 테스트 및 클리닝과 관련된 메뉴를 표시합니다.
⑫	[Blade Adjustment]	커팅 조건을 설정합니다. 미디어가 장착된 경우에만 활성화됩니다.
⑬	[Move]	미디어를 피드하고 캐리지를 이동합니다. 이동한 위치를 출력 영역의 오른쪽 가장자리(Base Point)로 설정할 수도 있습니다. <b>P. 217 출력 시작 위치 조정</b>
⑭	[Sheet Cutting]	시트컷 나이프를 사용하여 미디어를 자릅니다. 미디어에 천공 시트컷을 하여 인쇄 완료 후 나중에 분리할 수도 있습니다.

메뉴 목록



를 탭하면 작업 목록이 표시됩니다.

MEMO

[Media Settings]은 미디어가 장착된 경우에만 나타납니다.

Level 1	Level 2	Level 3	Level 4	상세	
[Media Settings]*1	[List of Media Settings]			설정된 미디어의 설정을 나열합니다. 설정을 탭하면 해당 설정을 변경할 수 있는 화면으로 이동합니다.	
	[Printing Settings]	[Print Head Height]		헤드 높이를 확인/변경합니다.	
		[Batch Automatic Correction]		조정은 [Multi Sensor Adjustment], [Media Gap Adjustment], [Feed Correction]의 순서로 수행됩니다.	
		[Feed Correction]	[Simple Correction (Auto)]	인쇄 중 미디어 피드량을 조정합니다. [Simple Correction (Auto)]에서는 테스트 패턴을 인쇄하고 센서로 읽어 보정 값을 자동으로 설정합니다.	
			[Detailed Correction (Manual)]	인쇄 중 미디어 피드량을 조정합니다. [Detailed Correction (Manual)]은 테스트 패턴을 인쇄한 후 인쇄된 보정값을 육안으로 확인한 후 수동으로 보정값을 입력하는 기능입니다.	
		[Media Gap Adjustment]	[Simple Correction (Auto)]	잉크 랜딩 위치를 보정합니다. [Simple Correction (Auto)]에서는 테스트 패턴을 인쇄하고 센서로 읽어 보정값을 자동으로 설정합니다.	
			[Detailed Correction (Manual)]	잉크 랜딩 위치를 보정합니다. [Detailed Correction (Manual)]은 테스트 패턴을 출력하고, 출력된 보정값을 육안으로 확인한 후 보정값을 수동으로 입력합니다.	
	[Cutting Settings]	[Blade Adjustment]		[Blade Force] 및 [Cutting Speed]와 같은 커팅 조건을 조정합니다.	
		[Print & Cut Position Adjustment]		인쇄와 커팅 중 인쇄 위치와 커팅 위치의 오정렬을 보정합니다.	
		[Crop Cut Position Adjustment]		Crop Mark로 커팅 할 때 Crop Mark 위치와 커팅 위치의 오정렬을 보정합니다.	
		[Cutting Distance Correction]		미디어 이동 거리의 변화로 인한 커팅 라인 길이의 오정렬을 보정합니다.	
		[Over Cut]		커팅 라인의 테두리 모서리를 약간 더 길게 커팅하면 모서리를 깨끗하게 커팅할 수 있습니다.	
	[Media Settings]*1	[Heater Temperature]			미디어가 Setup되었을 때 전면 히터 온도를 설정합니다.
		[Other Media Settings]	[Multi Sensor Adjustment]		Crop Mark 감지 및 자동 보정 기능으로 사용되는 멀티센서의 상태를 최적화합니다.
[Media Suction Force]			캐리지의 스캔 작업당 건조 시간을 설정합니다.		
[Printing Movement Range]			[Output Data Width], [Media Width], 및 [Full Width]에서 인쇄 중 캐리지 이동 범위를 선택합니다.		
[Middle Pinch Auto Raise/Lower]			백피드 또는 인쇄와 커팅 중에 중간 핀치 롤러가 자동으로 올라가도록 합니다.		
[Batch Media Settings]			미디어 설정에 필요한 최소 설정은 제어 패널의 화면 지침에 따라 구성할 수 있습니다.		

Level 1	Level 2	Level 3	Level 4	상세
<b>[Media Management]</b>				<p>등록된 미디어 목록을 표시합니다. 최대 20개의 미디어 이름을 저장할 수 있으며 미디어 설정에 다음을 저장할 수 있습니다.</p> <ul style="list-style-type: none"> <li>• 목록에서 설정 내용 확인</li> <li>• 미디어 이름 변경</li> <li>• 미디어 설정 복사</li> <li>• 미디어 설정 삭제</li> </ul>
<b>[Cleaning]</b>	<b>[Printing Test]</b>			<p>인쇄하기 전에 [Nozzle Drop-out Test]를 사용하여 프린트 헤드에서 잉크가 올바르게 분사되는지 확인하십시오. 노즐 막힘이 있는 경우 드롭아웃의 정도에 따라 적절한 클리닝을 수행합니다. 노즐 막힘을 개선할 수 없는 경우 [Nozzle Mask Test]를 통해 문제가 있는 노즐을 식별하여 이 노즐의 사용을 중단할 수 있습니다.</p>
	<b>[Normal Cleaning]</b>			<p>노즐 막힘 또는 노즐 변형이 발생하면 [Group A], [Group B] 및 [Both]에서 노즐을 선택하고 프린트 헤드 클리닝을 수행합니다. 문제가 해결되지 않으면 제일 강한 [Powerful Cleaning]을 수행하십시오.</p>
	<b>[Medium Cleaning]</b>			
	<b>[Powerful Cleaning]</b>			
	<b>[Manual Cleaning]</b>			<p>클리닝 액과 클리닝 스틱을 사용하여 프린트 헤드 주변을 청소합니다.</p>
<b>[Maintenance]</b>	<b>[Wiper Replacement]</b>			<p>프린트 헤드 클리닝에 사용되는 와이퍼를 교체합니다.</p>
	<b>[Blade Replacement]</b>			<p>커팅에 사용되는 블레이드를 교체합니다.</p>
	<b>[Separating Knife Replacement]</b>			<p>미디어 시트킷에 사용되는 시트킷 나이프를 교체합니다.</p>
	<b>[Cap Replacement]</b>			<p>프린트 헤드가 건조되거나 먼지로부터 보호하는 데 사용되는 프린트 헤드 캡을 교체합니다.</p>
	<b>[Wiper Cleaner Replacement]</b>			<p>와이퍼에서 이물질을 닦아내는 데 사용되는 와이퍼 클리너를 교체합니다.</p>
	<b>[UV Mist Filter Replacement]</b>			<p>잉크 미스트를 흡수하는 UV 미스트 필터를 교체합니다.</p>
	<b>[Flushing Sponge Replacement]</b>			<p>플러싱되는 잉크를 흡수하는 데 사용되는 플러싱 스폰지를 교체합니다.</p>
	<b>[Ink Renewal]</b>			<p>[Normal Cleaning], [Medium Cleaning], [Powerful Cleaning] 및 [Manual Cleaning] 후에도 노즐 막힘 문제나 불균일한 색상이 해결되지 않는 경우 이 작업을 수행하십시오. 그러나 이 작업은 많은 양의 잉크를 소모하고 프린트 헤드를 손상시킬 수 있으므로 필요 이상으로 수행하지 마십시오.</p>
	<b>[Ink Renewal Inside Damper]*2</b>			<p>잉크 카트리지를 흔들어 잉크를 섞은 후에도 화이트 잉크의 불균일한 색상 문제가 해결되지 않는 경우 이 작업을 사용하여 출력을 안정화합니다. 그러나 이 작업은 많은 양의 잉크를 소모하고 프린트 헤드를 손상시킬 수 있으므로 필요 이상으로 수행하지 마십시오.</p>
	<b>[Ink Circulation]*2</b>			<p>잉크를 순환시켜 화이트 잉크의 균일하지 않은 색상 문제를 방지합니다.</p>
<b>[Drain Bottle]</b>			<p>배출된 폐 잉크가 폐 잉크 통에 모이면 메시지가 나타납니다. 이 기능을 사용하여 이 폐 잉크를 폐기하십시오.</p>	

각부의 명칭 및 기능

Level 1	Level 2	Level 3	Level 4	상세
[Preferences]	[Media Edge Detection]			장착된 미디어의 앞부분과 뒤쪽 끝부분 가장자리를 감지할지 여부를 설정합니다. 가장자리를 감지할 수 없는 투명 미디어를 사용하는 경우 [Disable]을 선택하여 가장자리를 감지하지 않고 미디어를 설정할 수 있습니다.
	[Take-up]			테이크업 유닛의 [Take-up Method]와 [Take-up Direction]을 설정합니다.
	[Remaining Media Management]			장착된 미디어의 남은 양을 설정하고 이 양을 표시합니다. 이 양은 미디어에 인쇄할 수도 있습니다.
	[Skewing Correction Support at Setup]			미디어 장착 시 소리와 자동 흡입 팬 작동으로 미디어의 비스듬한 설치를 방지하며 지지합니다.
	[Printing Test Position]			테스트 패턴 인쇄 방향을 [Feed] 또는 [Scan]으로 설정합니다.
	[Perforated Sheet Cutting]			천공 시트 컷 조건을 설정합니다.
	[Standby Heater Temperature]			미디어가 Setup되지 않은 경우 히터 온도를 설정합니다.
	[Prefeeding at Output]			커팅 시 미디어가 피드될 때 미디어를 미리 공급하여 과도한 힘으로 당겨지는 것을 방지합니다.
	[Priority for Cutting Settings]			기기 또는 RIP 소프트웨어의 커팅 설정을 우선할지 여부를 설정합니다.
	[Ink Circulation Interval]*2			White 잉크 순환 주기를 설정합니다.
	[Notifications On/Off]			켜짐으로 설정하면 적절한 시간에 알림이 표시됩니다.  <ul style="list-style-type: none"> <li>• [Ink Mixing Notification]*2</li> <li>• [Middle Pinch Roller Placement Notification]</li> <li>• [Media Clamp Placement Notification]</li> <li>• [Ink Expiration Date Notification]</li> </ul>
	[Time Remaining before Cleaning during Printing]			헤드 클리닝이 자동으로 수행될 때까지 남은 시간을 표시할지 여부를 설정합니다. 이 기능을 켜면 설정 화면에 헤드 클리닝 및 카운트 클리어 메뉴가 표시되고 홈 화면에는 헤드 클리닝까지 남은 시간이 표시됩니다.
[Sleep Time]			절전 모드(절전 기능이 작동하는 상태)가 활성화될 때까지의 시간을 설정합니다.	
[Reset to Factory Defaults]			[Language] 및 [Units] 이외의 모든 설정을 공장 기본값으로 되돌립니다.	
[System Information]	[Machine Information]			[Model], [Serial Number], [Ink Type], [Firmware Version] 및 [MAC Address]를 표시합니다.
	[Network]			[Obtain IP Address Automatically], [IP Address], [Subnet Mask] 및 [Default Gateway]를 설정하여 기기를 컴퓨터에 연결합니다.
	[Units]			[Length]와 [Temperature]를 설정합니다.
	[Language]			언어를 일본어, 영어, 프랑스어, 이탈리아어, 독일어, 스페인어(유럽) 또는 스페인어(남아메리카)로 설정합니다.
	[Date/Time]			제어 패널에 표시되는 년, 월, 일, 시, 분, 초를 설정합니다.
	[Screen Brightness]			제어 패널 화면의 밝기를 설정합니다.
	[Screen Operation Sound]			제어 패널의 터치음을 켜거나 끕니다.
	[License]			제어 패널의 라이선스 정보를 표시합니다.

- \*1 이 설정은 미디어가 장착된 경우에만 나타납니다.
- \*2 이 메뉴 항목은 잉크 유형에 White 잉크가 포함된 경우에만 표시됩니다.

# 사용 미디어에 대하여

## 미디어 유형

이 설명서에서는 출력에 사용된 용지를 "미디어"라고 합니다. 이 기기에 사용되는 두 가지 주요 미디어 유형은 다음과 같습니다.

- 롤 미디어 : 지관에 감긴 미디어
- 낱장 미디어 : 표준 크기 미디어와 같이 지관에 감기지 않은 미디어

다양한 미디어 종류의 롤 미디어와 낱장 미디어를 용도에 따라 선택하실 수 있습니다. 각 미디어에 대한 자세한 내용은 미디어 공급업체에 문의하십시오.

## 사용 가능한 미디어에 대한 조건

이 기기는 모든 종류의 미디어에 인쇄할 수 없습니다. 미디어를 선택할 때 만족스러운 인쇄 결과를 얻을 수 있도록 미리 테스트를 수행하십시오.

### 크기

	64인치 모델	54인치 모델	30인치 모델
너비 *1	335 - 1.625 mm (13.2 - 64 in.)	295 - 1.371 mm (11.7 - 54 in.)	182 - 762 mm (7.2 - 30 in.)
커팅 가능한 미디어 두께*1	0.08 - 0.22 mm (3.2 - 8.6 mil; 미디어의 재료에 따라 다름)		
최대 미디어 두께(이형지 포함)*1	인쇄만 하는 경우 : 1.0mm(39.4mil) 커팅만 하는 경우 : 0.4mm(15mil)		
최대 롤미디어 외부 직경	250 mm (9.8 in.)		
지관 내부 직경	76.2 mm (3 in.) 또는 50.8 mm (2 in.)		

\*1 롤/날장 미디어에 모두 적용됩니다.

### 최대 롤 중량

- 64인치 모델: 45 kg (99 lb.)
- 54인치 모델: 35 kg (77 lb.)
- 30인치 모델: 30 kg (66 lb.)

### MEMO

테이크업을 사용하는 경우 이 사양은 테이크업의 조건에 따라 다릅니다.

### 기타 조건

다음과 같은 미디어는 사용할 수 없습니다.

- 미디어의 끝이 지관에 강하게 부착된 미디어
- 심하게 휘거나 다시 말리는 경향이 있는 미디어
- 미디어 히팅 시스템의 열을 견딜 수 없는 미디어
- 지관이 휘거나 찌그러진 미디어
- 장착 시 자체 무게로 인해 구부러지는 미디어
- 늘어진 롤의 미디어
- 고르지 않게 말려진 미디어



# 테이크업 유닛

## 테이크업 유닛 사용 조건

### **과도한 힘으로 미디어를 당기지 마십시오.**

미디어를 무리한 힘으로 당기면 보호 기능이 작동하여 오류가 발생합니다. 미디어가 과도한 힘으로 당겨지지 않도록 다음 사항을 준수하십시오.

- 로딩 레버로 미디어를 고정된 상태에서 테이크업 유닛의 수동 스위치를 작동하지 마십시오. 미디어를 무리하게 잡아당기면 오류가 발생할 수 있습니다.

### **자동 미디어 시트컷 기능을 사용하지 마십시오.**

RIP 소프트웨어에 자동미디어 시트컷이 설정되어 있으면 각 페이지가 인쇄된 후 미디어가 시트컷 됩니다. 계속해서 인쇄하고 여러 페이지를 차지하는 경우 RIP 소프트웨어에서 자동 시트컷 기능을 비활성화하십시오. 미디어가 분리되면 해당 지점에서 테이크업이 중단됩니다.

#### MEMO

RIP 소프트웨어를 사용하여 천공 시트컷을 설정할 수 있습니다. 이러한 시트컷 방식은 미디어가 분리되지 않아 테이크업 유닛을 사용할 수 있습니다.

## 종이 지관에 대하여

### **지관은 소모품입니다.**

지관은 마모되는 소모품입니다. 교체 시기는 용도에 따라 다르지만, 지관의 상태를 관찰하고 적절한 시기에 교체하여 미디어가 제대로 감길 수 있도록 합니다.

사용 중인 용지의 종이 튜브를 사용하십시오. 포함된 종이 튜브를 구입하려면 공인 Roland DG Corporation 대리점에 문의하거나 당사 웹사이트 (<https://www.rolanddg.com/>)를 방문하십시오.

# 폐 잉크 통

## 폐 잉크 통 비우기

**유지 보수 작업 및 출력 중에 폐 잉크 통을 제거하지 마십시오.**

기기 작동이 불안정하거나 토출액이 떨어질 수 있습니다.

다음과 같은 경우에만 기기에서 폐 잉크 통을 제거하십시오.

- [Discard the discharged fluid.]라는 메시지가 나타나며 폐 잉크를 폐기합니다.
- 로 액세스되는 [Maintenance]>[Drain Bottle]을 탭하여 배출된 액체를 폐기합니다.

# 기본 조작

전원 공급 .....	27
전원 켜기 .....	27
전원 끄기 .....	28
전원 공급 시 주의 사항 .....	29
절전 모드(절전 기능) .....	30
새 미디어 Setup .....	31
롤 미디어 Setup .....	31
날장 미디어 Setup .....	56
등록된 미디어 Setup .....	70
롤 미디어 Setup .....	70
날장 미디어 Setup .....	93
출력 전 확인 .....	105
LAN(로컬 영역 통신망) 설정 .....	105
잉크의 침전 방지 .....	106
출력 일시 중지 및 취소 .....	107
출력 일시 중지 및 다시 시작 .....	107
출력 취소 .....	108
미디어 시트컷 .....	109
테이크업 유닛에서 미디어 제거 .....	111
잉크 교체 .....	113
잉크 부족 경고 .....	113
잉크 교체 방법 .....	114
잉크의 침전 방지 .....	118
클리닝 액 교체 .....	119
클리닝 액 부족 경고 .....	119
클리닝 액 교체 .....	120

# 전원 공급

## 전원 켜기

### ⚠ 경고

인쇄가 수행되지 않을 때는 장착된 미디어를 제거하거나 서버 전원을 끄십시오.  
한 위치에서 계속해서 열을 가하면 미디어에서 유독 가스가 방출되거나 화재의 위험이 있습니다.

### 절차

1. 전면 커버를 닫습니다.
2. 메인 전원 스위치를 켭니다.

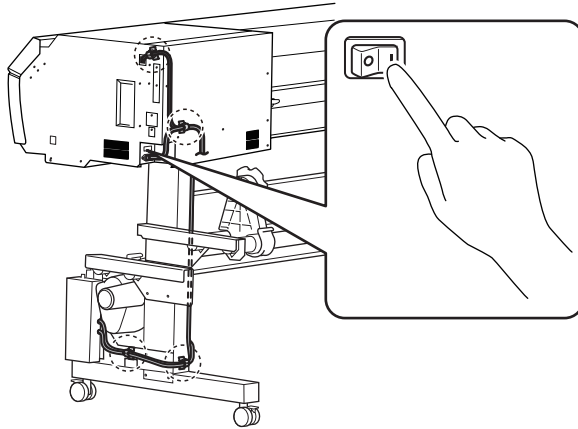

3. 제어 패널을 누릅니다.  
제어 패널의 전원이 켜집니다.

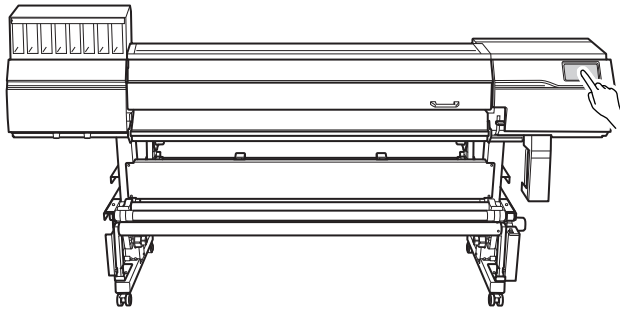

4. 화면에 지침이 표시되면 제어 패널을 다시 누릅니다.

## 전원 끄기

### ⚠ 경고

인쇄가 수행되지 않을 때는 장착된 미디어를 제거하거나 서브 전원을 끄십시오.  
한 위치에서 계속해서 열을 가하면 미디어에서 유독 가스가 방출되거나 화재의 위험이 있습니다.

### 절차

1. 인쇄가 완료되면 제어 패널에서  을 탭합니다.

확인 화면이 나타납니다.

2. [Yes]를 탭합니다.

서브 전원이 자동으로 꺼집니다.

3. 로딩 레버를 올리고 미디어를 제거합니다.

기기를 사용하지 않을 때 서브 전원을 켜두려면 아래와 같이 설정합니다.

- 로딩 레버를 올립니다.

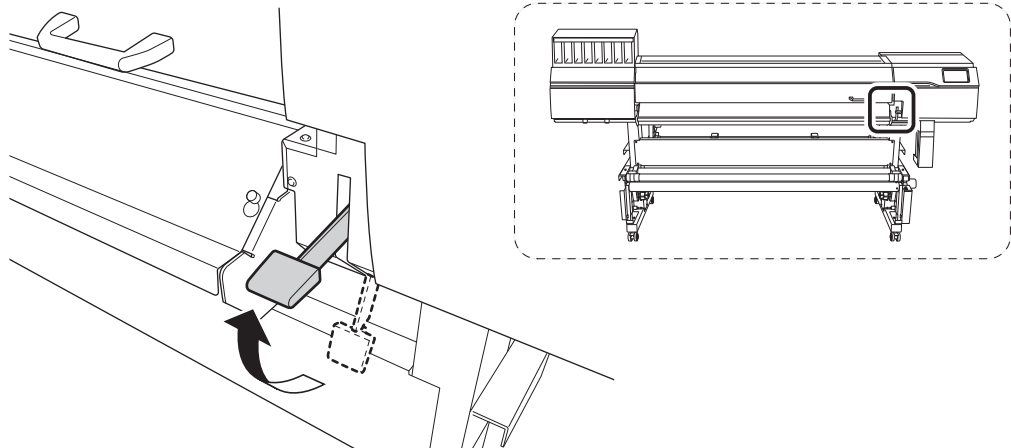

- 댄서 롤러를 뒤쪽으로 밀어 놓습니다.

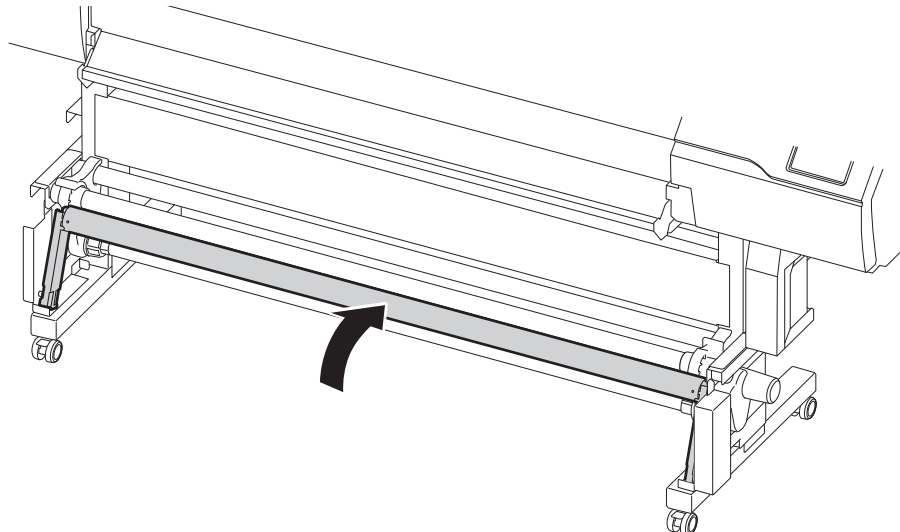

## 전원 공급 시 주의 사항

**항상 메인 전원을 켜두십시오.**

절대로 메인 전원을 끄지 마십시오. 메인 전원을 끄면 주기적으로 자동 유지보수를 수행할 수 없습니다. 자동 유지 관리가 수행되지 않으면 프린트 헤드막힘 등의 고장이 발생할 수 있습니다.

**작동 중에는 절대로 메인 전원을 끄거나 전원 코드를 갑자기 뽑지 마십시오.**

작업이 진행되는 동안 메인 전원을 끄거나 전원 코드를 갑자기 뽑으면 프린트 헤드가 손상될 수 있습니다. 먼저 서브 전원을 끄십시오. 메인 전원이 실수로 꺼진 경우 즉시 메인 전원과 서브 전원을 다시 켜십시오.

## 절전 모드(절전 기능)

이 기기에는 작동하지 않고 일정 시간이 지나면 저전력 "절전 모드"로 전환되는 절전 기능이 제공됩니다. 기기가 절전 모드로 전환되는 시간에 대한 공장 기본값은 30분입니다. 기기가 절전 모드에 들어가면 제어 패널이 꺼집니다. 제어 패널을 사용하거나 컴퓨터에서 인쇄 데이터 전송과 같은 작업을 수행하면 기기가 정상 모드로 복원됩니다.

이 절전 모드 설정은 변경할 수 있습니다. 단, 절전 모드의 활성화 시간을 30분 이하로 설정하여 전력 소모를 줄이고 과열 등의 문제를 방지할 것을 권장합니다.

### 관련된 링크

- [P. 228 절전 모드 활성화 간격 설정\(절전 기능\)](#)

# 새 미디어 Setup

## ⚠ 주의

댄서 롤러를 불필요하게 만지지 마십시오.  
미디어 테이크업 장치와 피더가 갑자기 움직여 부상을 입을 수 있습니다.

## 롤 미디어 Setup

프린터에 롤 미디어를 장착합니다. 장착이 완료되면 [Output possible.]이 표시됩니다. 이 작업을 "미디어 Setup"이라고 합니다.

## ⚠ 주의

롤 미디어를 올바르게 장착하십시오.  
미디어가 떨어져 부상을 입을 수 있습니다.

## ⚠ 주의

롤 미디어의 중량은 약 45 kg (99.21 lb.)입니다. (54인치 모델: 35 kg (77.16 lb.), 30인치 모델: 30 kg (66.14 lb.))  
부상을 방지하려면 롤 미디어를 조심해서 다루십시오.

## ⚠ 주의

중량이 45 kg (99.21 lb.)을 넘는 미디어는 절대로 장착하지 마십시오. (54인치 모델: 35 kg (77.16 lb.), 30인치 모델: 30 kg (66.14 lb.))  
기기가 중량을 견디지 못하고 넘어지거나 미디어가 떨어질 수 있습니다.

## 1. 미디어 홀더에 미디어 설치

이 기기의 미디어 홀더는 내경이 2인치 또는 3인치인 지관을 사용하도록 설계되었습니다.



## ⚠ 경고

롤 미디어 취급은 2인 이상이 하여야 하는 작업으로 넘어지지 않도록 주의가 필요합니다.  
힘에 무리가 가는 방식으로 무거운 미디어를 들어 올리려고 하면 신체적 부상을 입을 수 있습니다.  
또 떨어뜨리면 부상을 입을 수 있습니다.

## 절차

1. 제어 패널에서  을 탭하십시오.  
서브 전원이 켜집니다.
2. 테이크업 유닛을 사용하는 경우 다음 절차에 따라 설정하십시오.



- (1)  를 탭합니다.
- (2) [Preferences] > [Take-up] > [Take-up Direction]을 탭합니다.
- (3) [Backward] 또는 [Forward]를 선택합니다.
- (4) [Save]를 탭합니다.
- (5)  을 탭하여 원래 화면으로 돌아갑니다.

3. 전면 커버를 엽니다.

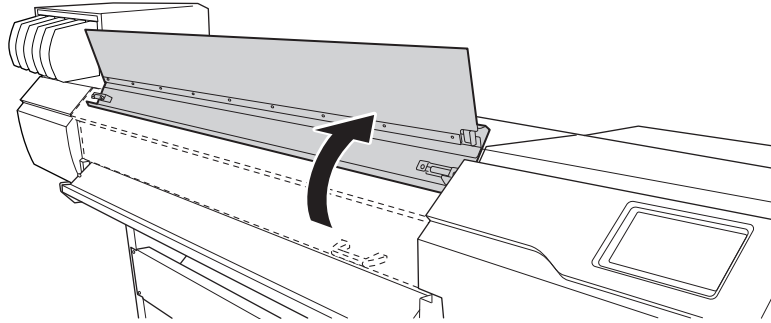

4. 미디어 클램프를 각각 왼쪽 및 오른쪽 가장자리의 그리트 롤러 외부로 이동합니다.

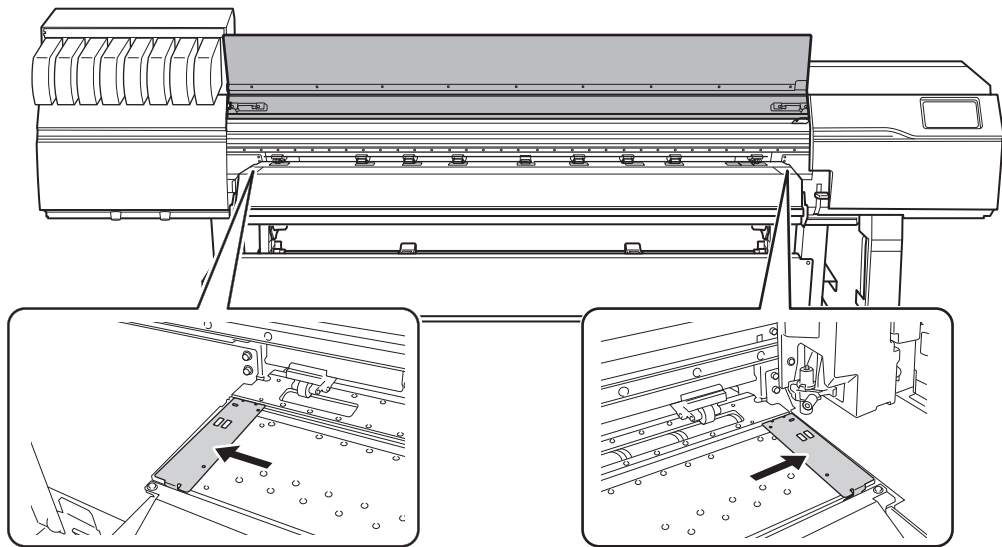

5. 프린터 뒤쪽으로 이동하여 후면 UV 실드를 엽니다.

- a. 후면 UV 실드(①)를 엽니다.
- b. 후면 UV 실드를 기기 전면으로 밀어 넣은 다음 이 실드를 좌우 스토퍼(②)에 끼웁니다.

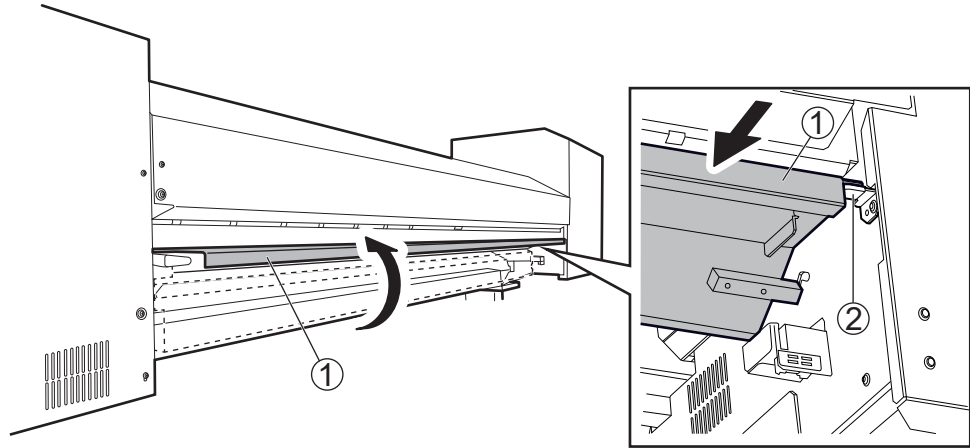

6. 미디어 홀더의 잠금 장치를 해제하고 각각 왼쪽과 오른쪽 끝으로 이동합니다.

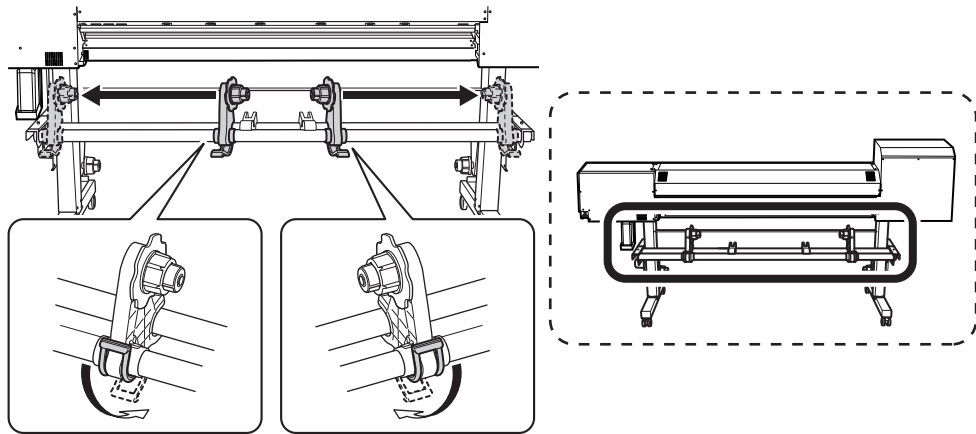

7. 미디어 스테이에 미디어를 올려 놓습니다.

**IMPORTANT**

미디어를 미디어 스테이 또는 파이프에 장시간 두지 마십시오. 미디어가 변형될 수 있으니 주의하십시오.

- 외부 직경이 220mm(8.66in.) 이하인 미디어  
미디어의 각 끝에서 미디어 길이의 1/4 위치에 미디어 스테이를 배치하고 미디어를 장착합니다.

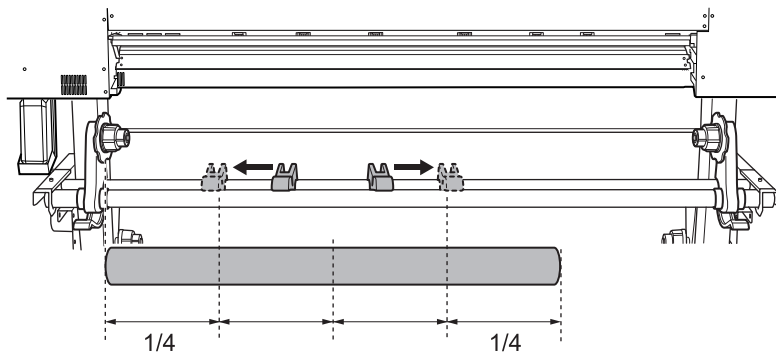

- 외경이 220mm(8.67in.)를 초과하는 미디어  
a. 미디어 스테이를 회전하여 미디어 홀더로 끌어당깁니다.

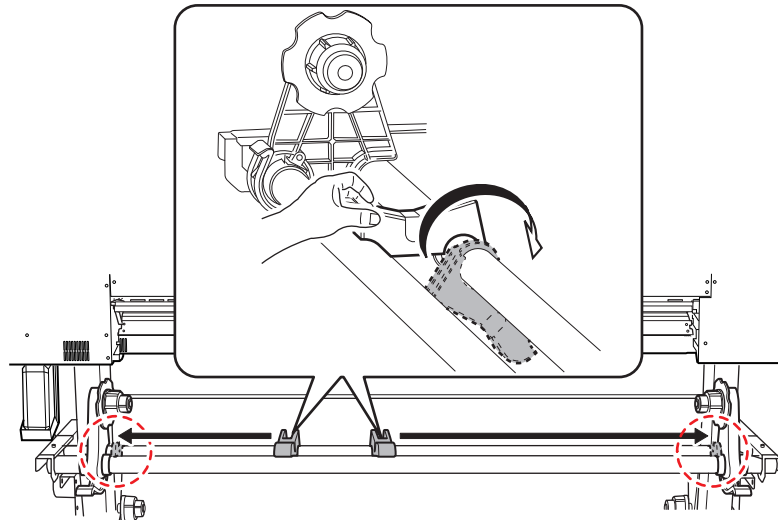

b. 두 파이프 사이에 미디어를 직접 올려 놓습니다.

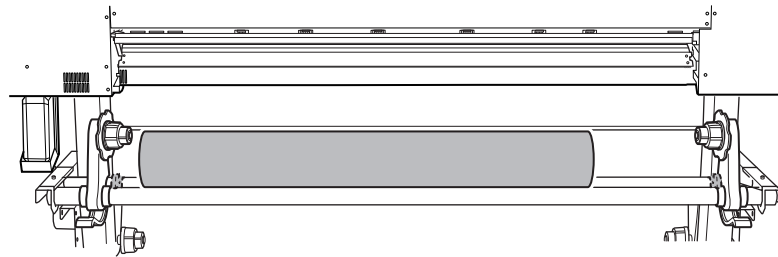

8. 미디어의 지관을 왼쪽 미디어 홀더의 엔드 캡에 맞춥니다.

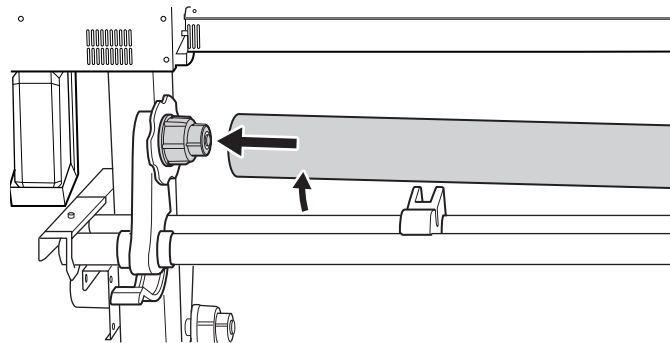

9. 오른쪽 미디어 홀더를 움직여서 엔드 캡을 미디어의 지관에 맞춥니다.

미디어가 쉽게 움직이지 않도록 미디어 지관을 미디어 홀더에 단단히 고정하십시오.

**IMPORTANT**

아직 미디어 홀더를 제자리에 고정하지 마십시오.

다음 절차에서는 제자리에 고정하기 전에 미디어 홀더의 위치를 조정합니다. 아직 제자리에 고정하지 마십시오.

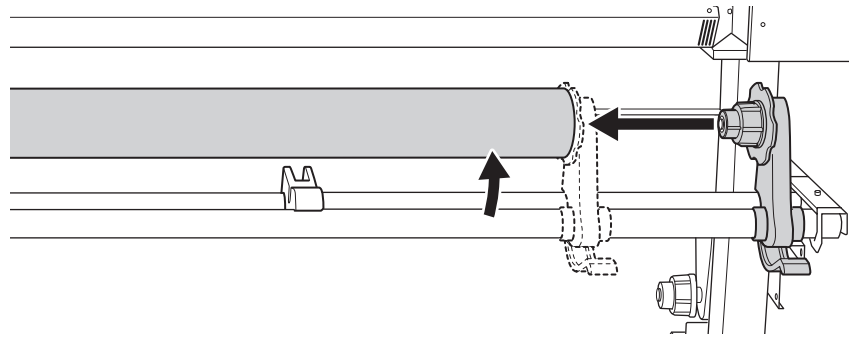

다음에 수행할 작업은 미디어 유형과 기본 설정에 따라 다릅니다. 아래와 같이 진행합니다.

- 일반 미디어 사용 시: [2. A: 미디어의 위치를 결정\(P. 36\)](#)
- 투명 미디어의 경우 또는 [Preferences]>[Media Edge Detection]이 [Disable]로 설정된 경우:  
[2. B: 미디어의 위치를 결정\(\[Media Edge Detection\]: \[Disable\]\).\(P. 42\)](#)

## 2. A: 미디어의 위치를 결정

이 섹션에서는 버큘 팬을 사용하여 미디어 비뚤어짐을 방지하는 방법에 대해 설명합니다. 가장자리를 감지할 수 없는 투명 용지를 사용할 때 [Preferences]>[Media Edge Detection]가 [Disable]로 설정된 경우 버큘 팬이 작동하지 않으므로 이 절차로 미디어를 장착할 수 없습니다. 이러한 경우 **2. B: 미디어 위치를 결정 ([Media Edge Detection]: [Disable]).(P. 42).**

기본적으로 [Skewing Correction Support at Setup]은 [Enable]으로 설정되어 있습니다.

### 절차

**1. 참조로 사용되는 그리드 패턴을 사용하여 미디어의 왼쪽과 오른쪽 위치를 결정합니다.**

위치를 결정할 때 다음 사항에 유의하십시오.

- 미디어 홀더를 바깥쪽에서 잡고 이동합니다.
- 미디어의 왼쪽 가장자리가 왼쪽 가장자리의 그리드 패턴 범위 내에 있도록 위치되었는지 확인하십시오.
- 미디어의 오른쪽 가장자리가 그리드 패턴 중 하나의 범위 내에 있도록 위치하는지 확인하십시오.

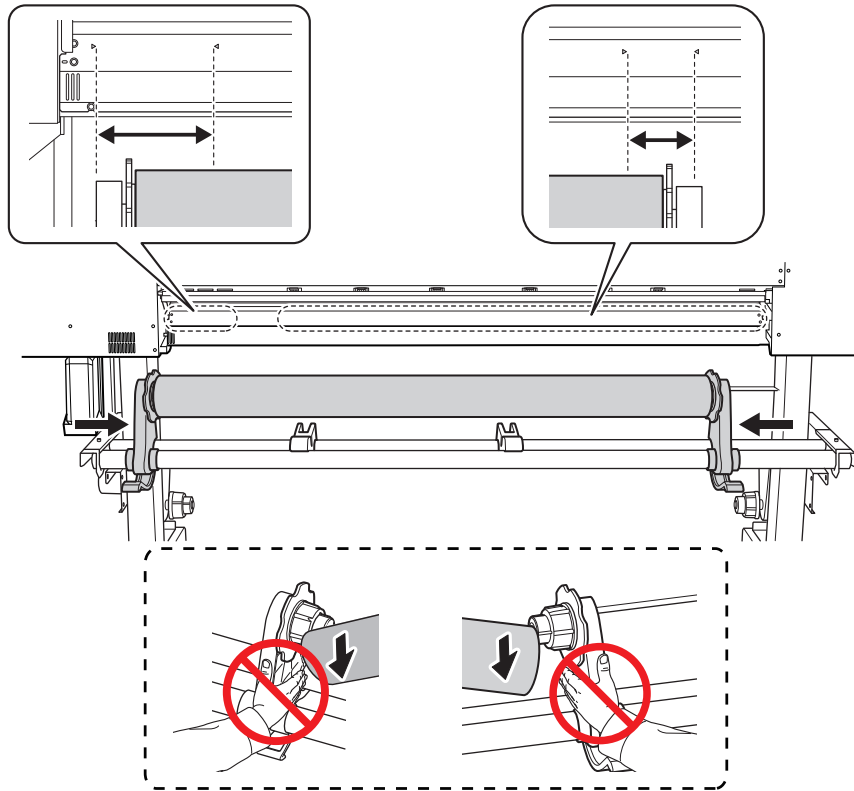

**⚠ 주의**

지시된 것 이외의 장소를 잡지 마십시오. 미디어를 직접 잡고 이동하지 마십시오. 그렇지 않으면 미디어가 미디어 홀더에서 떨어져 부상을 입을 수 있습니다.

**IMPORTANT**

이때 미디어의 좌우 위치를 확실하게 결정합니다.

이 절차가 완료된 후 핀치 롤러로 미디어를 고정할 때 왼쪽과 오른쪽 위치가 올바른 위치에 맞지 않으면 이 단계로 돌아가서 이 절차를 다시 수행해야 합니다. 위치를 강제로 재조정하기 위해 미디어만 잡아 이동하면 인쇄 중

에 미디어가 기울어져 인쇄 결과에 부정적인 영향을 미칠 수 있습니다.

**2. 미디어 홀더를 고정합니다.**

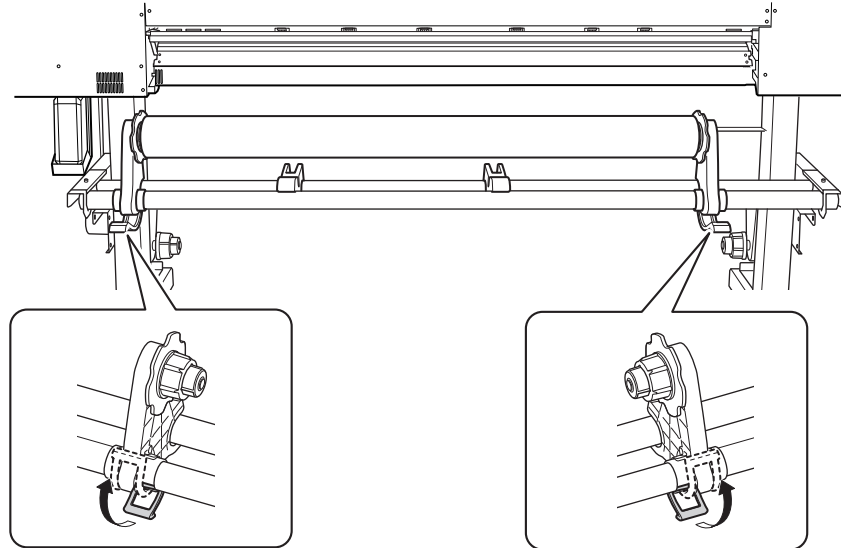

**3. 다음 절차에 따라 미디어를 장착하십시오.**

이렇게 하면 미디어가 기울어지는 것을 방지할 수 있습니다.

- (1) 펀치 롤러(A)와 그리트 롤러(B) 사이에 미디어의 앞쪽 가장자리를 통과시키십시오.

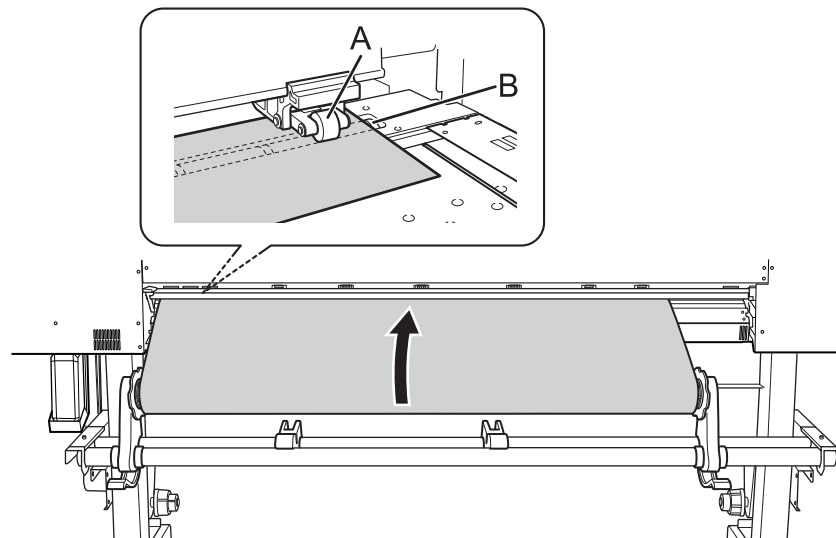

- (2) 신호음이 들릴 때까지 미디어를 공급하고 약 20cm(7.87in)를 더 공급하십시오. 신호음이 들립니다. 약 5초 후 비프음이 두 번 울리고 버큘 팬이 작동합니다. 이 팬이 작동하는 동안에는 손을 떼도 미디어의 위치가 유지됩니다.
- (3) 미디어 홀더 플랜지를 잡고 감는 방향으로 돌려 미디어가 느슨해지지 않도록 합니다.

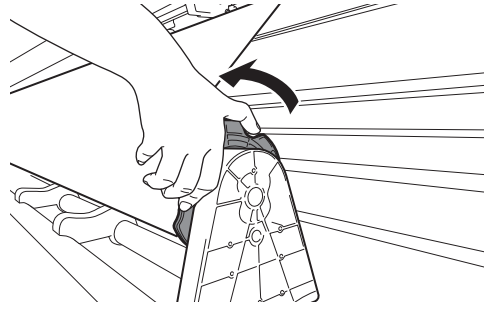

(4) 미디어가 팽팽해지면 약 10cm(3.94in)를 추가로 더 당깁니다.

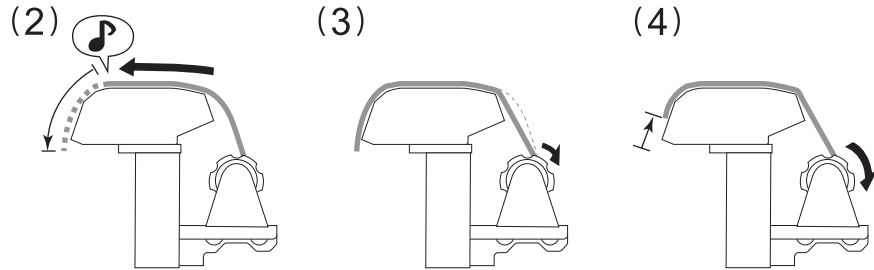

**MEMO**

미디어를 너무 많이 당기면 짧은 경고음이 두 번 들리고 버큘 팬이 멈춥니다. 미디어를 들어올리고 (1) 단계부터 절차를 다시 실행합니다.

**4. 후면 UV 실드를 닫습니다.**

- a. 후면 UV 실드(①)를 기기 뒤쪽으로 당긴 후 이 실드를 좌우 스토퍼(②)에서 제거합니다.
- b. 후면 UV 실드를 닫습니다.

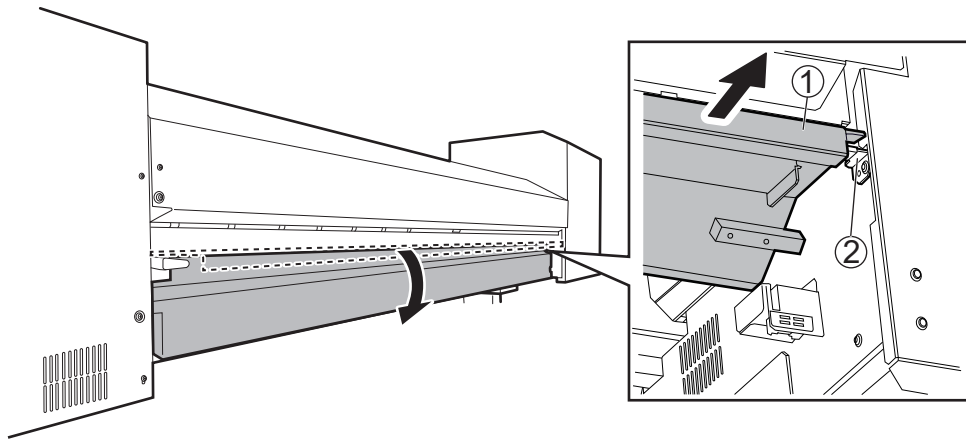

- 5. (프린터 전면으로 이동합니다.) 미디어의 양쪽 가장자리가 그리트 롤러 위에 있는지 확인합니다.**  
미디어의 오른쪽 가장자리가 오른쪽 끝 그리트 롤러에 놓이도록 하십시오.

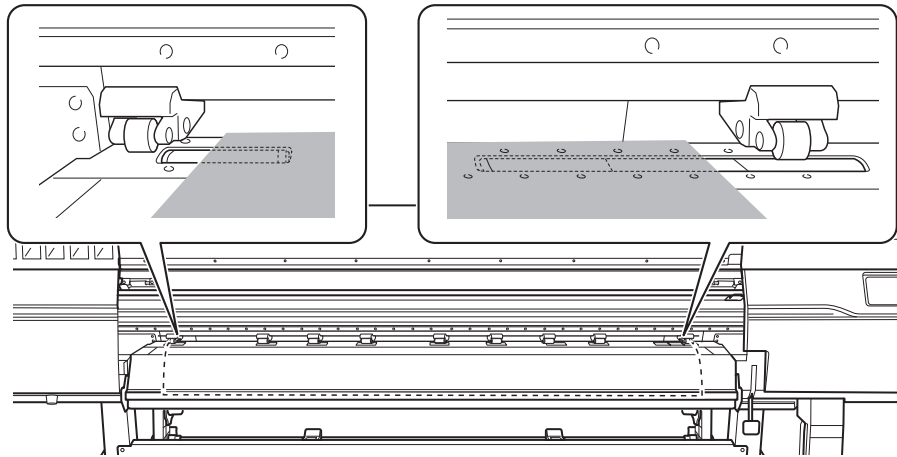

6. 왼쪽과 오른쪽 핀치 롤러를 움직여 미디어의 양쪽 가장자리에 놓습니다.  
미디어의 양쪽 끝에서 약 10mm(0.39in) 떨어진 곳에 위치시킵니다.

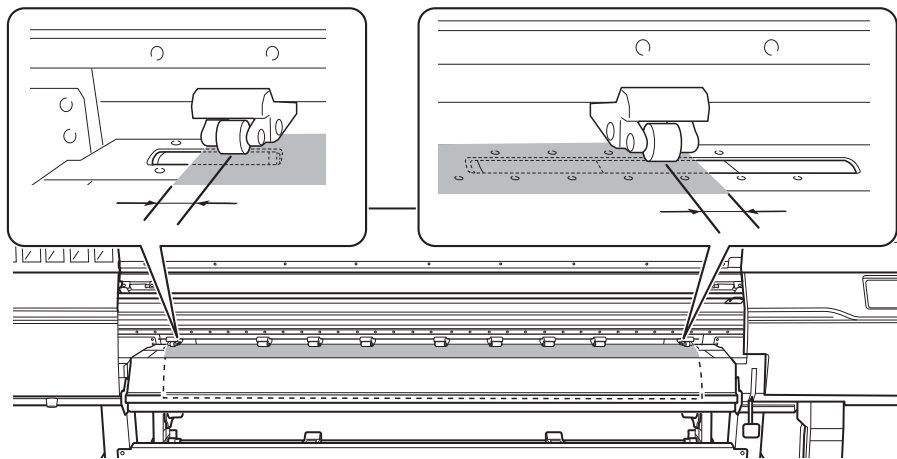

**IMPORTANT**

- 반드시 좌우 핀치 롤러를 사용하십시오. 미디어를 고정하는 힘은 중간 핀치 롤러와 좌 우측 핀치 롤러가 다릅니다. 중간 핀치 롤러를 사용하여 미디어 양쪽 끝을 고정하면 미디어 피딩이 불안정해질 수 있습니다.
- 미디어 위치를 다시 조정하려면 프린터 뒤쪽으로 돌아가 미디어 홀더를 풀고 1단계부터 절차를 다시 수행합니다. 프린터 앞에 서서 미디어를 잡고 위치를 다시 조정하는 경우 강제로 하면 인쇄 중에 미디어가 비틀어 지거나 느슨해져서 인쇄 품질에 영향을 미칩니다.

**MEMO**

핀치 롤러를 부드럽게 움직이려면 레일에 가깝게 아래로 누르십시오.

7. 미디어로 덮인 나머지 그리트 롤러(A) 위로 중간 핀치 롤러(B)를 이동합니다.  
그리트 롤러가 있는 곳마다 그리트 패턴(C)이 있습니다.



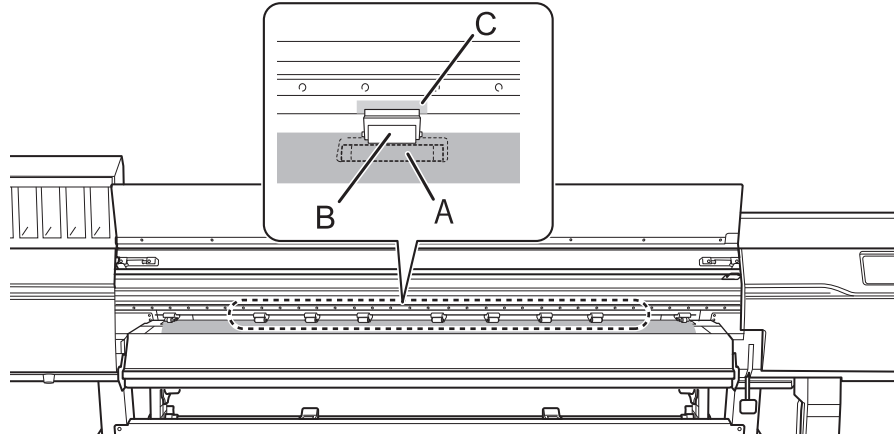

**IMPORTANT**

- 미디어 너비 내의 모든 그리트 패턴 위에 중간 핀치 롤러를 배치합니다. 중간 핀치 롤러를 배치하는 것을 잊은 경우 인쇄하는 동안 미디어가 비뚤어지거나 느슨해져서 인쇄 품질에 영향을 미칠 수 있습니다.
- 중간 핀치 롤러는 오른쪽 끝에서 3개의 그리트 롤러에서는 사용할 수 없습니다. 이 그리트 롤러가 아닌 다른 그리트 롤러에 중간 핀치 롤러를 배치 합니다.

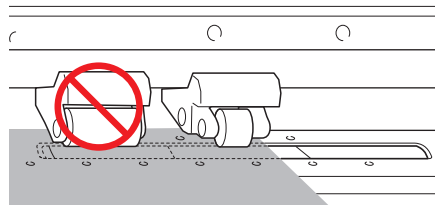

- 사용할 미디어의 너비에 따라 중간 핀치 롤러가 추가로 사용될 수 있습니다. 여분의 중간 핀치 롤러를 그리트 패턴이 없는 위치로 이동합니다. 그리트 패턴이 없는 곳에서는 중간 핀치 롤러가 작동되지 않습니다.

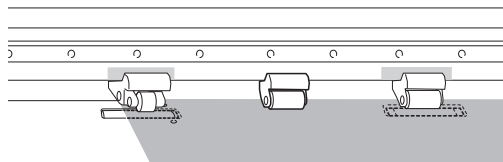

**8. 로딩 레버(전면)를 내립니다.**

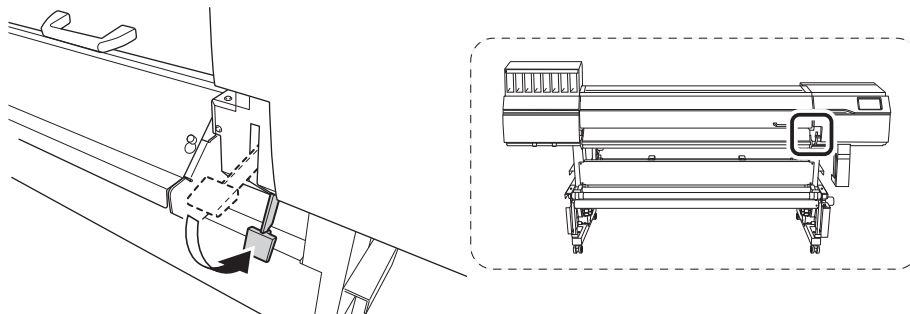

**IMPORTANT**

미디어 위치를 다시 조정하려면 프린터 뒤쪽으로 돌아가서 미디어 홀더를 풀고 1단계부터 절차를 다시 수행하십시오. 강제로 미디어의 위치를 잡아 당겨 이동하면 인쇄 중에 미디어가 비뚤어지거나 느슨해져서 인쇄 품질에 영향을 줄 수 있습니다.

9. 좌 우측 미디어 클램프의 구멍 중심에 미디어 끝을 맞춥니다.

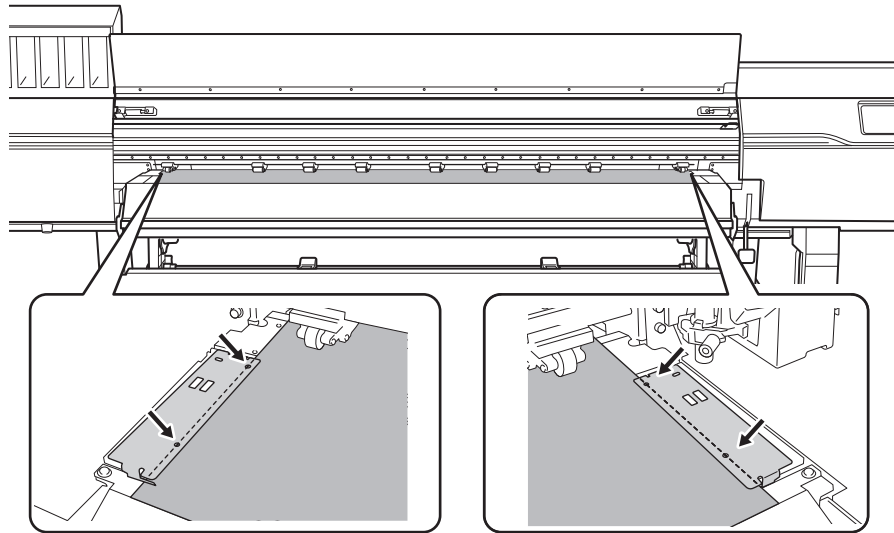

10. 전면 커버를 닫습니다.

## 2. B: 미디어 위치를 결정([Media Edge Detection]: [Disable]).

이 장에서는 버큘 팬을 사용하지 않고 미디어의 위치를 결정하는 방법에 대해 설명합니다. 가장자리를 감지할 수 없는 투명 미디어를 사용하고 [Preferences]>[Media Edge Detection]이 [Disable]로 설정된 경우 이 내용을 참조하십시오.

### 절차

**1. 참조로 사용된 그리트 패턴을 사용하여 미디어의 좌 우측 위치를 결정합니다.**

위치 결정할 때 다음 사항에 유의하십시오.

- 미디어 홀더를 바깥쪽에서 잡고 이동합니다.
- 미디어의 왼쪽 가장자리가 왼쪽 가장자리의 그리트 패턴 범위 내에 있도록 위치되도록 하십시오.
- 미디어의 오른쪽 가장자리가 3개의 그리트 패턴 중 하나의 범위 내에 있도록 위치하는지 확인하십시오.

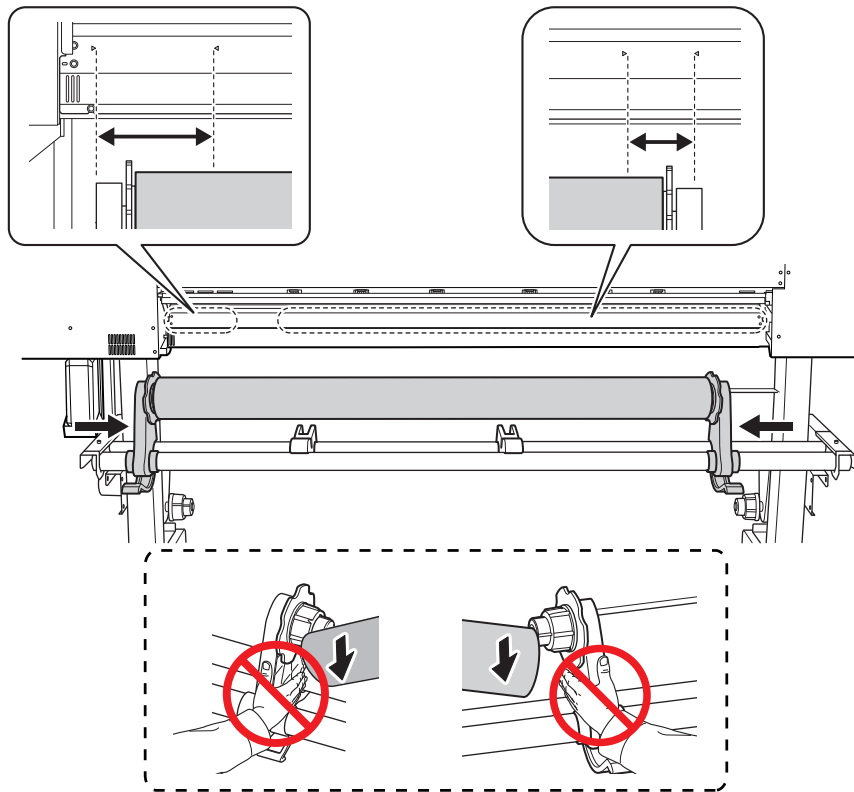

**⚠ 주의**

지시된 곳 이외의 장소를 잡지 마십시오. 미디어를 직접 잡고 이동하지 마십시오. 미디어가 미디어 홀더에서 떨어져 부상을 입을 수 있습니다.

**IMPORTANT**

이때 미디어의 좌우 위치를 확실하게 결정합니다.

이 절차가 완료된 후 핀치 롤러로 미디어를 고정할 때 좌 우측 위치가 올바른 위치에 맞지 않아 이 절차를 다수 행하려면 이 단계로 돌아가야 합니다. 강제로 위치를 재조정하기 위해 미디어를 잡으면 인쇄 중에 미디어가 기울어져 인쇄 결과에 부정적인 영향을 미칩니다.

2. 미디어 홀더를 고정합니다.

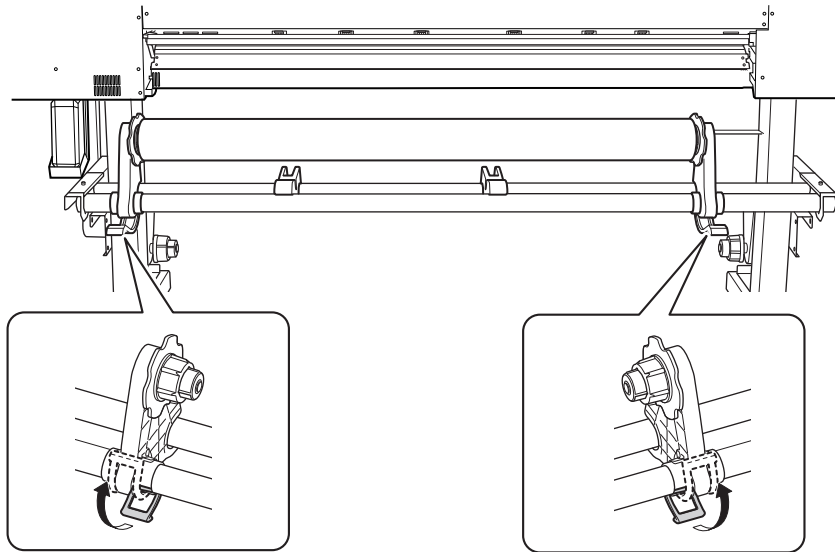

3. 펀치 롤러(A)와 그리트 롤러(B) 사이에 미디어의 앞을 통과시키십시오.

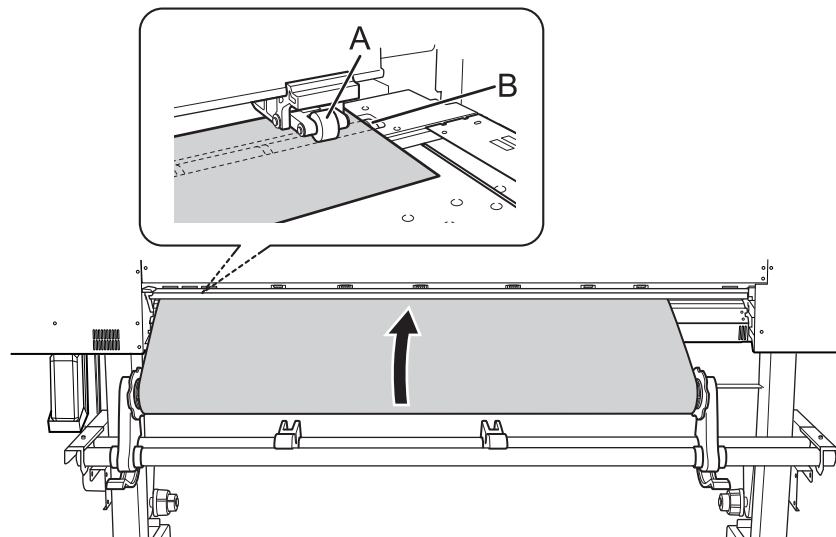

4. 로딩 레버(후면)를 내립니다.

미디어가 제자리에 고정됩니다.

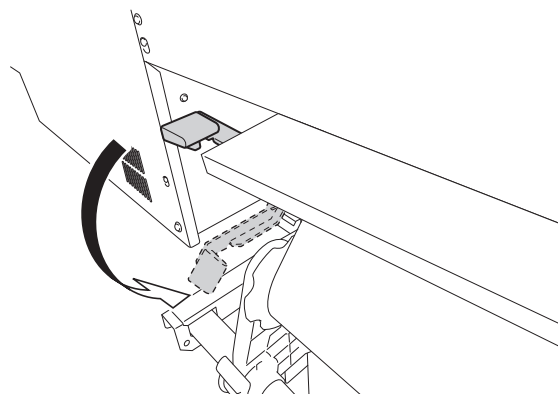

5. 후면 UV실드를 닫습니다.

- a. 후면 UV 실드(①)를 엽니다.
- b. 후면 UV 실드를 기기 전면으로 밀어 넣은 다음 이 실드를 좌우 스토퍼(②)에 끼웁니다.

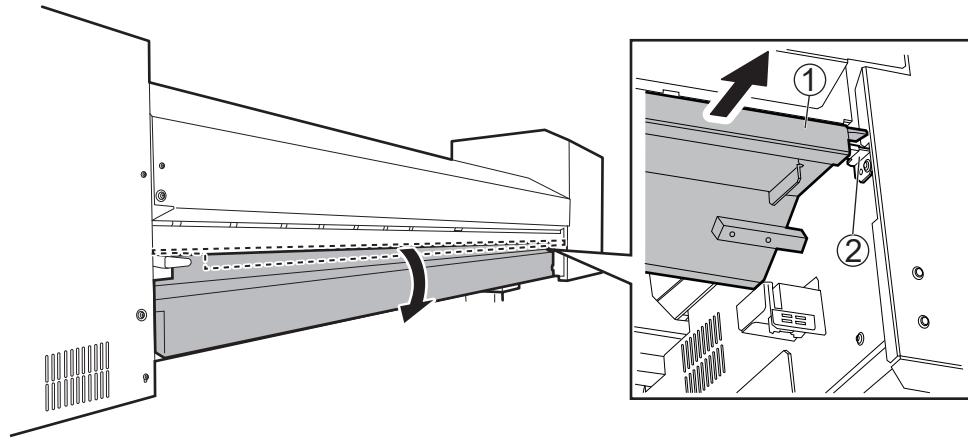

6. (프린터 앞쪽으로 이동합니다.)미디어를 살짝 잡은 상태로 로딩 레버(앞쪽)를 올립니다. 미디어 고정이 풀립니다.

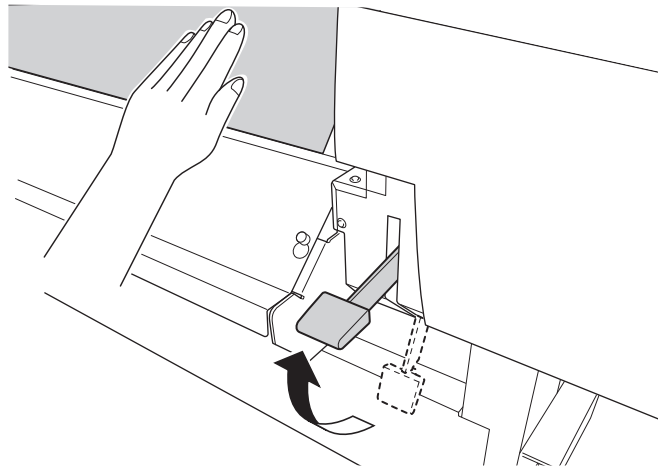

7. 에이프런 위로 미디어를 당겨 빼냅니다.

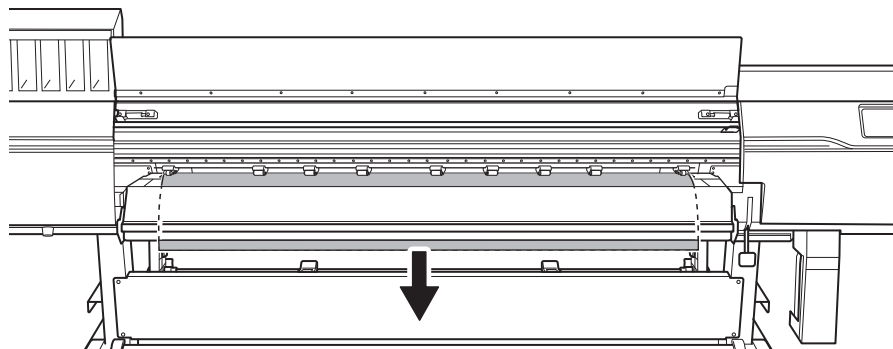

8. 미디어의 양쪽 가장자리가 그리트 롤러 위에 있는지 확인하십시오. 미디어의 오른쪽 가장자리가 오른쪽 끝 그리트 롤러에 놓이도록 하십시오.

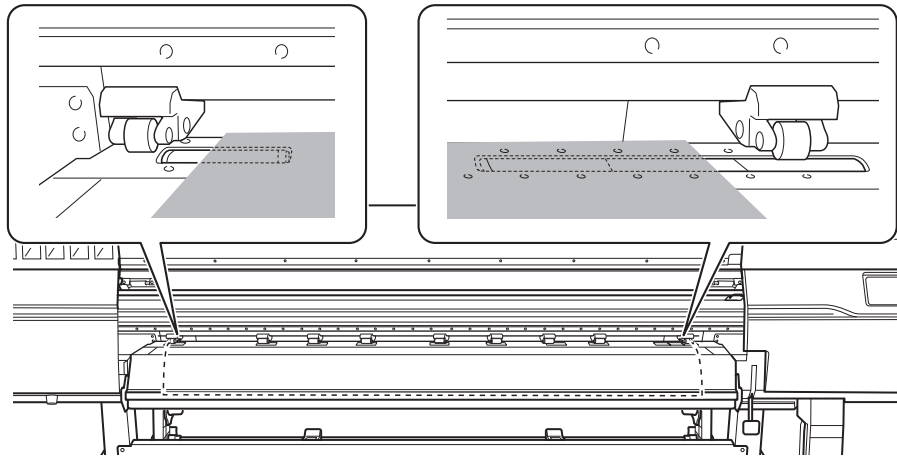

9. 좌 우측 핀치 롤러를 움직여 미디어의 양쪽 가장자리에 놓습니다.  
 미디어의 양쪽 끝에서 약 10mm(0.39in) 떨어진 곳에 위치시킵니다.

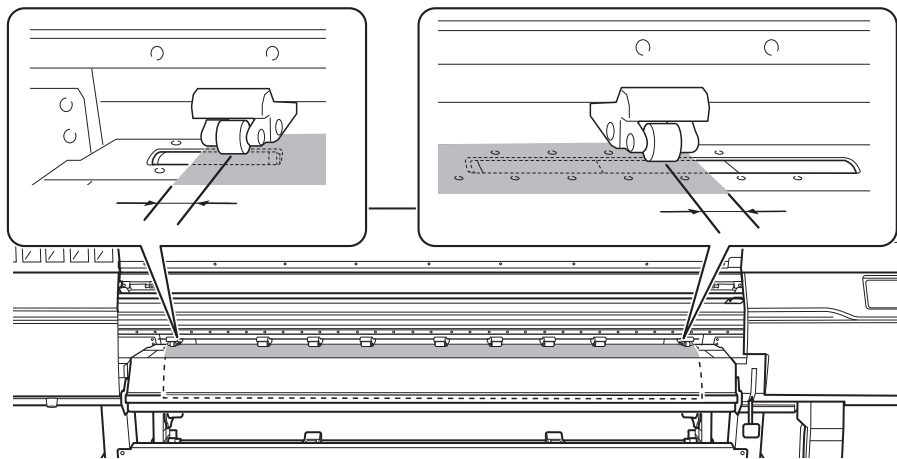

**IMPORTANT**

- 반드시 좌우 핀치 롤러를 사용하십시오. 미디어를 고정하는 힘은 중간 핀치 롤러와 좌 우측 핀치 롤러가 다릅니다. 중간 핀치 롤러를 사용하여 미디어 양쪽 끝을 고정하면 미디어 피딩이 불안정해질 수 있습니다.
- 미디어 위치를 다시 조정하려면 프린터 뒤쪽으로 돌아가 미디어 홀더를 풀고 1단계부터 절차를 다시 수행합니다. 프린터 앞에 서서 미디어를 잡고 위치를 다시 조정하는 경우 강제로 하면 인쇄 중에 미디어가 비뚤어지거나 느슨해져서 인쇄 품질에 영향을 미칩니다.

**MEMO**

핀치 롤러를 부드럽게 움직이려면 레일에 가깝게 아래로 누르십시오.

10. 미디어로 덮인 나머지 그리트 롤러(A) 위로 중간 핀치 롤러(B)를 이동합니다.  
 그리트 롤러가 있는 곳마다 그리트 패턴(C)이 있습니다.

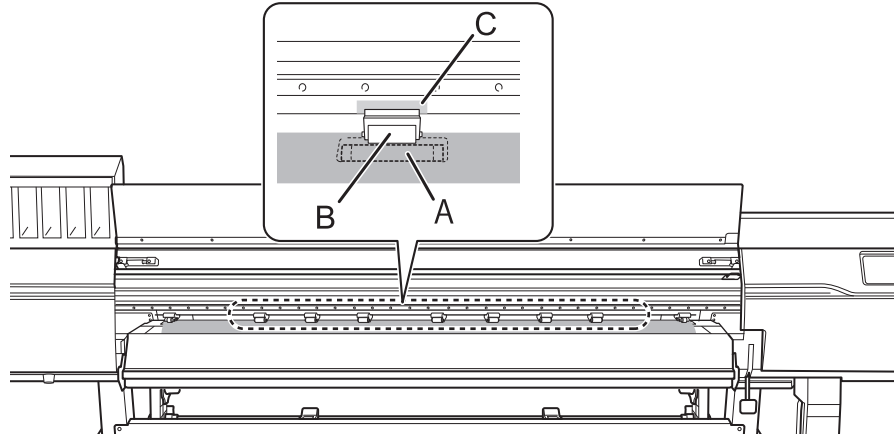

**IMPORTANT**

- 미디어 너비 내의 모든 그리트 패턴 위에 중간 핀치 롤러를 배치합니다. 중간 핀치 롤러를 배치하는 것을 잊은 경우 인쇄하는 동안 미디어가 비틀어지거나 느슨해져서 인쇄 품질에 영향을 미칠 수 있습니다.
- 중간 핀치 롤러는 오른쪽 끝에서 3개의 그리트 롤러에서는 사용할 수 없습니다. 이 그리트 롤러가 아닌 다른 그리트 롤러에 중간 핀치 롤러를 배치 합니다.

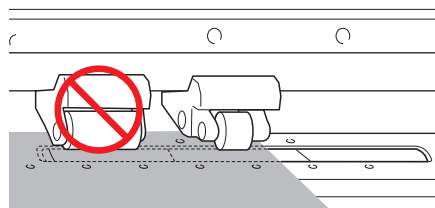

- 사용할 미디어의 너비에 따라 중간 핀치 롤러가 추가로 사용될 수 있습니다. 여분의 중간 핀치 롤러를 그리트 패턴이 없는 위치로 이동합니다. 그리트 패턴이 없는 곳에서는 중간 핀치 롤러가 작동되지 않습니다.

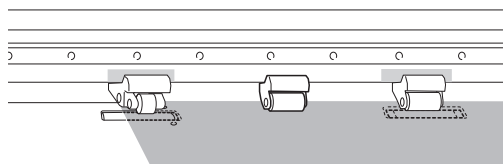

11. 미디어의 증앙을 잡고 살짝 당겨서 똑바로 유지하고 미디어의 모든 부분이 팽팽하게 유지되도록 합니다.

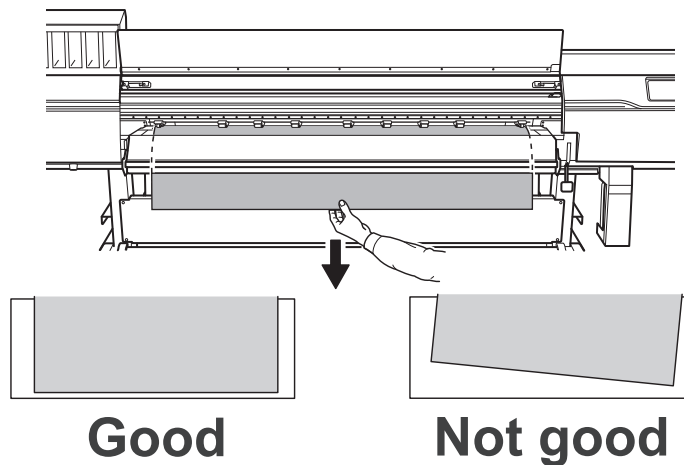

12. 로딩 레버(전면)를 내립니다.

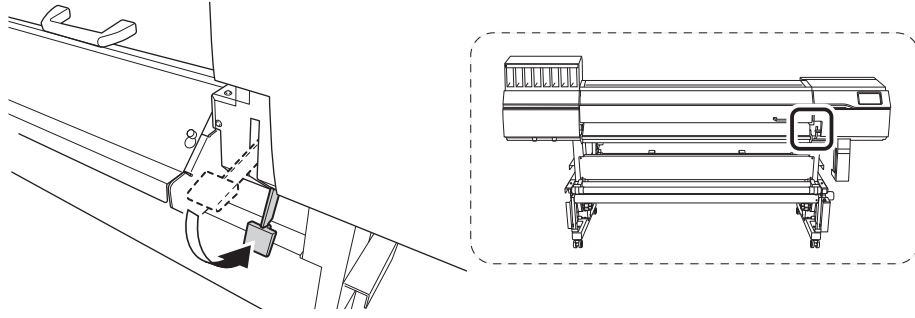

13. 좌 우측 미디어 클램프 구멍의 중심에 미디어 가장자리를 맞춥니다.

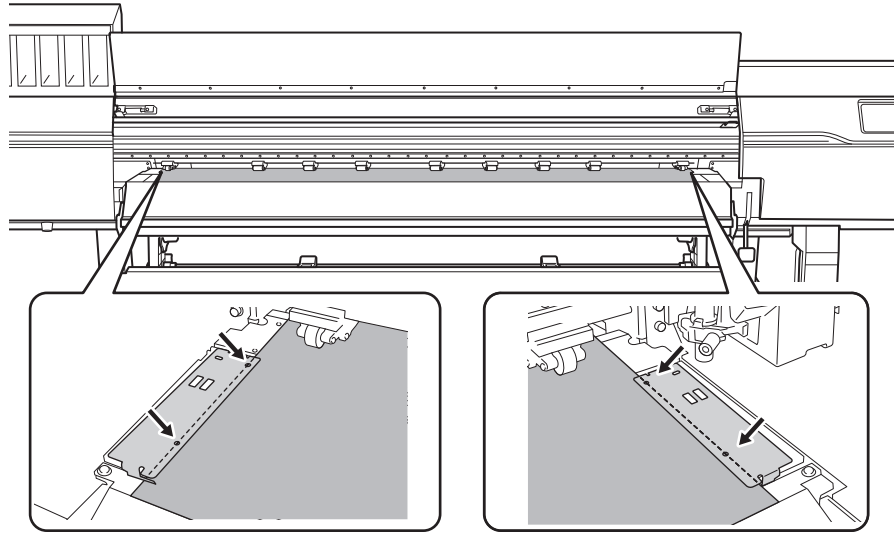

14. 전면 커버를 닫습니다.



### 3. 미디어 등록

#### 절차

1.  [Setup]을 탭합니다.
2. [New]를 선택합니다.
3. [Next]를 탭합니다.

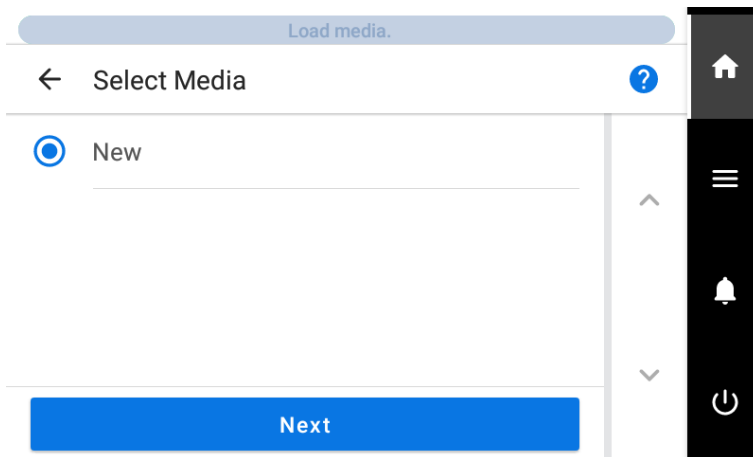

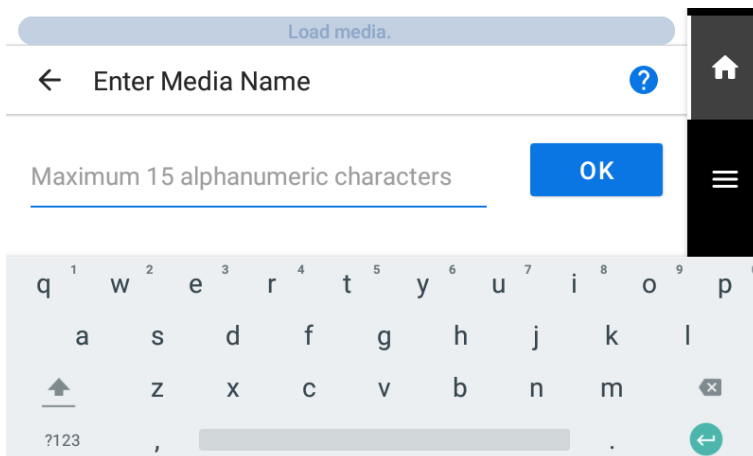

4. 새 미디어 이름을 입력하고 [OK]를 탭합니다.





5. [Next]를 탭합니다.
6. [Setup Method] 화면이 나타납니다. 테이크업 사용 여부를 선택합니다.
7. [Start Setup]을 탭합니다.  
커팅 캐리지가 이동하며 미디어 너비와 미디어 클램프 위치를 감지합니다. 이 작업을 초기화라고 합니다.
8. [The media could not be detected automatically. Manually set the printing area.]가 나타나면 다음 절차에 따라 설정을 구성하십시오.

MEMO

이 메시지는 반사율이 높은 미디어를 설정한 경우 나타날 수 있습니다.

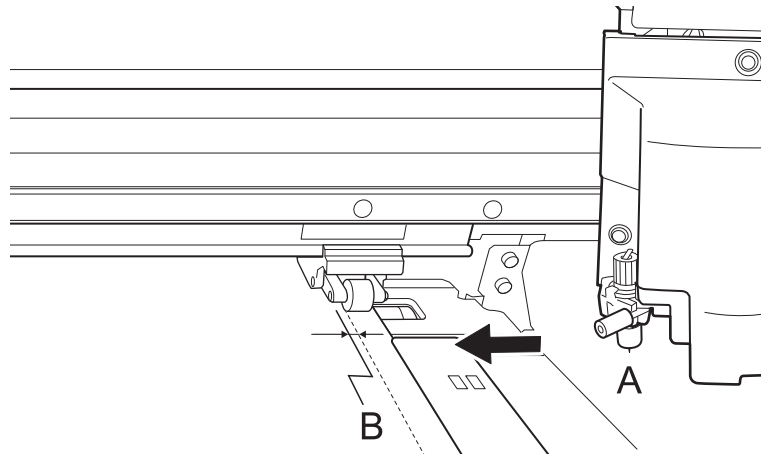
- (1) [OK]를 탭합니다.
- (2) [Change]를 탭합니다.  
[Set the right edge of the printing area within the area specified by the pinch rollers.]창이 나타납니다.
- (3)  또는  를 눌러 블레이드(A)의 중심을 오른쪽 핀치 롤러의 왼쪽 가장자리에서 안쪽(B)으로 약 2mm(0.08in.) 이동합니다.



- (4) [OK]를 탭합니다.  
[Set the left edge of the printing area within the area specified by the pinch rollers.]창이 나타납니다.
- (5)  또는  를 눌러 블레이드(A)의 중심을 오른쪽 핀치 롤러의 왼쪽 가장자리에서 안쪽(B)으로 약 2mm(0.08in.) 이동합니다.

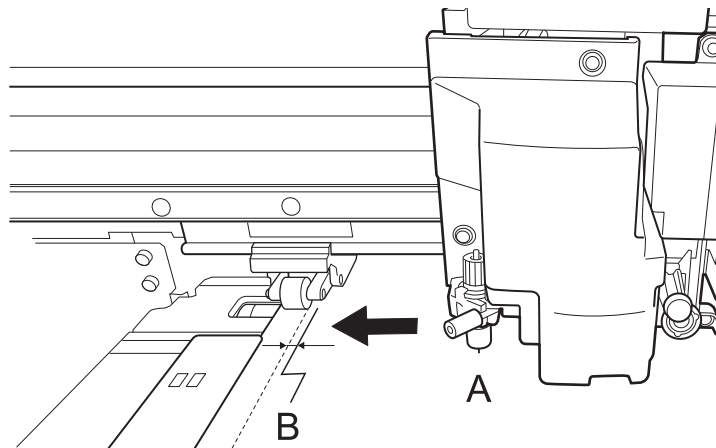

- (6) [OK]를 탭합니다.  
설정된 좌우 위치는 [Printing Area (Width)]에 적용됩니다.
- (7) [OK]를 탭합니다.

## 4. 테이크업 유닛에 미디어 장착

테이크업 유닛을 사용하지 않을 경우 5. 미디어에 맞게 설정 구성(P. 54)로 이동합니다.

### 절차

1. 댄서 롤러를 뒤쪽으로 밀어 놓습니다.

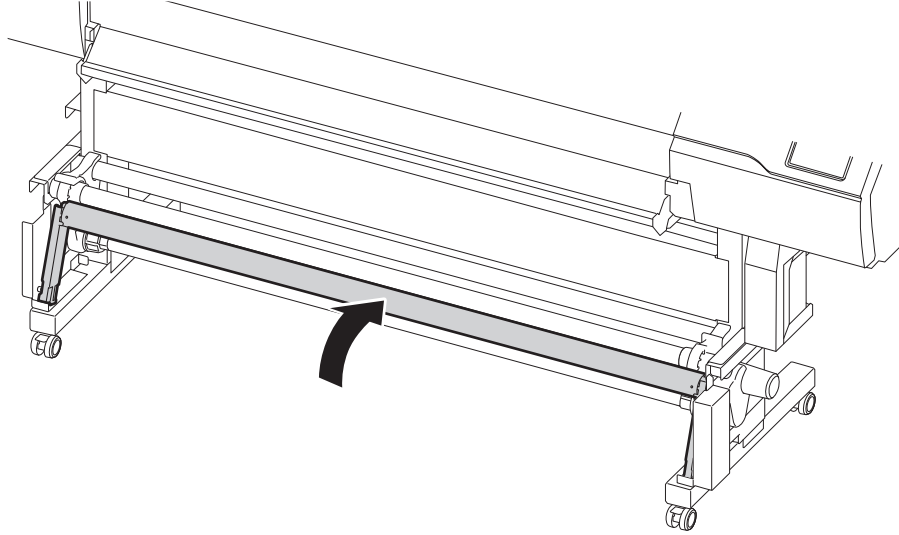

2. 아래 절차에 따라 테이크업 유닛의 미디어 홀더에 지관을 장착합니다.  
장착된 미디어 보다 더 넓은 지관을 준비하십시오.

#### IMPORTANT

지관은 소모품입니다.

지관의 상태를 확인하고 적절한 시기에 교체하여 미디어가 제대로 감길 수 있도록 합니다.

- (1) 미디어 홀더를 움직일 수 있도록 합니다.

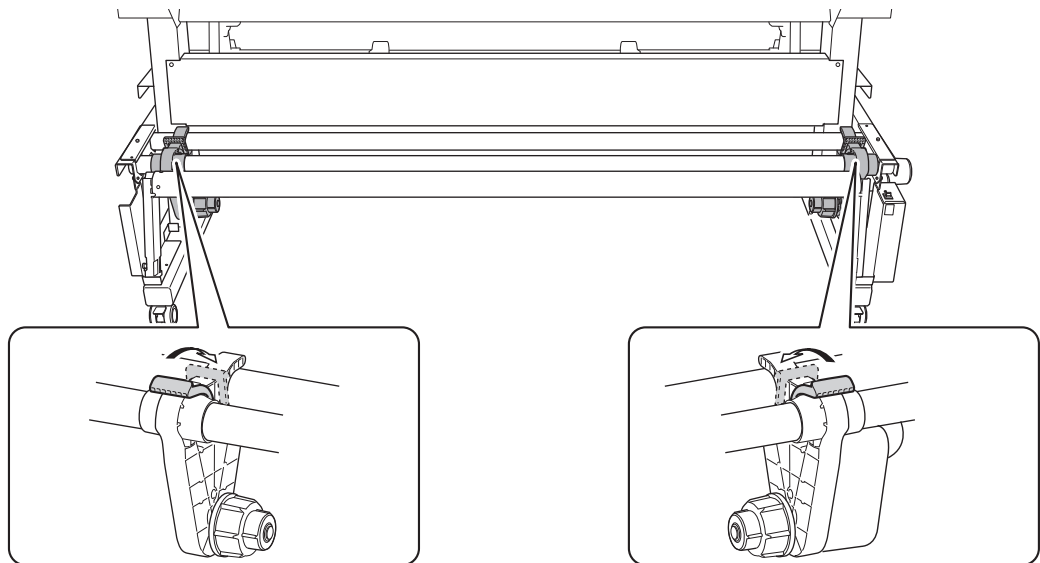

- (2) 지관을 오른쪽 엔드 캡에 끼웁니다.  
지관을 엔드 캡의 끝 부분에 단단히 고정하십시오.
- (3) 왼쪽 미디어 홀더를 지관 안으로 밀어 넣습니다.

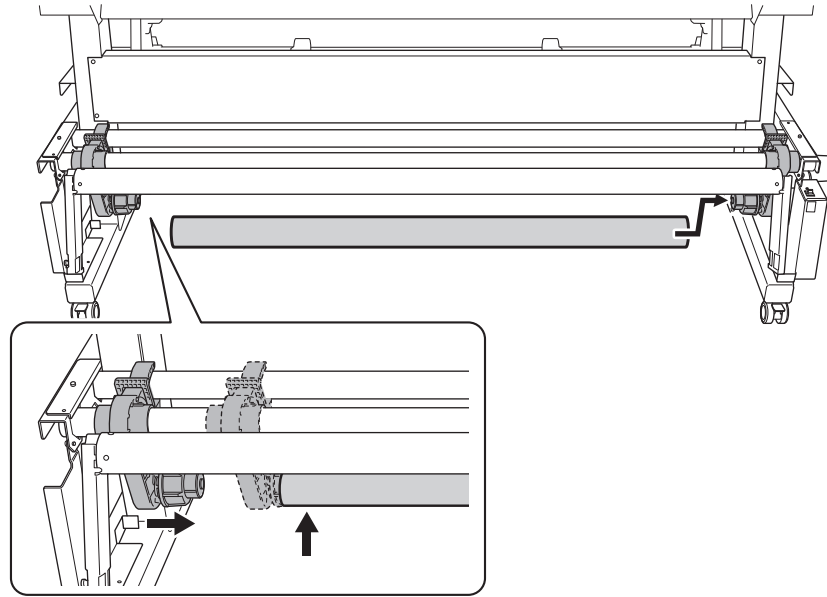

3. 미디어 끝이 지관에 닿을 때까지 제어 패널의  를 눌러 미디어를 피드 합니다.

이 키를 누를 때마다 미디어가 10mm(0.39in)씩 피드됩니다. 키를 누르고 있으면 미디어를 계속 피드 시킬 수 있습니다.

**Good**

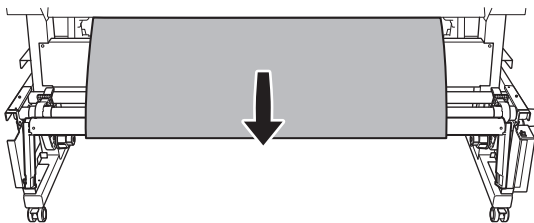

**Not Good**

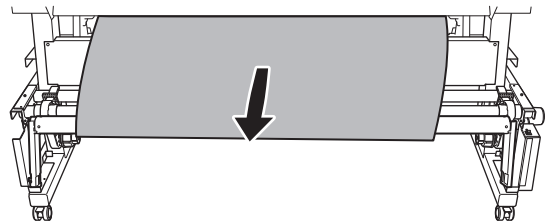

**MEMO**

지관의 1/4 이상을 감쌀 수 있을 때까지 미디어를 피딩합니다.

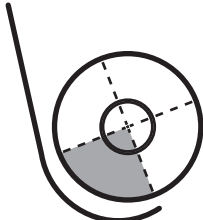
FORWARD 설정 사용 시	BACKWARD 설정 사용 시
	

4. 아래 절차에 따라 미디어 홀더의 위치를 조정합니다.

- (1) 미디어 오른쪽 가장자리에서 지관이 보이도록 두 미디어 홀더를 모두 이동합니다.  
미디어 홀더를 바깥쪽에서 잡고 이동합니다.

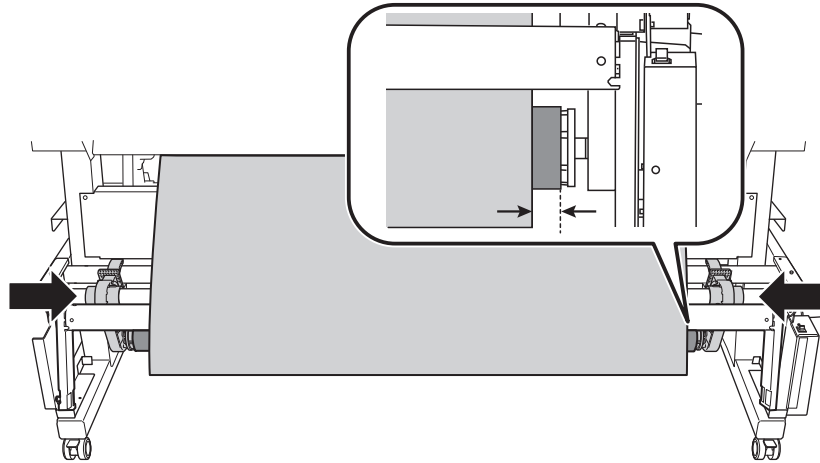

(2) 좌 우측 미디어 홀더를 고정합니다.

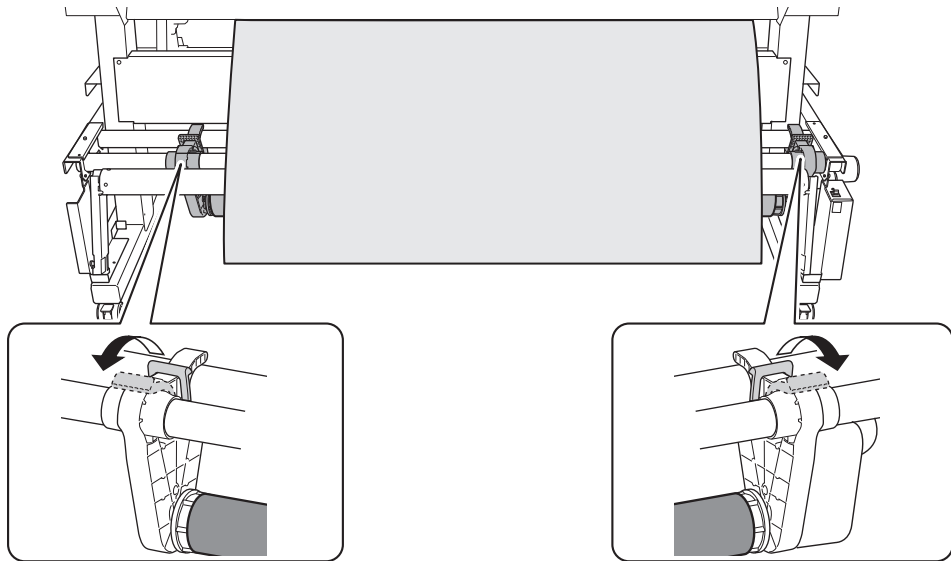

5. 아래 절차에 따라 미디어를 지관에 고정하십시오.

1. 미디어 홀더에 미디어 설치(P. 31)의 2단계에서 설정한 [Take-up Direction]으로 미디어를 고정합니다.

- (1) 미디어가 처지지 않도록 잡아당기면서 테이프로 지관의 중앙에 고정합니다.
- (2) 미디어를 중앙에서 바깥쪽으로 당기면서 지관에 미디어의 좌 우측 가장자리를 테이프로 고정합니다.

• FORWARD 설정을 사용하는 경우

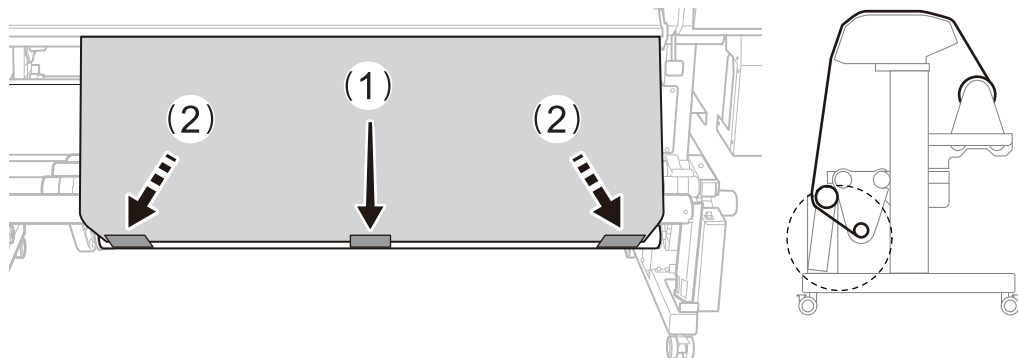

• BACKWARD 설정을 사용하는 경우

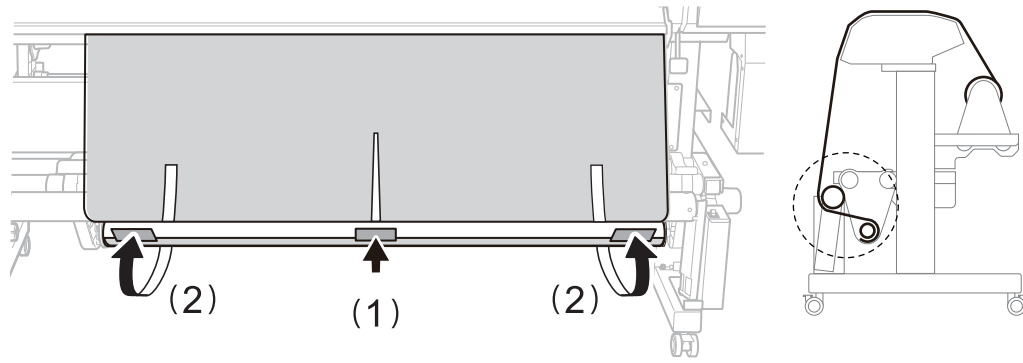

6. [OK]를 탭합니다.  
소량의 미디어가 피드됩니다.
7. 댄서 롤러를 앞쪽으로 내립니다.

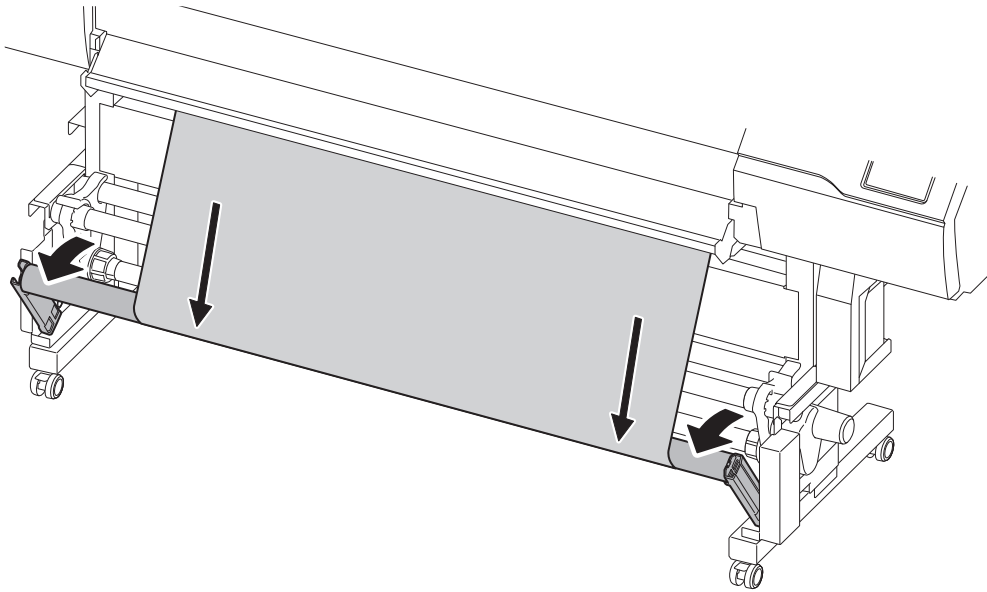

8. [OK]를 탭합니다.

## 5. 미디어에 맞게 설정 구성

미디어 크기와 종류에 따라 최적의 출력물을 얻으려면 최소 항목 수를 설정하세요. 여기에서 설정한 모든 항목은 개별적으로도 설정할 수 있습니다.

### 절차

1. [Select Media Output Type] 화면에서 출력 유형을 선택하고 [Next]를 누릅니다.
  - [Print Only/Print & Cut]  
2단계로 진행합니다.
  - [Cut Only]  
[Multi Sensor Adjustment] 화면으로 전환합니다. 자동 보정이 완료되면 [OK]를 탭합니다.  
이것으로 [Cut Only]에 대한 설정이 완료됩니다.  
보정에 실패한 경우 [검출 센서 보정\(P. 205\)](#)의 정보에 따라 실패에 대응하십시오.
  
2. [Print Head Height] 화면을 사용하여 프린트 헤드 높이를 조정합니다.
  - 필요하지 않은 경우 [Next]를 탭합니다.
  - 아래 절차에 따라 조정하십시오.
    - a. [Change]를 탭합니다.
    - b. 전면 커버를 엽니다.
    - c. 높이 조절 레버를 움직여 헤드 높이를 조절합니다.
    - d. 전면 커버를 닫습니다.
    - e. [OK]를 탭합니다.
    - f. [Next]를 탭합니다.

이 작업에 대한 자세한 내용은 [내용은 프린트 헤드 높이 변경\(P. 171\)](#)을 참조하십시오.
  
3. [Nozzle Drop-out Test] 화면에서 [Printing Test]와 [Output Start Location] 설정을 구성합니다.
  - 필요하지 않은 경우 [Next]를 탭합니다.
  - [Printing Test]를 수행하려면 [Printing Test] > [Execute]를 탭합니다. 인쇄 테스트 후 수행할 작업에 대한 자세한 내용은 [Step 2: 일반 헤드 클리닝 방법\(P. 134\)](#)를 참조하십시오.  
인쇄 테스트가 완료되면 [Next]를 탭합니다.
  
4. [Select Media Adjustment Method] 화면에서 조정 방법을 선택합니다.  
여기에서 가로 밴딩을 줄이기 위한 미디어 급지 보정과 잉크의 랜딩 위치 보정이 조정됩니다.

#### MEMO

[Simple Correction (Auto)]이 권장되는 조정입니다. [Detailed Correction (Manual)]으로 수정 값을 결정할 수 있습니다.

- 자동 조정을 하려면 아래 절차를 따르십시오.
  - a. [Simple Correction (Auto)] > [Next]를 탭합니다.
  - b. [Batch Automatic Correction] 화면에서 [Execute]를 탭합니다.  
자동 조정이 성공적으로 완료되면 홈 화면이 나타납니다. 이것으로 설정이 완료됩니다.  
자세한 내용은 [자동으로 필요한 조정\(P. 166\)](#)을 참조하십시오.
- 수동 조정을 수행하려면 아래 절차를 따르십시오.

- a. [Detailed Correction (Manual)] > [Next]를 탭합니다.
- b. [Multi Sensor Adjustment] 화면에서 [Execute]를 탭합니다.  
검출 센서를 최적의 상태로 조정하십시오. 조정에 실패한 경우 [검출 센서 보정\(P. 205\)](#)의 정보에 따라 실패에 대응하십시오.
- c. [Next]를 탭합니다.
- d. [Detailed Feed Correction (Manual)] 화면에서 인쇄 테스트를 수행합니다.  
인쇄 테스트 결과에서 수정 값을 설정합니다. 자세한 내용은 [수동 조정 : 가로 밴딩 줄이기 \(피드 보정 기능\)\(P. 167\)](#)를 참조하십시오.
- e. [Save and Proceed]를 탭합니다.
- f. [Detailed Media Gap Adjustment (Manual)] 화면에서 인쇄 테스트를 수행합니다.  
인쇄 테스트 결과에서 수정 값을 설정합니다. 자세한 내용은 [수동 조정 : 잉크 랜딩 위치의 오정렬 조정\(Media Gap 조정\)\(P. 169\)](#)을 참조하십시오.
- g. [Save and Exit]를 탭합니다.

#### IMPORTANT

인쇄와 커팅 시 또는 커팅만 할 때 테이크업 유닛에서 미디어를 백피드하여 미디어를 느슨하게 합니다. 설정 직후 지관에 미디어를 충분히 감지 않으면 이 작업이 제대로 수행되지 않아 커팅 품질이 저하되고 감기가 계속되지 않을 수 있습니다. 미디어를 지관에 부착한 후 바로 커팅을 할 때는 몇 바퀴 감을 수 있을 만큼의 미디어를 공급하고 Base Point를 설정합니다.

이것으로 미디어 설정이 완료됩니다.



## 날장 미디어 Setup

프린터에 시트 미디어를 장착합니다. 장착이 완료되면 상태에 [Output possible.]이 표시됩니다. 이 작업을 "미디어 Setup"이라고 합니다.

### 1. A : 미디어의 위치를 결정

미디어의 가장자리가 감지되지 않는 투명 미디어를 사용할 때 [Preferences]>[ Media Edge Detection] 이 [Disable]로 설정되어 있으면 버큘 팬이 작동하지 않으므로 이 절차로 미디어를 장착 할 수 없습니다. 이러한 경우에는 **1. B: 미디어의 위치를 결정([Media Edge Detection] : [Disable]).(P.61)**을 참조하십시오.

[Skewing Correction Support at Setup]의 기본 설정은 [Enable]로 설정되어 있습니다.

#### 절차

1. 제어 패널에서  을 탭합니다.  
서브 전원이 켜집니다.
2. 전면 커버를 엽니다.
3. 미디어 클램프를 각각 좌 우측 가장자리의 그리트 롤러 외부로 이동합니다.

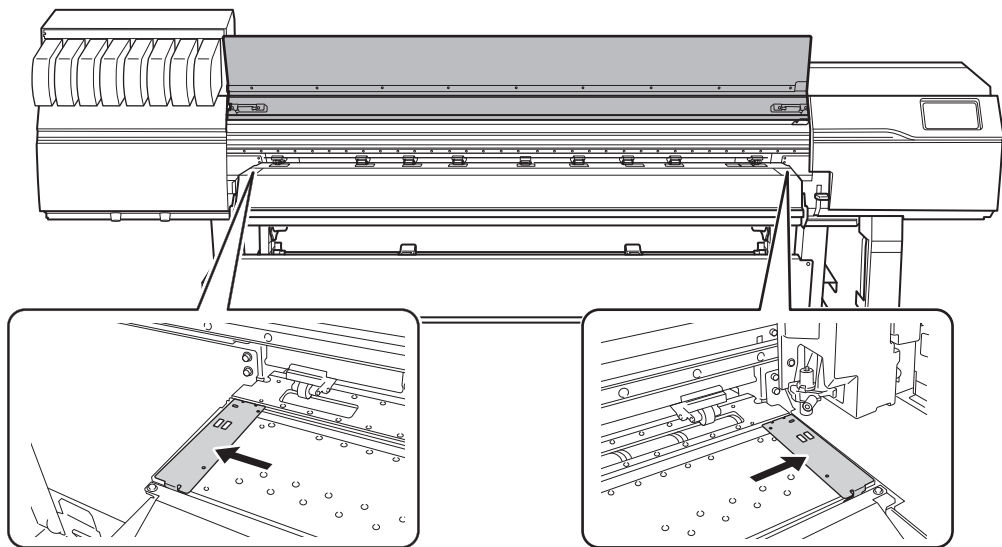

4. 미디어 홀더의 잠금 장치를 해제한 후 각각 왼쪽과 오른쪽 끝으로 당깁니다.

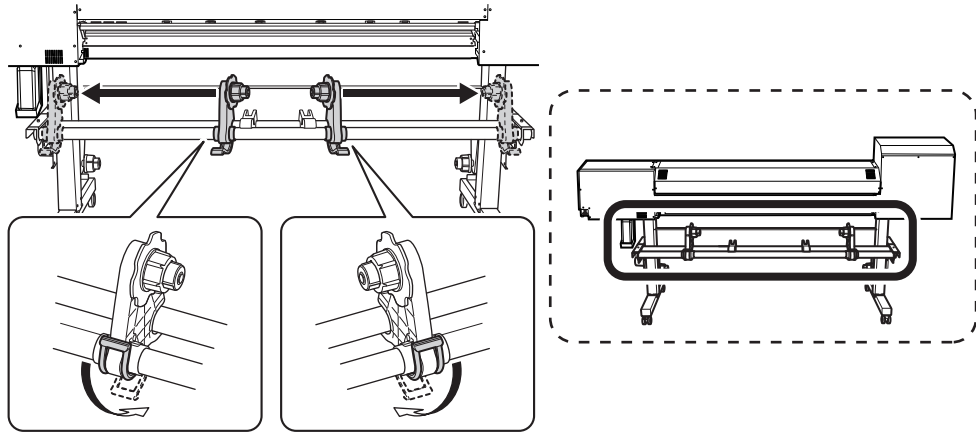

**5. 프린터 뒤쪽으로 이동하여 후면 UV 실드를 엽니다.**

- a. 후면 UV 실드(①)를 엽니다.
- b. 후면 UV 실드를 기기 전면으로 밀어 넣은 후 이 실드를 좌우 스톱퍼(②)에 끼웁니다.

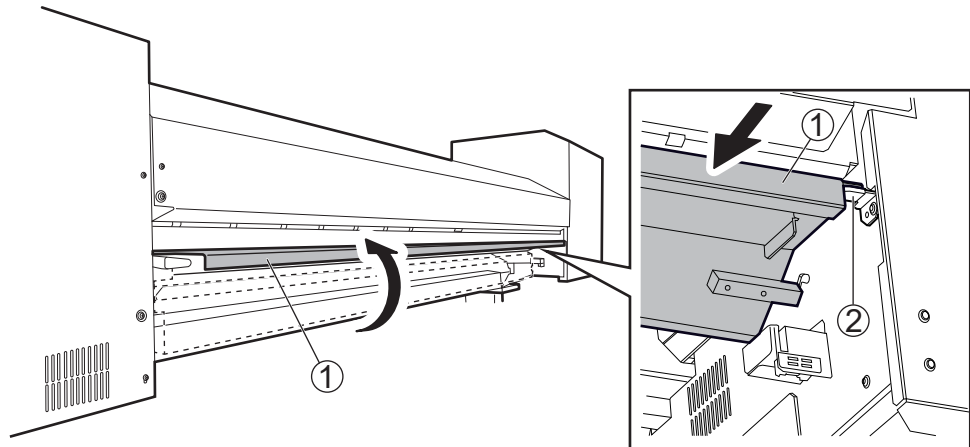

**6. 프린터 후면에서 미디어의 앞쪽 가장자리를 핀치 롤러(A)와 그리트 롤러(B) 사이로 통과시킵니다.**

신호음이 들립니다. 약 5초 후 비프음이 두 번 울리고 버큘 팬이 작동합니다. 이 팬이 작동하는 동안에는 손을 떼도 미디어가 뒤로 이동하지 않습니다.

프린터 전면에서 미디어를 장착할 때 미디어의 앞쪽 가장자리(인쇄가 시작되는 쪽)를 플래튼 위로 공급하고 미디어를 앞쪽으로 당겨서 버큘 팬을 활성화합니다.

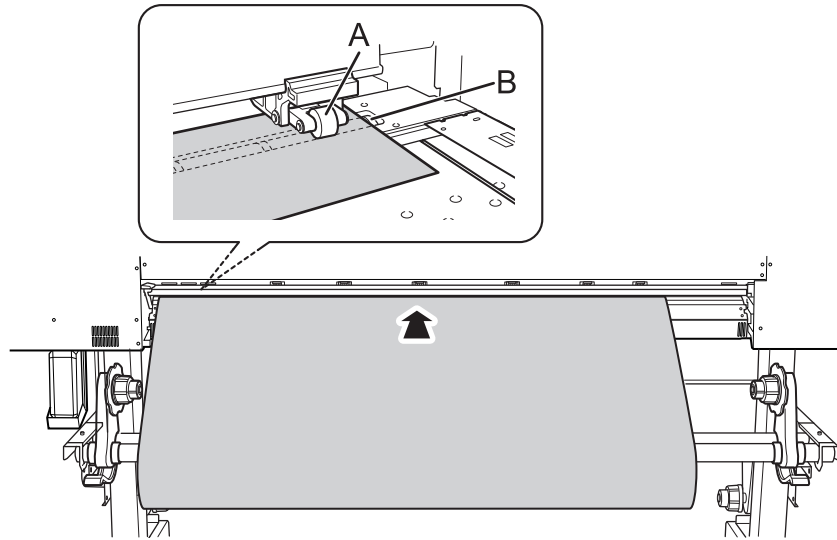

**7. 후면 UV 실드를 닫습니다.**

- a. 후면 UV 실드(①)를 기기 뒤쪽으로 당긴 후 이 실드를 좌우 스토퍼(②)에서 제거합니다.
- b. 후면 UV 실드를 닫습니다.

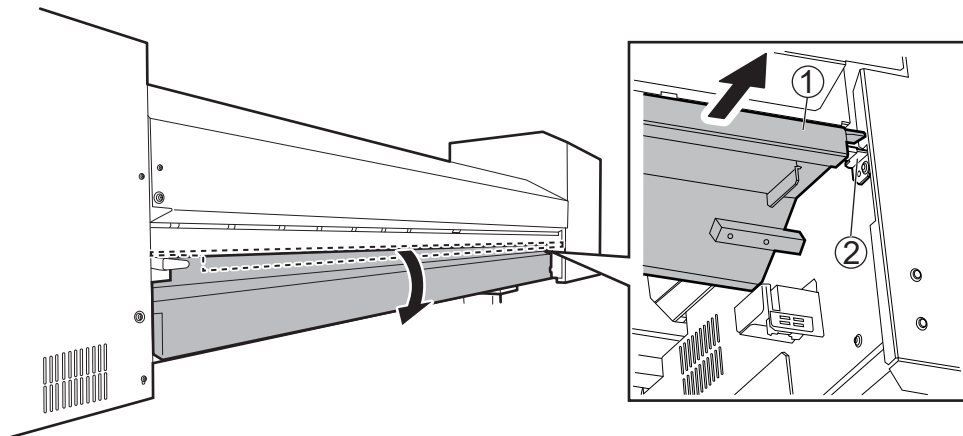

**8. (프린터 전면으로 이동)미디어의 양쪽 가장자리가 그리트 롤러 위에 있는지 확인합니다. 미디어의 오른쪽 가장자리가 오른쪽 끝 그리트 롤러에 놓이도록 배치하십시오.**

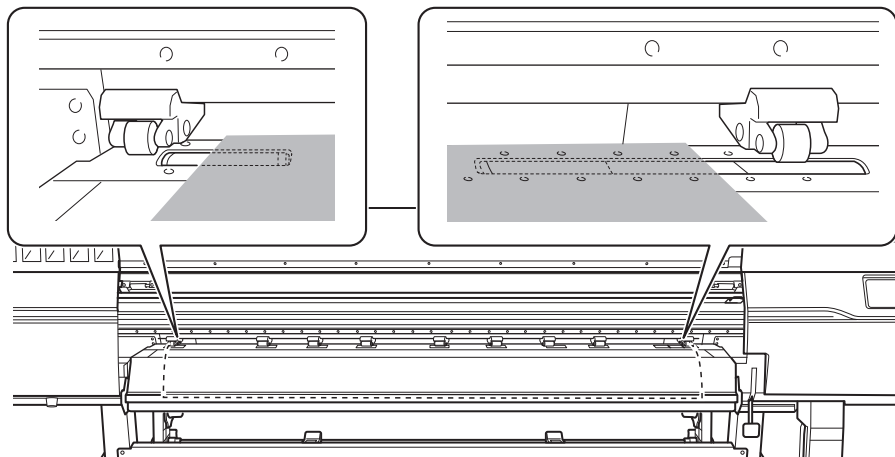

**9. 좌 우측 핀치 롤러를 움직여 미디어의 양쪽 가장자리에 배치합니다.**

미디어의 각 가장자리에서 약 10mm(0.39in) 떨어진 곳에 위치시킵니다.

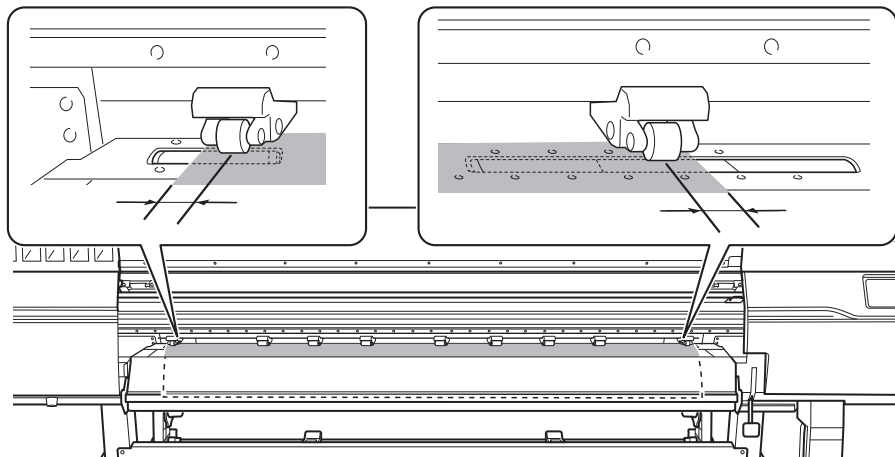

**IMPORTANT**

- 반드시 좌우 핀치 롤러를 사용하십시오. 미디어가 고정되는 힘은 중간 핀치 롤러와 좌우 핀치 롤러가 다릅니다. 중간 핀치 롤러를 사용하여 미디어 가장자리를 고정하면 미디어의 공급이 불안정해질 수 있습니다.
- 미디어를 제자리에 고정하기 전에 미디어 위치를 다시 조정하려면 5단계 절차부터 다시 실행하십시오.

**MEMO**

핀치 롤러를 부드럽게 움직이려면 레일에 가깝게 아래로 누르십시오.

10. 미디어로 덮인 나머지 그리트 롤러(A) 위로 중간 핀치 롤러(B)를 이동합니다. 그리트 롤러가 있는 곳마다 그리트 패턴(C)이 있습니다.

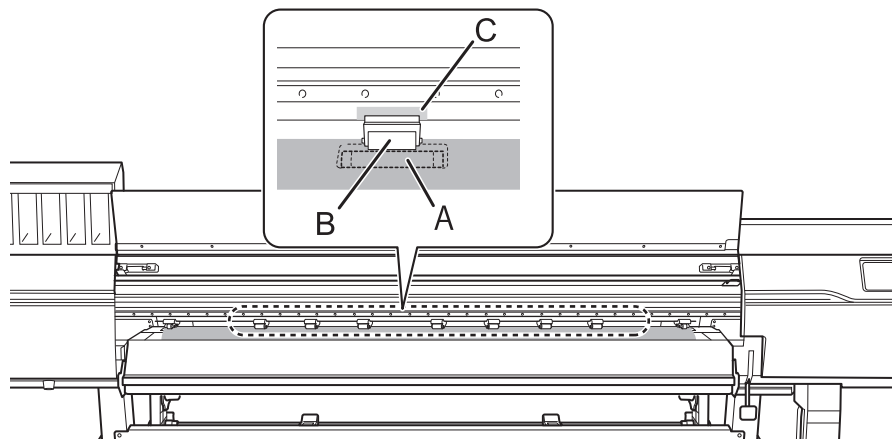

**IMPORTANT**

- 미디어 너비 내의 모든 그리트 패턴 위에 중간 핀치 롤러를 배치합니다. 중간 핀치 롤러를 배치하는 것을 잊은 경우 인쇄 중에 미디어가 비뚤어지거나 느슨해져서 인쇄 품질에 영향을 미칠 수 있습니다.
- 중간 핀치 롤러는 오른쪽 끝에서 3개의 그리트 롤러 위에서 작동하지 않습니다. 이 3곳이 아닌 다른 그리트 롤러에 중간 핀치 롤러를 놓습니다.

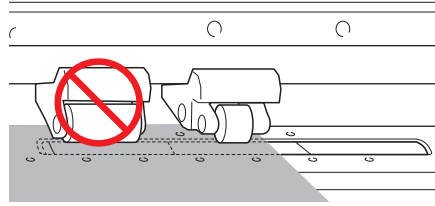

- 사용 중인 미디어의 너비에 따라 중간 핀치 롤러가 남을 수 있습니다. 여분의 중간 핀치 롤러를 그리드 패턴이 없는 위치로 이동합니다. 그리드 패턴이 없는 곳에서는 중간 핀치 롤러가 내려오지 않습니다.

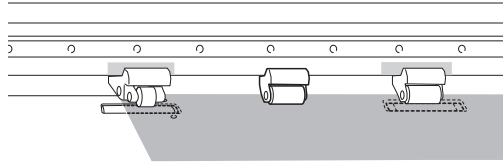

11. 로딩 레버(전면)를 내립니다.

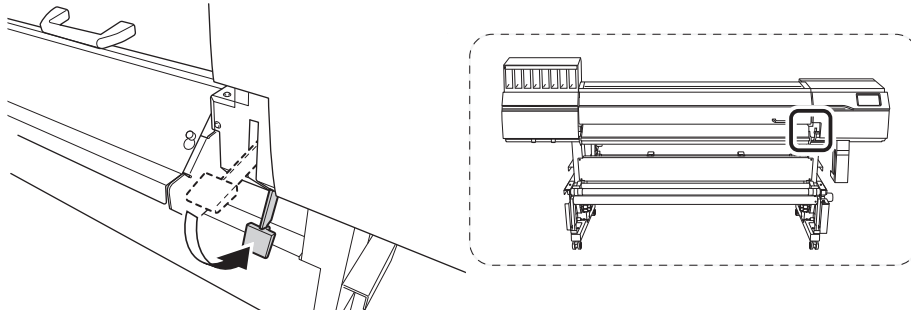

**IMPORTANT**

미디어를 제자리에 고정하기 전에 미디어 위치를 다시 조정하려면 5단계절차부터 다시 실행하십시오.

12. 좌 우측 미디어 클램프 구멍의 중심에 미디어 가장자리를 맞춥니다.

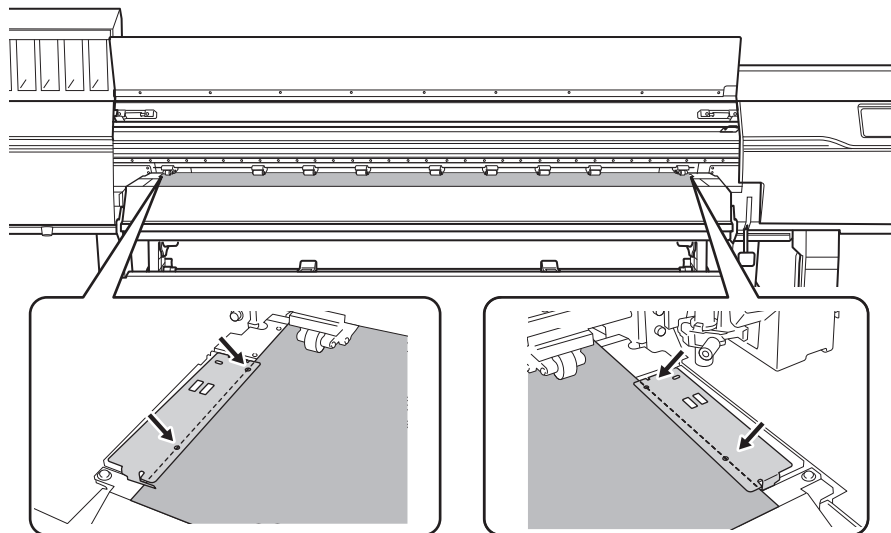

13. 전면 커버를 닫습니다.

## 1. B : 미디어 위치를 결정([Media Edge Detection] : [Disable]).

미디어의 가장자리를 감지할 수 없는 투명 미디어를 사용할 때와 [Preferences]>[Media Edge Detection] 이 [Disable]로 설정된 경우 다음 절차에 따라 미디어의 위치를 결정하십시오.

### 절차

1. 제어 패널에서  를 탭합니다.  
서브 전원이 켜집니다.
2. 전면 커버를 엽니다.
3. 미디어 클램프를 각각 좌 우측 가장자리의 그리트 롤러의 외부로 이동합니다.

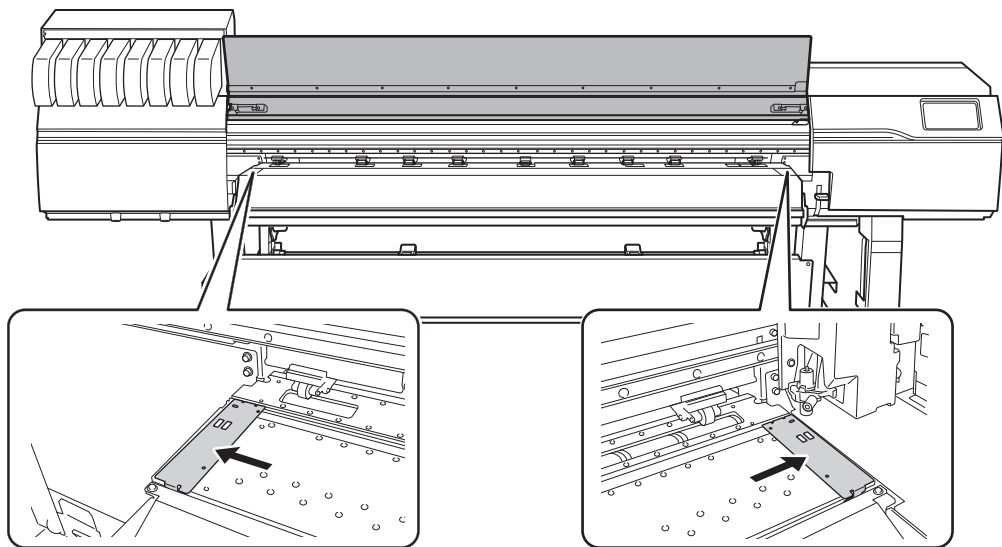

4. 프린터 뒤쪽으로 이동하여 미디어 홀더의 잠금 장치를 풀고 각각 좌 우측 끝으로 이동 합니다.

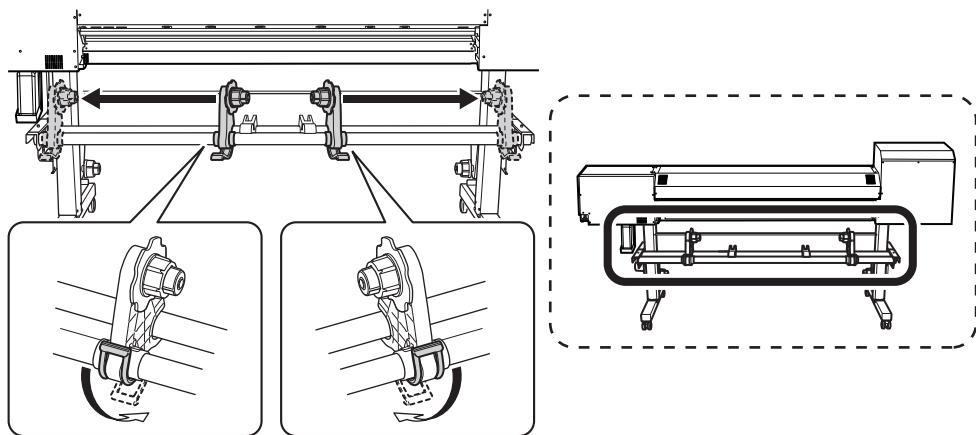

5. UV 실드를 엽니다.
  - a. 후면 UV 실드(①)를 엽니다.

b. 후면 UV 실드를 기기의 전면으로 밀어 넣은 후 이 실드를 좌우 스톱퍼(②)에 끼웁니다.

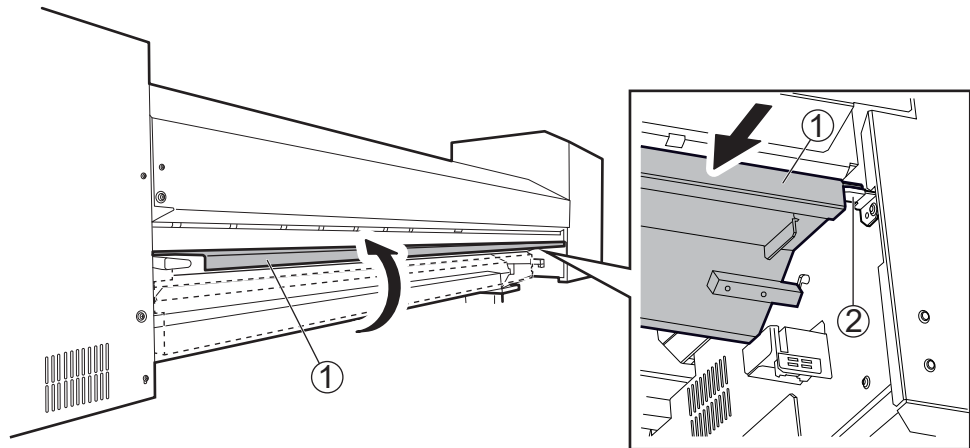

6. 핀치 롤러(A)와 그리트 롤러(B) 사이에 미디어의 앞쪽 가장자리를 통과시키십시오.

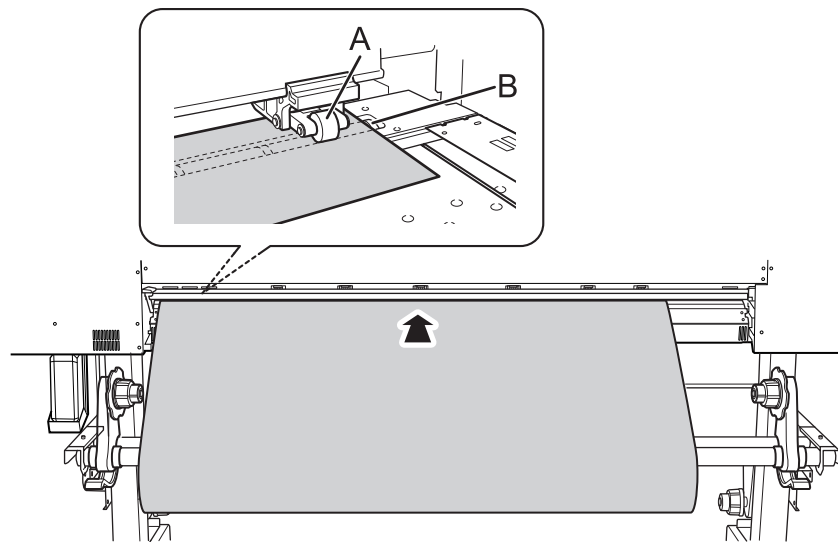

7. 로딩 레버(후면)를 내립니다.

미디어가 제자리에 고정됩니다.

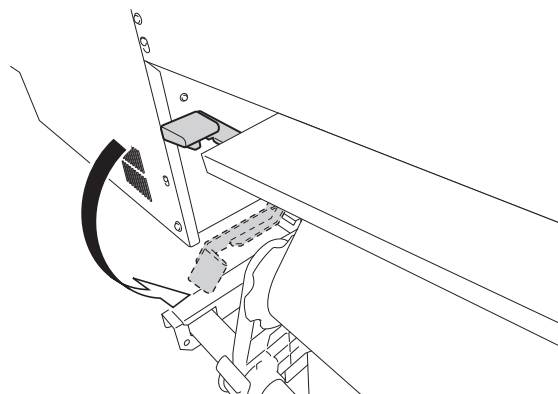

8. 후면 UV 실드를 닫습니다.

a. 후면 UV 실드(①)를 기기 뒤쪽으로 당긴 후 이 실드를 좌우 스톱퍼(②)에서 제거합니다.

b. 후면 UV 실드를 닫습니다.

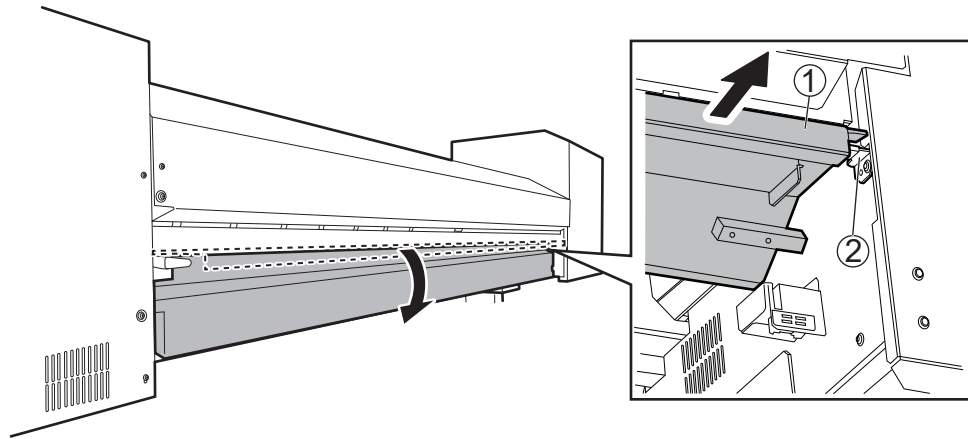

9. (프린터 앞쪽으로 이동)미디어를 부드럽게 잡고 로딩 레버(전면)를 올립니다. 미디어 고정이 해제됩니다.

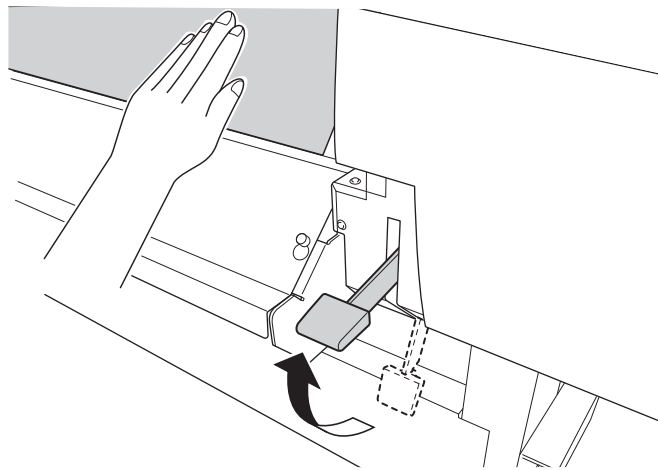

10. 미디어의 양쪽 가장자리가 그리트 롤러 위에 있는지 확인하십시오. 미디어의 오른쪽 가장자리가 오른쪽 끝 그리트 롤러에 놓이도록 배치 하십시오.

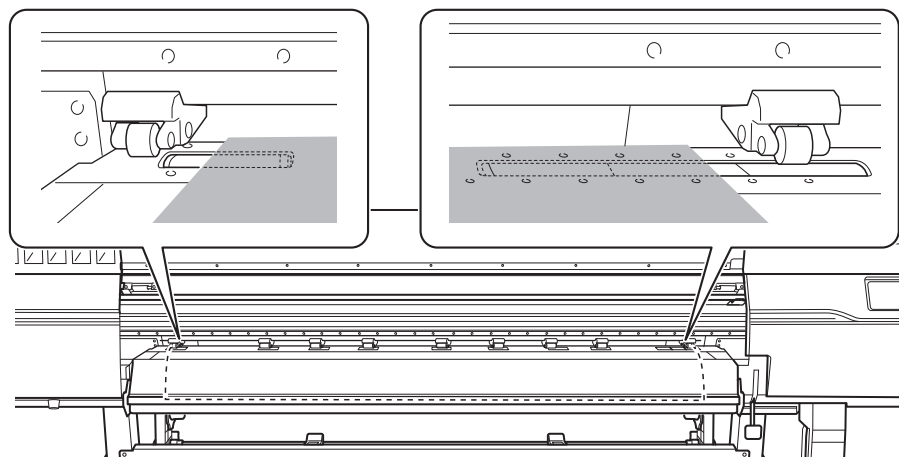

11. 좌 우측 핀치 롤러를 움직여 미디어의 양쪽 가장자리에 놓습니다. 미디어의 각 가장자리에서 약 10mm(0.39in) 떨어진



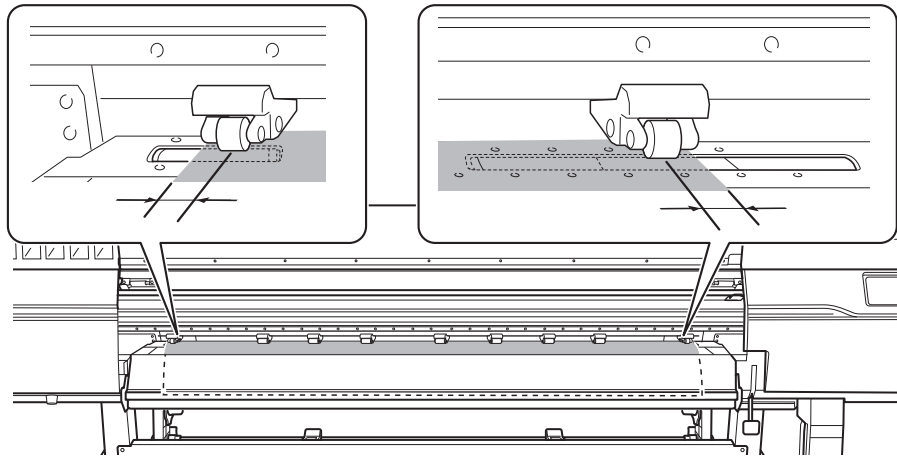

**IMPORTANT**

반드시 좌우 핀치 롤러를 사용하십시오. 미디어가 고정되는 힘은 중간 핀치 롤러와 좌우측 핀치 롤러가 다릅니다. 중간 핀치 롤러를 사용하여 미디어 가장자리를 고정하면 미디어 공급이 불안정해질 수 있습니다.

**MEMO**

핀치 롤러를 부드럽게 움직이려면 레일에 가깝게 아래로 누르십시오.

12. 미디어로 덮인 나머지 그리트 롤러(A) 위로 중간 핀치 롤러(B)를 이동합니다. 그리트 롤러가 있는 곳마다 그리트 패턴(C)이 있습니다.

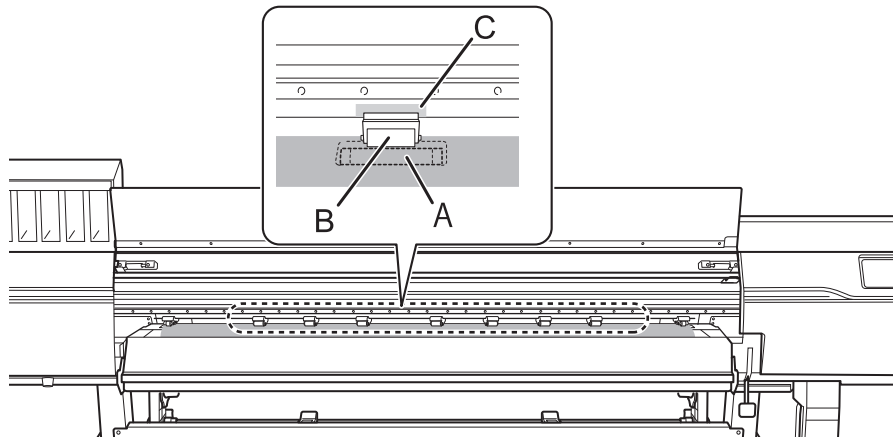

**IMPORTANT**

- 미디어 너비 내의 모든 그리트 패턴 위에 중간 핀치 롤러를 배치합니다. 중간 핀치 롤러를 배치하는 것을 잊은 경우 인쇄 중에 미디어가 비뚤어지거나 느슨해져서 인쇄 품질에 영향을 미칠 수 있습니다.
- 중간 핀치 롤러는 오른쪽 끝에서 3개의 그리트 롤러 위에서는 작동하지 않습니다. 이 3곳이 아닌 다른 그리트 롤러에 중간 핀치 롤러를 놓습니다.

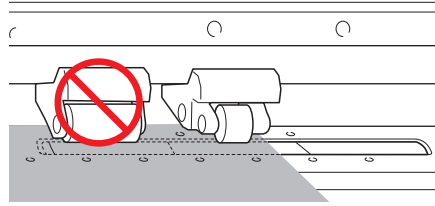

- 사용 중인 미디어의 너비에 따라 중간 핀치 롤러가 남을 수 있습니다. 여분의 중간 핀치 롤러를 그리트 패턴이 없는 위치로 이동합니다. 그리트 패턴이 없는 곳에서는 중간 핀치 롤러가 내려오지 않습니다.

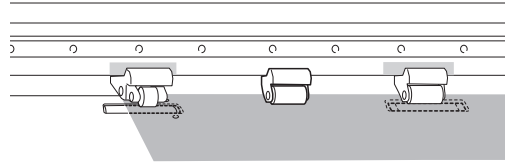

**13. 로딩 레버(전면)를 내립니다.**

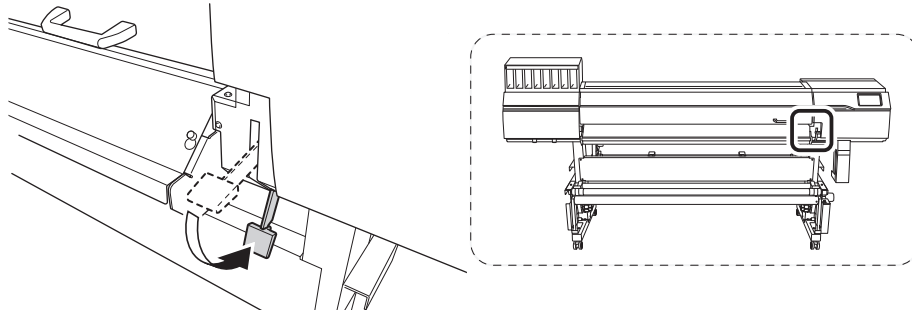

**IMPORTANT**

미디어를 제자리에 고정하기 전에 미디어 위치를 다시 조정하려면 10단계 절차부터 다시 실행하십시오.

**14. 좌 우측 미디어 클램프 구멍의 중심에 미디어 가장자리를 맞춥니다.**

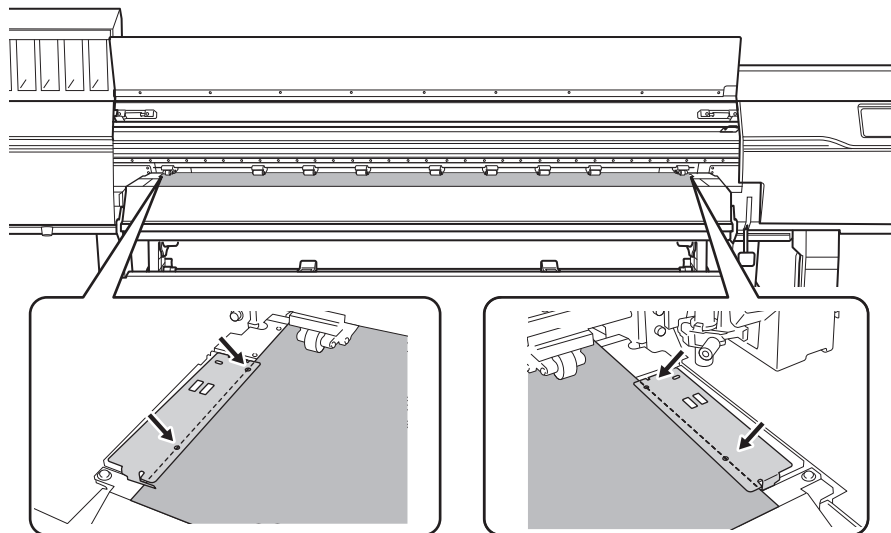

**15. 전면 커버를 닫습니다.**

## 2. 미디어 등록

### 절차

1.  [Setup]을 탭합니다.
2. [New]를 선택 합니다.
3. [Next]를 탭합니다.

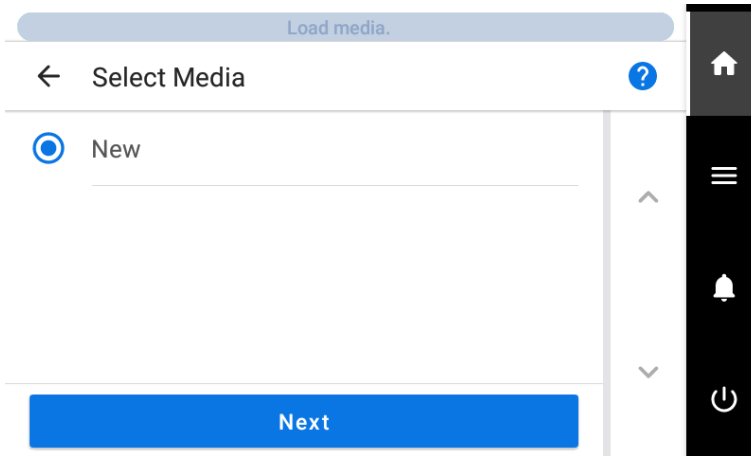

4. 새 미디어 이름을 입력하고 [OK]을 누릅니다.

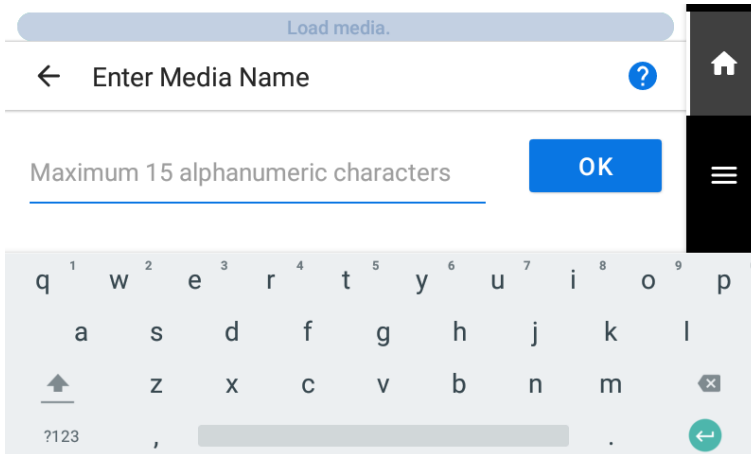



5. [Next]를 탭합니다.
6. [Setup Method] 화면이 나타납니다. 테이크업 유닛 사용 여부를 선택합니다.
7. [Start Setup]을 탭합니다.  
커팅 캐리지가 이동하고 미디어의 너비와 미디어 클램프의 위치를 감지합니다. 이 작업을 초  
기화라고 .
8. [The media could not be detected automatically. Manually set the printing area.]가 나타나면 다음  
절차에 따라 설정을 구성하십시오.

MEMO



이 메시지는 반사율이 높은 미디어를 설정한 경우 나타날 수 있습니다.

- (1) [OK]를 탭합니다.
- (2) [Change]를 탭합니다.  
[Set the right edge of the printing area within the area specified by the pinch rollers.]  
창이 나타납니다.

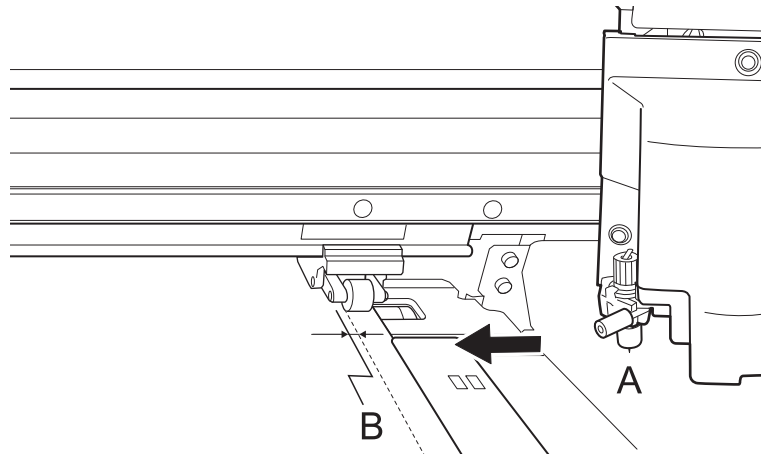
- (3)  또는  를 눌러 블레이드(A)의 중심을 오른쪽 핀치 롤러의 왼쪽 가장자리에서 안쪽(B)으로 약 2mm(0.08in.) 이동합니다.



- (4) [OK]를 탭합니다.  
[Set the left edge of the printing area within the area specified by the pinch rollers.]  
창이 나타납니다.

- (5)  또는  를 눌러 블레이드(A)의 중심을 왼쪽 핀치 롤러의 오른쪽 가장자리에서 안쪽(B)으로 약 2mm(0.08in.) 이동합니다.

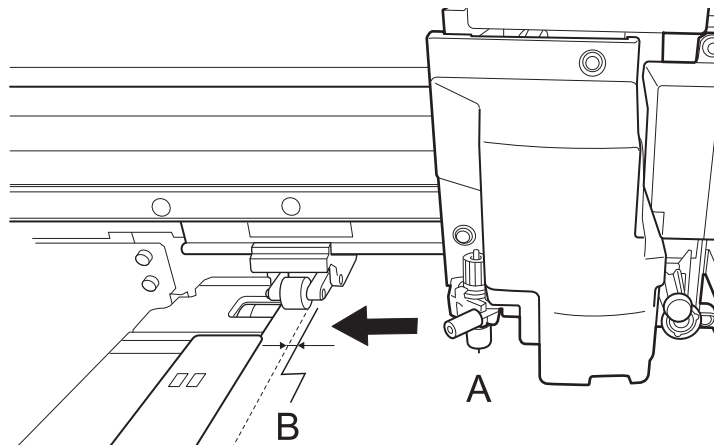

- (6) [OK]를 탭합니다.  
설정된 좌우 위치는 [Printing Area(Width)]에 적용됩니다.
- (7) [OK]를 탭합니다.

### 3. 미디어에 맞게 설정 구성

미디어 크기 및 종류에 따라 최적의 출력물을 얻으려면 최소 항목 수를 설정합니다. 여기에서 설정한 모든 항목은 개별적으로도 설정할 수 있습니다.

#### 절차

1. [Select Media Output Type] 화면에서 출력 유형을 선택하고 [Next]을 누릅니다.
  - [Print Only/Print & Cut]  
Step 2로 진행합니다.
  - [Cut Only]  
[Multi Sensor Adjustment] 화면으로 전환합니다. 자동 조정이 완료되면 [OK]을 탭합니다. 이것으로 [Cut Only]에 대한 설정이 완료됩니다. 보정에 실패한 경우 [검출 센서 보정\(P. 205\)](#)의 정보에 따라 실패에 대응하십시오.
  
2. [Print Head Height] 화면을 사용하여 프린트 헤드 높이를 조정합니다.
  - 필요하지 않은 경우 [Next]를 탭합니다.
  - 아래 절차에 따라 조정하십시오.
    - a. [Change]를 탭합니다.
    - b. 전면 커버를 엽니다.
    - c. 높이 조절 레버를 움직여 헤드 높이를 조절합니다.
    - d. 전면 커버를 닫습니다.
    - e. [OK]를 탭합니다.
    - f. [Next]를 탭합니다.

이 작업에 대한 자세한 내용은 [프린트 헤드 높이 변경\(P. 171\)](#)을 참조합니다.
  
3. [Nozzle Drop-out Test] 화면에서 [Printing Test] 및 [Output Start Location] 설정을 구성합니다.
  - 필요하지 않은 경우 [Next]를 탭합니다.
  - [Printing Test]를 수행하려면 [Printing Test]>[Execute]를 누릅니다. 인쇄 테스트 후 수행할 작업에 대한 자세한 내용은 [Step 2 : 일반 헤드 클리닝 방법\(P. 134\)](#)을 참조합니다.
  
4. [Select Media Adjustment Method] 화면에서 조정 방법을 선택합니다.  
가로 밴딩을 줄이기 위한 미디어 피드 보정과 잉크의 랜딩 위치 보정이 조정됩니다.

#### MEMO

[Simple Correction (Auto)]이 권장되는 조정입니다. [Detailed Correction (Manual)]으로 수정 값을 결정할 수 있습니다.

- 자동 조정을 하려면 아래 절차를 따르십시오.
  - a. [Simple Correction (Auto)]>[Next]를 탭합니다.
  - b. [Batch Automatic Correction] 화면에서 [Execute]를 탭합니다.  
자동 조정이 성공적으로 완료되면 홈 화면이 나타납니다. 이것으로 설정이 완료됩니다. 자세한 내용은 [필요한 조정을 자동으로 수행\(P.166\)](#)을 참조하십시오.
- 수동 조정을 수행하려면 아래 절차를 따르십시오.
  - a. [Detailed Correction (Manual)]>[Next]를 탭합니다.

- b. **[Multi Sensor Adjustment]** 화면에서 **[Execute]**를 탭합니다.  
검출 센서를 최적의 상태로 조정하십시오. 조정에 실패한 경우 **검출 센서 보정(P. 205)**의 정보에 따라 실패에 대처 합니다.
- c. **[Next]**를 탭합니다.
- d. **[Detailed Feed Correction (Manual)]** 화면에서 인쇄 테스트를 수행합니다.  
인쇄 테스트 결과에서 수정 값을 설정합니다. 자세한 내용은 **수동 조정: 가로 밴딩 줄이기(피드 보정 기능)(P. 167)**를 참조하십시오.
- e. **[Save and Proceed]**를 탭합니다.
- f. **[Detailed Media Gap Adjustment (Manual)]** 화면에서 인쇄 테스트를 수행합니다. 인쇄 테스트 결과에서 수정 값을 설정합니다. 자세한 내용은 **수동 조정: 잉크 랜딩 위치의 오정렬 조정(Media Gap 조정)(P. 169)**을 참조하십시오.
- g. **[Save and Exit]**를 탭합니다.

이것으로 미디어 Setup이 완료됩니다.

# 등록된 미디어 Setup

## ⚠ 주의

댄서 롤러를 불필요하게 만지지 마십시오.  
미디어 테이크업 유닛과 피더가 갑자기 움직여 부상을 입을 수 있습니다.

## 롤 미디어 Setup

프린터에 롤 미디어를 장착합니다. 장착이 완료되면 [Output possible]상태로 표시됩니다. 이 작업을 "미디어 Setup"이라고 합니다.

## ⚠ 주의

롤 미디어를 올바르게 장착하십시오.  
미디어가 떨어져 부상을 입을 수 있습니다.

## ⚠ 주의

롤 미디어는 약 45kg(99.21lb)입니다.  
부상을 방지하려면 롤 미디어를 조심해서 다루십시오.

## ⚠ 주의

무게가 45kg(99.21lb.)를 초과하는 미디어를 장착 하지 마십시오.  
기기가 무게를 견디지 못하고 넘어지거나 미디어가 떨어질 수 있습니다.

## 1. 미디어 홀더에 미디어 설치



이 기기의 미디어 홀더는 내경이 2인치 또는 3인치인 지관과 함께 사용하도록 설계되었습니다.

## ⚠ 경고

롤 미디어 취급은 2인 이상이 하여야 하는 작업으로, 넘어지지 않도록 주의가 필요합니다.  
미디어를 들때 과도한 힘이 필요하다면 신체적 부상을 입을 수 있습니다. 떨어뜨리면 부상을 입을 수 있습니다.

## 절차

1. 제어 패널에서  를 탭합니다.  
서브 전원이 켜집니다.
2. 테이크업 유닛을 사용하는 경우 다음 절차에 따라 설정하십시오.

- (1)  를 탭합니다.
- (2) [Preferences]>[Take-up]>[Take-up Direction]을 탭합니다.
- (3) [Backward] 또는 [Forward]를 선택합니다.
- (4) [Save]를 탭합니다.
- (5)  을 탭하여 원래 화면으로 돌아갑니다.

3. 전면 커버를 엽니다.

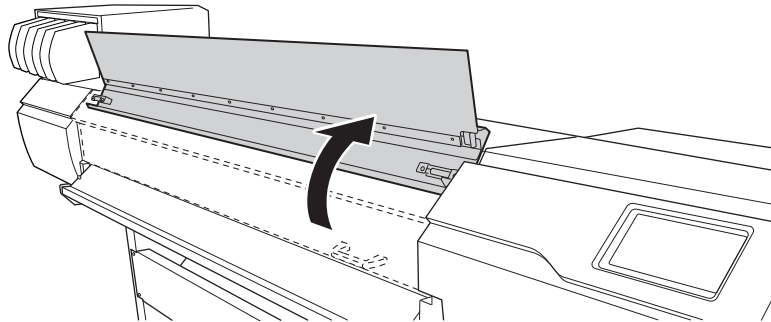

4. 미디어 클램프를 각각 왼쪽 및 오른쪽 가장자리의 그리트 롤러 외부로 이동합니다.

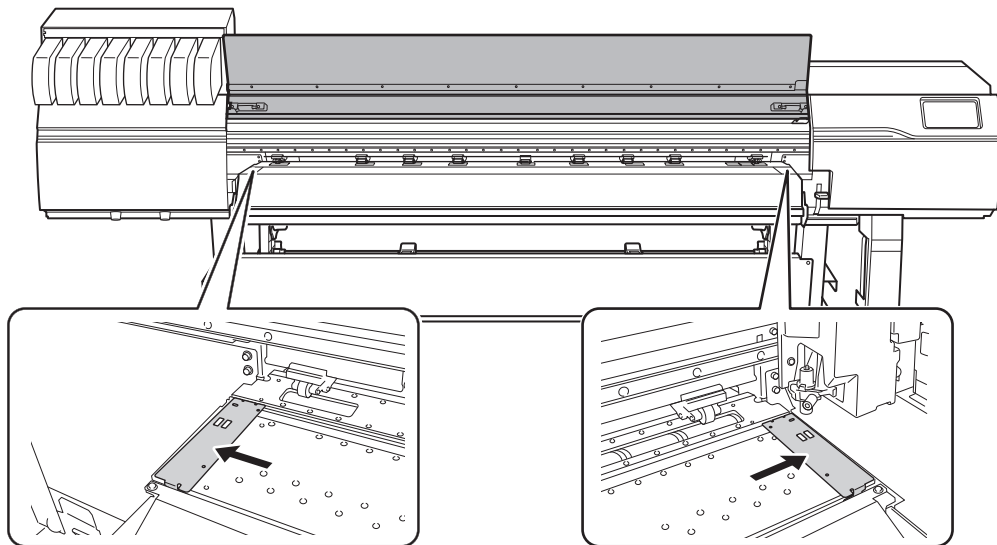

5. 프린터 뒤쪽으로 이동하여 후면 UV 실드를 엽니다.

- a. 후면 UV 실드(①)를 엽니다.
- b. 후면 UV 실드를 기기 전면으로 밀어 넣은 다음 이 실드를 좌우 스토퍼(②)에 끼웁니다.



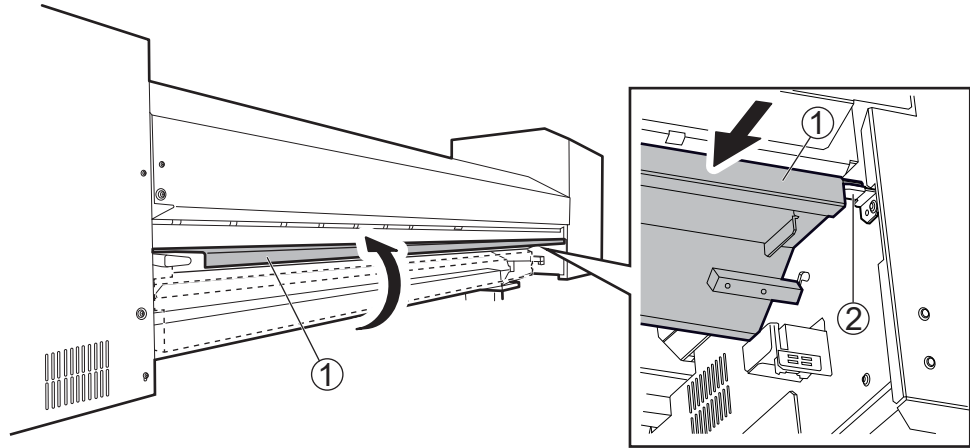

6. 미디어 홀더의 잠금 장치를 해제하고 각각 왼쪽과 오른쪽 끝으로 이동합니다.

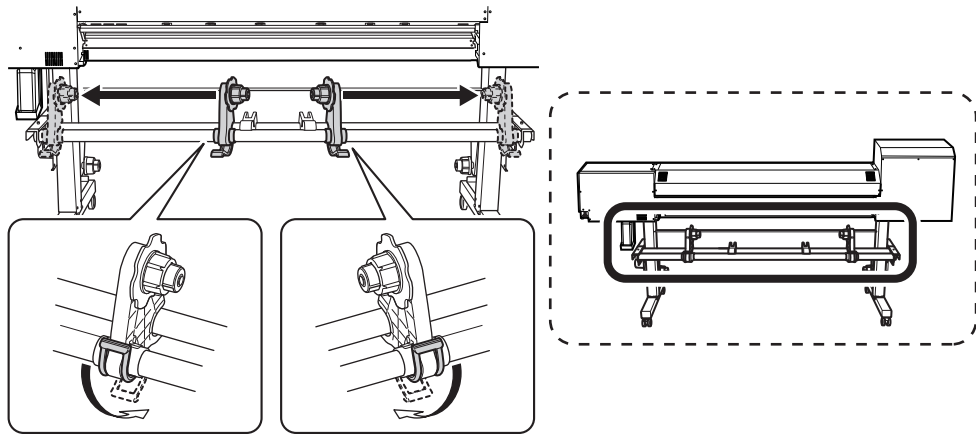

7. 미디어 스테이에 미디어를 올려 놓습니다.

**IMPORTANT**

미디어를 오랫동안 미디어 스테이에 올려두지 마십시오. 미디어가 변형될 수 있습니다.

- 외부 직경이 220mm(8.66in.) 이하인 미디어  
미디어의 각 끝에서 미디어 길이의 1/4 위치에 미디어 스테이를 배치하고 미디어를 장착합니다.

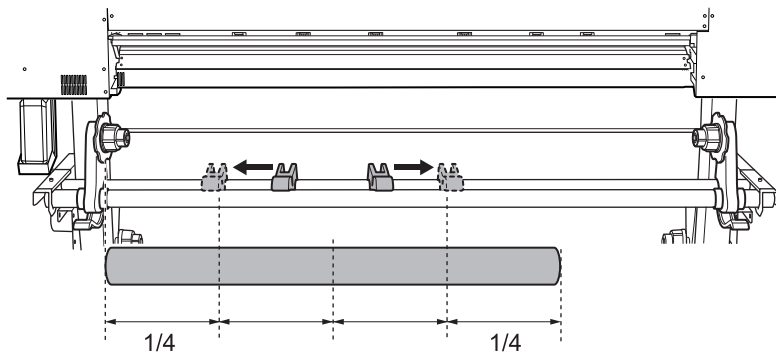

- 외경이 220mm(8.67in.)를 초과하는 미디어  
a. 미디어 스테이를 회전하여 미디어 홀더로 끌어당깁니다.

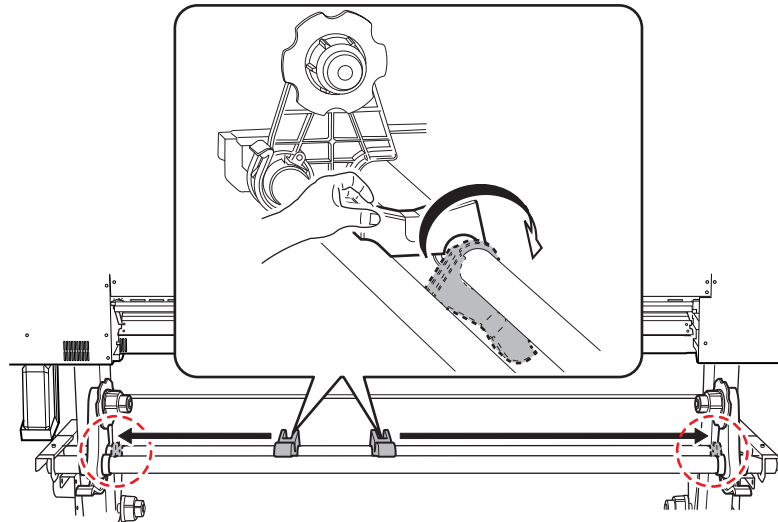

b. 두 파이프 사이에 미디어를 직접 놓습니다.

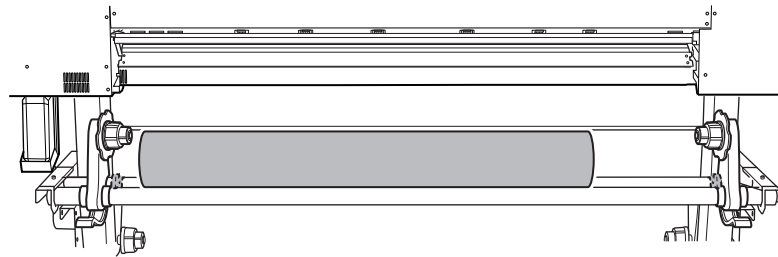

8. 미디어의 지관을 왼쪽 미디어 홀더의 엔드 캡에 맞춥니다.

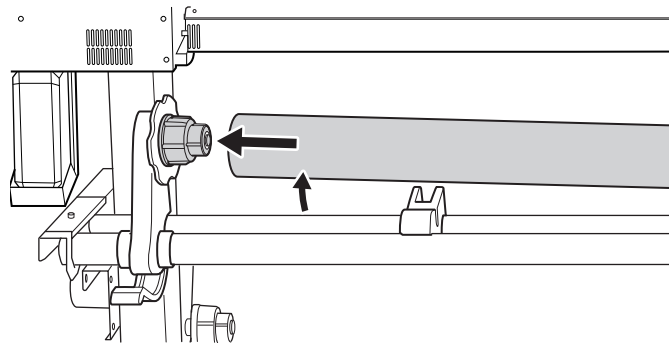

9. 오른쪽 미디어 홀더를 움직여서 엔드 캡을 미디어의 지관에 맞춥니다.

미디어가 쉽게 움직이지 않도록 미디어 지관을 미디어 홀더에 단단히 고정하십시오.

**IMPORTANT**

아직 미디어 홀더를 제자리에 고정하지 마십시오.

다음 절차에서는 제자리에 고정하기 전에 미디어 홀더의 위치를 조정합니다. 아직 제자리에 고정하지 마십시오.

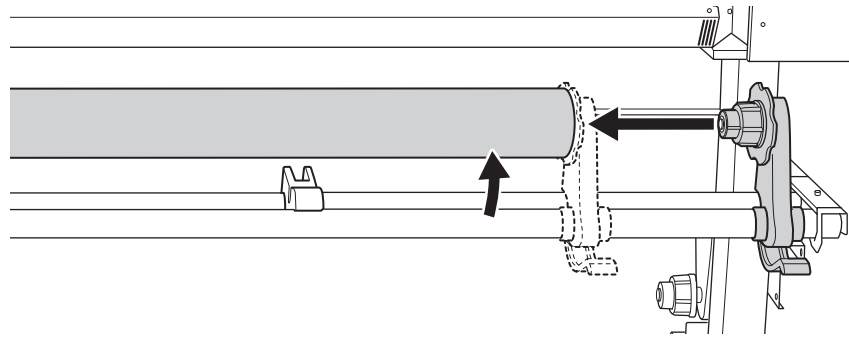

## 2. A: 미디어의 위치를 결정

섹션에서는 버큘 팬을 사용하여 미디어 비뚤어짐을 방지하는 방법에 대해 설명합니다. 가장자리를 감지할 수 없는 투명 용지를 사용할 때 [Preferences]>[Media Edge Detection]가 [Disable]로 설정된 경우 버큘 팬이 작동하지 않으므로 이 절차로 미디어를 장착할 수 없습니다. 이러한 경우 [2. B: 미디어 위치를 결정 \(\[Media Edge Detection\]: \[Disable\]\)](#).(P. 81).

기본적으로 [Skewing Correction Support at Setup]은 [Enable]으로 설정되어 있습니다.

### 절차

**1. 참조로 사용되는 그리드 패턴을 사용하여 미디어의 왼쪽과 오른쪽 위치를 결정합니다.**

위치를 결정할 때 다음 사항에 유의하십시오.

- 미디어 홀더를 바깥쪽에서 잡고 이동합니다.
- 미디어의 왼쪽 가장자리가 왼쪽 가장자리의 그리드 패턴 범위 내에 있도록 위치되었는지 확인하
- 미디어의 오른쪽 가장자리가 그리드 패턴 중 하나의 범위 내에 있도록 위치하는지 확인하십시오.

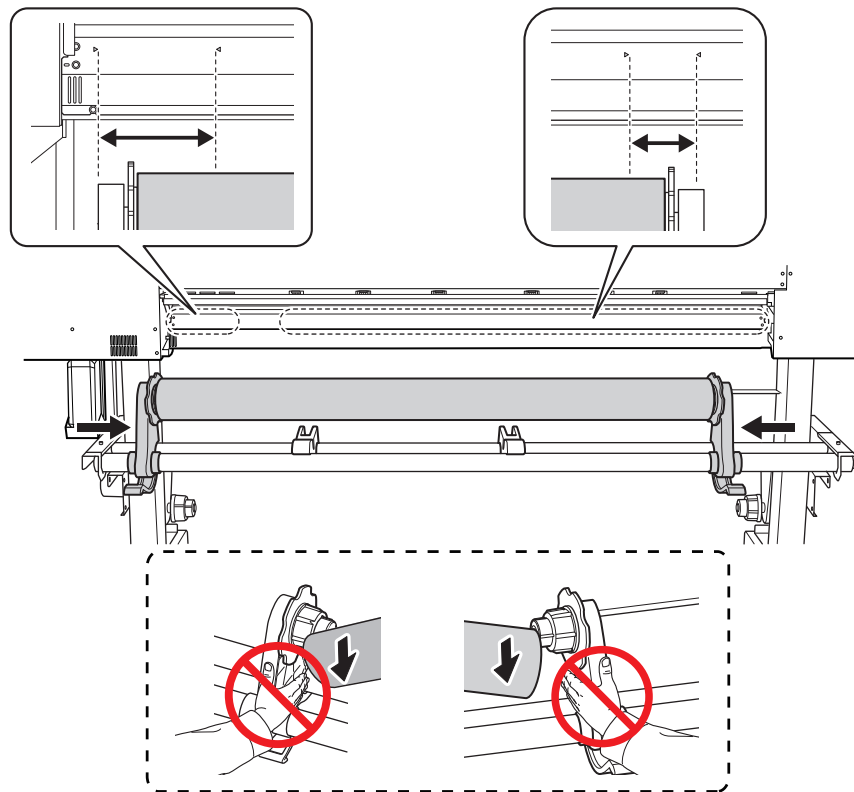

#### ⚠ 주의

지시된 것 이외의 장소를 잡지 마십시오. 미디어를 직접 잡고 이동하지 마십시오. 그렇지 않으면 미디어가 미디어 홀더에서 떨어져 부상을 입을 수 있습니다.

#### IMPORTANT

이때 미디어의 좌우 위치를 확실하게 결정합니다.

절차가 완료된 후 핀치 롤러로 미디어를 고정할 때 왼쪽과 오른쪽 위치가 올바른 위치에 맞지 않으면 이 단계로 돌아가서 이 절차를 다시 수행해야 합니다. 위치를 강제로 재조정하기 위해 미디어만 잡아 이동하면 인쇄 중

에 미디어가 기울어져 인쇄 결과에 부정적인 영향을 미칠 수 있습니다.

2. 미디어 홀더를 고정합니다.

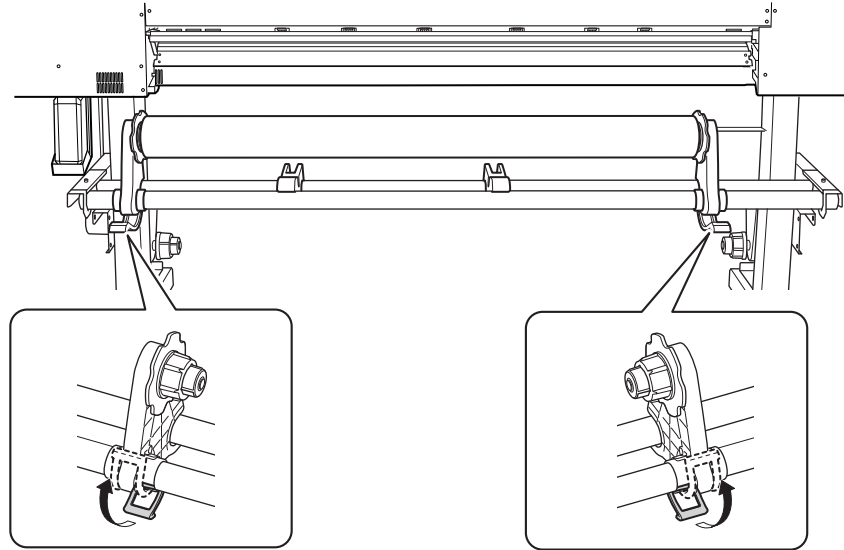

3. 다음 절차에 따라 미디어를 장착하십시오.

이렇게 하면 미디어가 기울어지는 것을 방지할 수 있습니다.

- (1) 펀치 롤러(A)와 그리트 롤러(B) 사이에 미디어의 앞쪽 가장자리를 통과시키십시오.

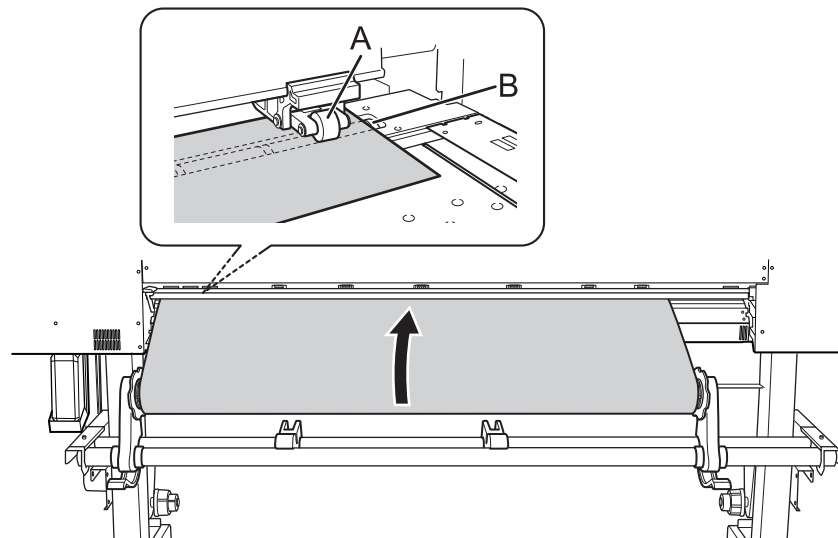

- (2) 신호음이 들릴 때까지 미디어를 공급하고 약 20cm(7.87in)를 더 공급하십시오.  
신호음이 들립니다. 약 5초 후 비프음이 두 번 울리고 버큘 팬이 작동합니다. 이 팬이 작동하는 동안에는 손을 떼도 미디어의 위치가 유지됩니다.
- (3) 미디어 홀더 플랜지를 잡고 감는 방향으로 돌려 미디어가 느슨해지지 않도록 합니다.

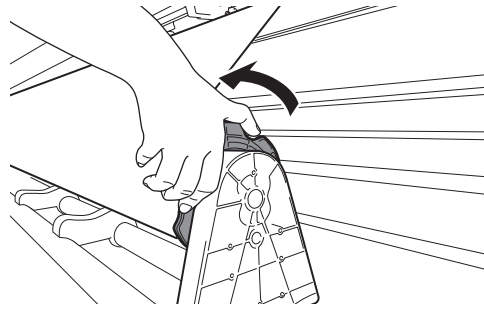

(4) 미디어가 팽팽해지면 약 10cm(3.94in)를 추가로 더 당깁니다.

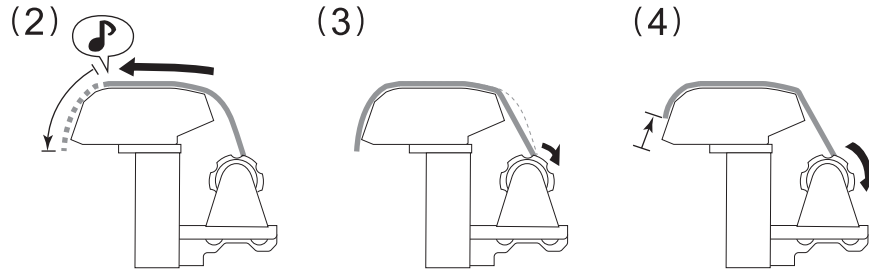

**MEMO**

미디어를 너무 많이 당기면 짧은 경고음이 두 번 들리고 버큘 팬이 멈춥니다. 미디어를 들어올리고 (1)단계부터 절차를 다시 실행합니다.

**4. 후면 UV 실드를 닫습니다.**

- a. 후면 UV 실드(①)를 기기 뒤쪽으로 당긴 후 이 실드를 좌우 스토퍼(②)에서 제거합니다.
- b. 후면 UV 실드를 닫습니다.

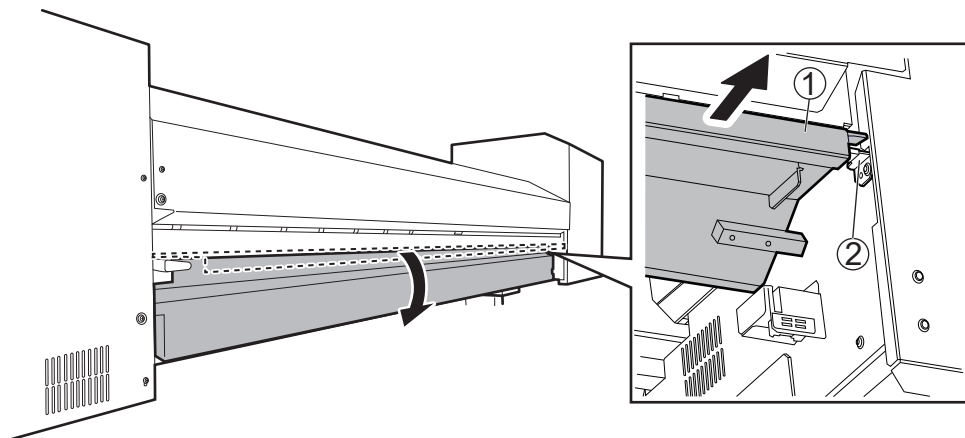

- 5. (프린터 전면으로 이동합니다.) 미디어의 양쪽 가장자리가 그리트 롤러 위에 있는지 확인합니다.**  
미디어의 오른쪽 가장자리가 오른쪽 끝 그리트 롤러에 놓이도록 하십시오.

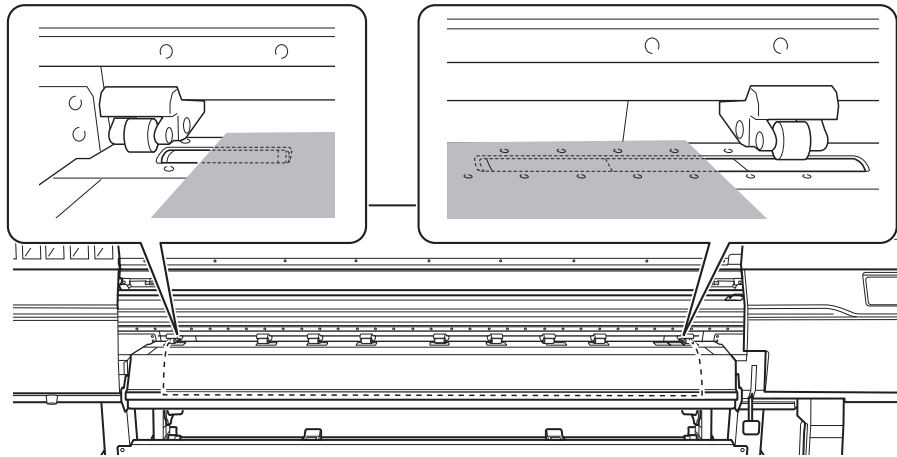

6. 왼쪽과 오른쪽 핀치 롤러를 움직여 미디어의 양쪽 가장자리에 놓습니다.  
 미디어의 양쪽 끝에서 약 10mm(0.39in) 떨어진 곳에 위치시킵니다.

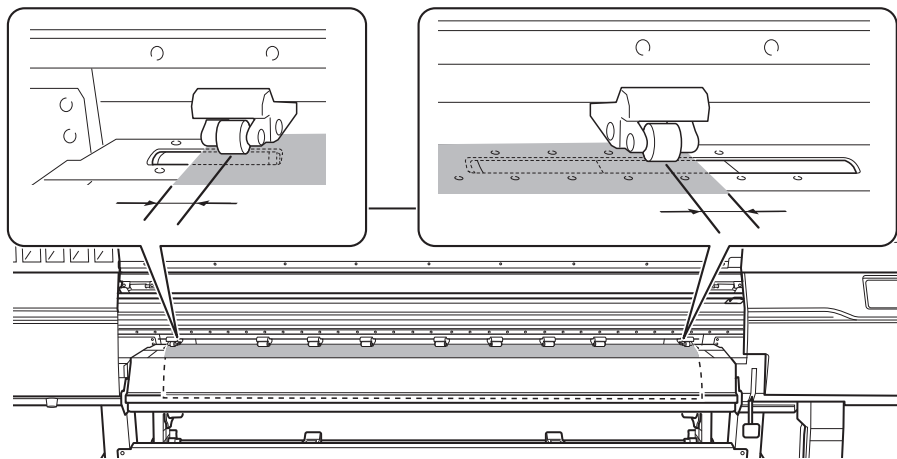

**IMPORTANT**

- 반드시 좌우 핀치 롤러를 사용하십시오. 미디어를 고정하는 힘은 중간 핀치 롤러와 좌 우측 핀치 롤러가 다릅니다. 중간 핀치 롤러를 사용하여 미디어 양쪽 끝을 고정하면 미디어 피딩이 불안정해질 수 있습니다.
- 미디어 위치를 다시 조정하려면 프린터 뒤쪽으로 돌아가 미디어 홀더를 풀고 1단계부터 절차를 다시 수행합니다. 프린터 앞에 서서 미디어를 잡고 위치를 다시 조정하는 경우 강제로 하면 인쇄 중에 미디어가 비뚤어지거나 느슨해져서 인쇄 품질에 영향을 미칩니다.

**MEMO**

핀치 롤러를 부드럽게 움직이려면 레일에 가깝게 아래로 누르십시오.

7. 미디어로 덮인 나머지 그리트 롤러(A) 위로 중간 핀치 롤러(B)를 이동합니다.  
 그리트 롤러가 있는 곳마다 그리트 패턴(C)이 있습니다.

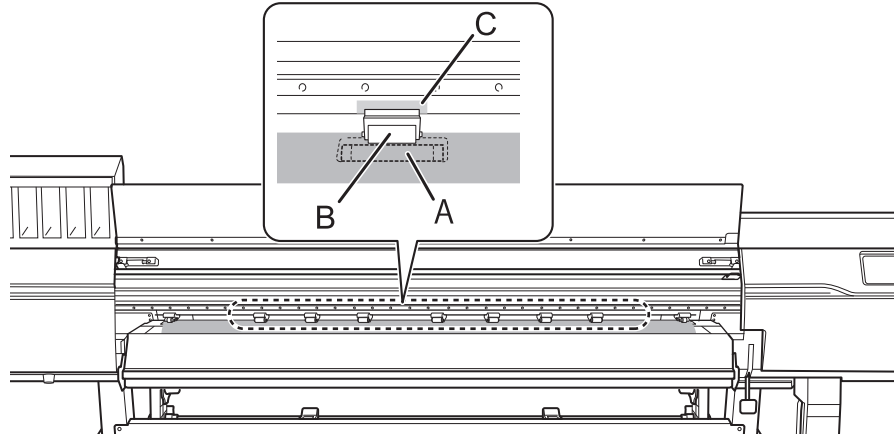

**IMPORTANT**

- 미디어 너비 내의 모든 그리트 패턴 위에 중간 핀치 롤러를 배치합니다. 중간 핀치 롤러를 배치하는 것을 잊은 경우 인쇄하는 동안 미디어가 비뚤어지거나 느슨해져서 인쇄 품질에 영향을 미칠 수 있습니다.
- 중간 핀치 롤러는 오른쪽 끝에서 3개의 그리트 롤러에서는 사용할 수 없습니다. 이 그리트 롤러가 아닌 다른 그리트 롤러에 중간 핀치 롤러를 배치 합니다.

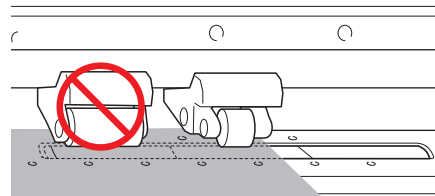

- 사용할 미디어의 너비에 따라 중간 핀치 롤러가 추가로 사용될 수 있습니다. 여분의 중간 핀치 롤러를 그리트 패턴이 없는 위치로 이동합니다. 그리트 패턴이 없는 곳에서는 중간 핀치 롤러가 작동되지 않습니다.

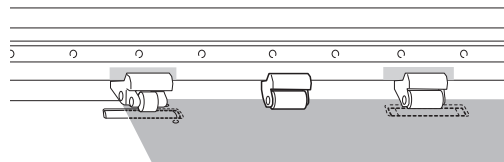

**8. 로딩 레버(전면)를 내립니다.**

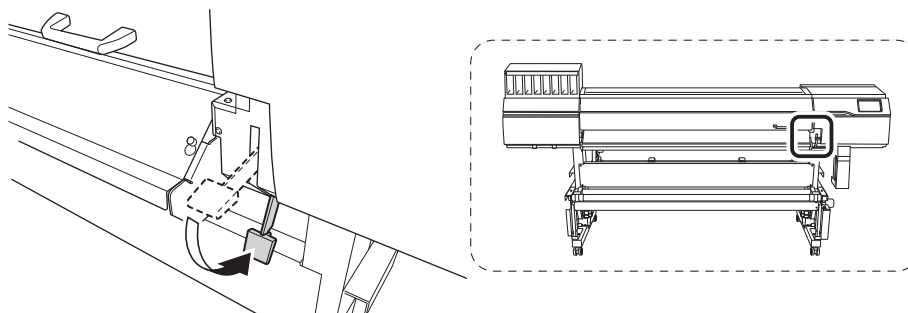

**IMPORTANT**

미디어 위치를 다시 조정하려면 프린터 뒤쪽으로 돌아가서 미디어 홀더를 풀고 1단계부터 절차를 다시 수행하십시오. 강제로 미디어의 위치를 잡아 당겨 이동하면 인쇄 중에 미디어가 비뚤어지거나 느슨해져서 인쇄 품질에 영향을 줄 수 있습니다.



9. 좌 우측 미디어 클램프의 구멍 중심에 미디어 끝을 맞춥니다.

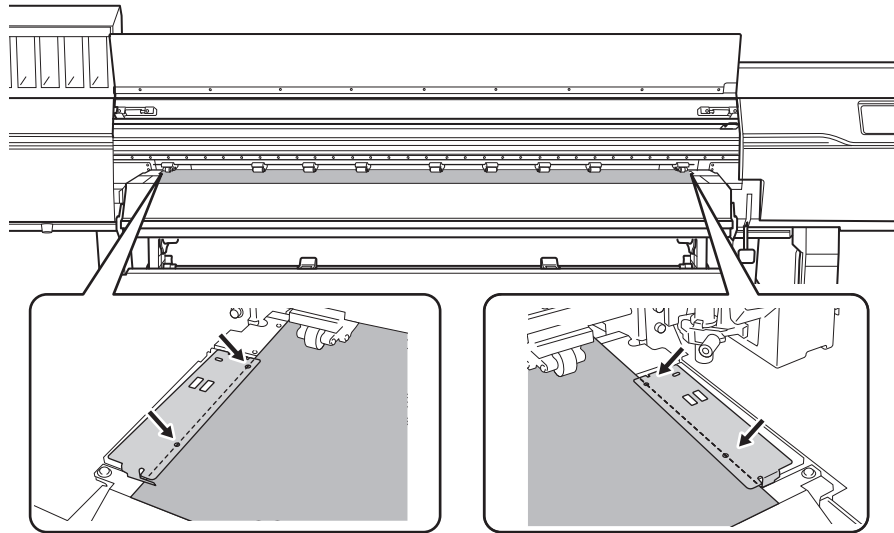

10. 전면 커버를 닫습니다.

## 2. B: 미디어 위치를 결정([Media Edge Detection]: [Disable])

이 장에서는 버큘 팬을 사용하지 않고 미디어의 위치를 결정하는 방법에 대해 설명합니다. 가장자리를 감지할 수 없는 투명 미디어를 사용하고 [Preferences]>[Media Edge Detection]이 [Disable]로 설정된 경우 이 내용을 참조하십시오.

### 절차

1. 참조로 사용된 그리드 패턴을 사용하여 미디어의 좌 우측 위치를 결정합니다.

위치 결정할 때 다음 사항에 유의하십시오.

- 미디어 홀더를 바깥쪽에서 잡고 이동합니다.
- 미디어의 왼쪽 가장자리가 왼쪽 가장자리의 그리드 패턴 범위 내에 있도록 위치되도록 하십시오.
- 미디어의 오른쪽 가장자리가 3개의 그리드 패턴 중 하나의 범위 내에 있도록 위치하는지 확인하십시오.

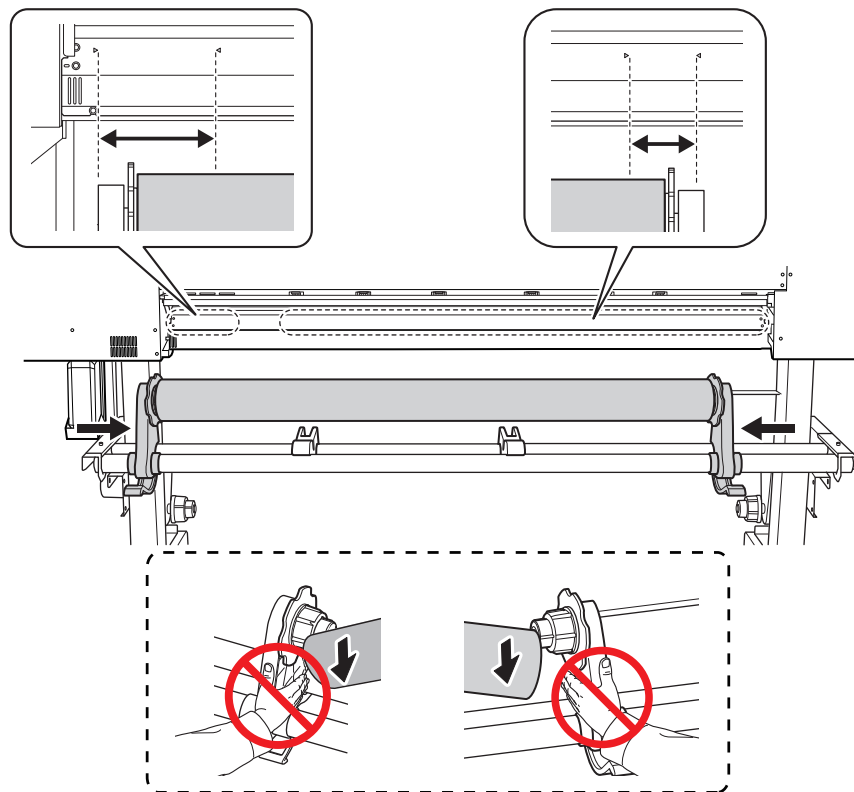

#### ⚠ 주의

지시된 곳 이외의 장소를 잡지 마십시오. 미디어를 직접 잡고 이동하지 마십시오. 미디어가 미디어 홀더에서 떨어져 부상을 입을 수 있습니다.

#### IMPORTANT

이때 미디어의 좌우 위치를 확실하게 결정합니다.

이 절차가 완료된 후 핀치 롤러로 미디어를 고정할 때 좌 우측 위치가 올바른 위치에 맞지 않아 이 절차를 다수 행하려면 이 단계로 돌아가야 합니다. 강제로 위치를 재조정하기 위해 미디어를 잡으면 인쇄 중에 미디어가 기울어져 인쇄 결과에 부정적인 영향을 미칩니다.

2. 미디어 홀더를 고정합니다.

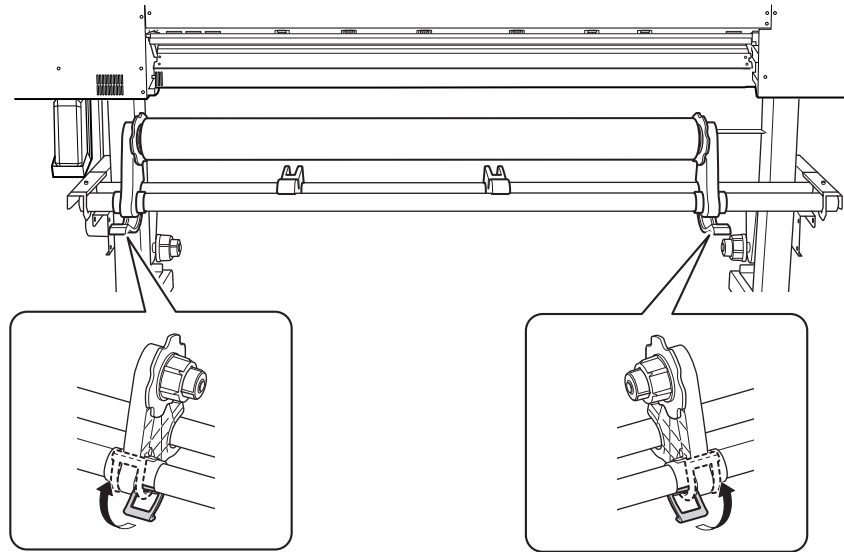

3. 펀치 롤러(A)와 그리트 롤러(B) 사이에 미디어의 앞을 통과시키십시오.

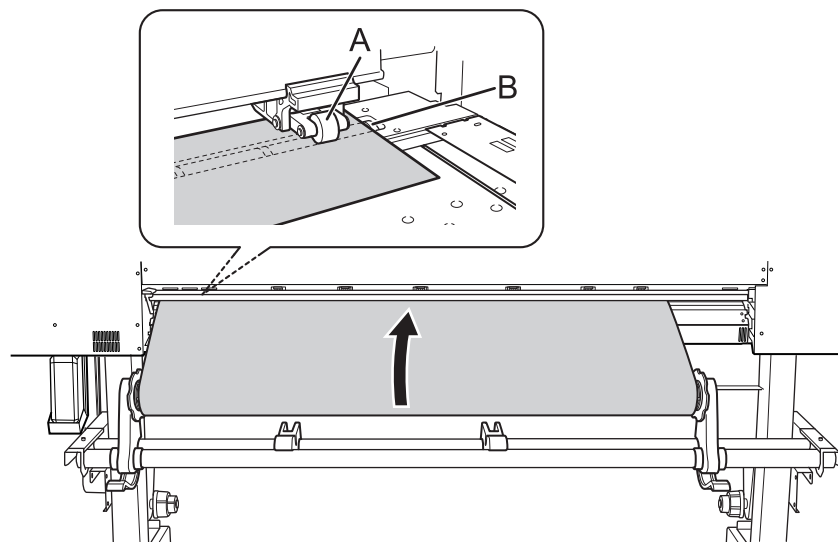

4. 로딩 레버(후면)를 내립니다.  
미디어가 제자리에 고정됩니다.

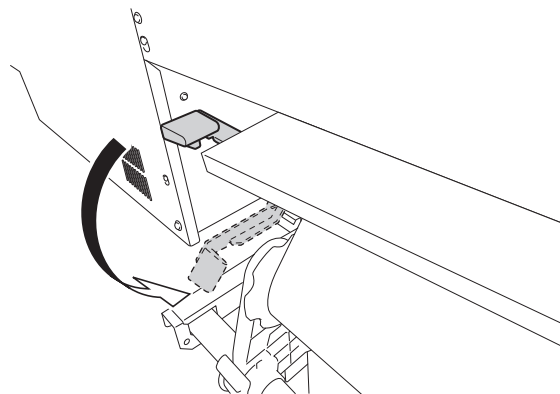

5. 후면 UV실드를 닫습니다.

- a. 후면 UV 실드(①)를 엽니다.
- b. 후면 UV 실드를 기기 전면으로 밀어 넣은 다음 이 실드를 좌우 스토퍼(②)에 끼웁니다.

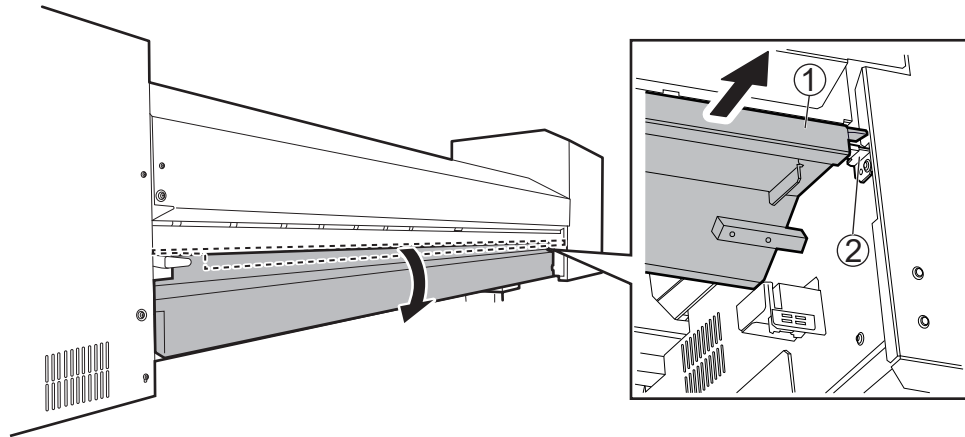

- 6. (프린터 앞쪽으로 이동합니다.) 미디어를 살짝 잡은 상태로 로딩 레버(앞쪽)를 올립니다. 미디어 고정이 풀립니다.

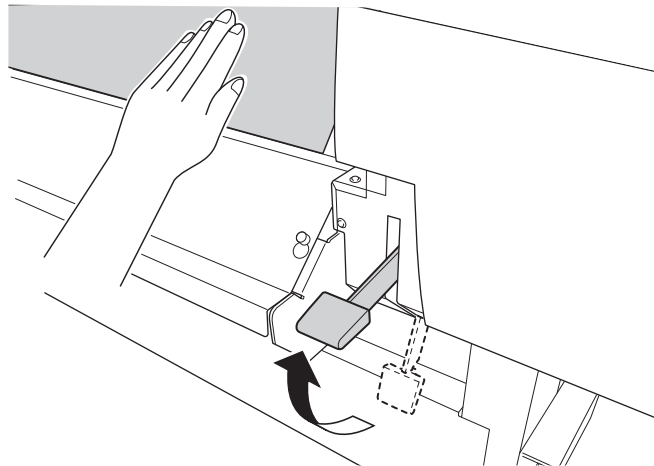

- 7. 에이프런 위로 미디어를 당겨 빼냅니다.

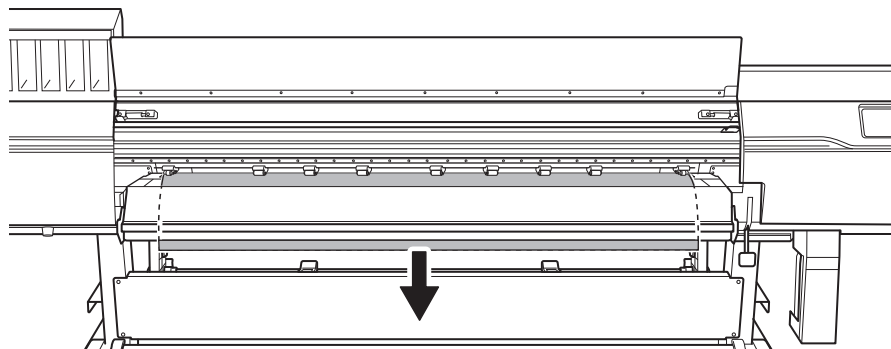

- 8. 미디어의 양쪽 가장자리가 그리트 롤러 위에 있는지 확인하십시오. 미디어의 오른쪽 가장자리가 오른쪽 끝 그리트 롤러에 놓이도록 하십시오.

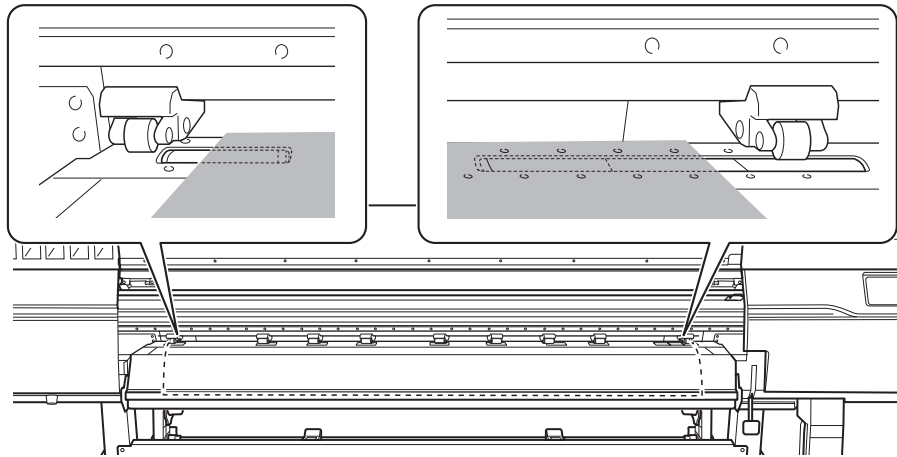

9. 좌 우측 핀치 롤러를 움직여 미디어의 양쪽 가장자리에 놓습니다.  
 미디어의 양쪽 끝에서 약 10mm(0.39in) 떨어진 곳에 위치시킵니다.

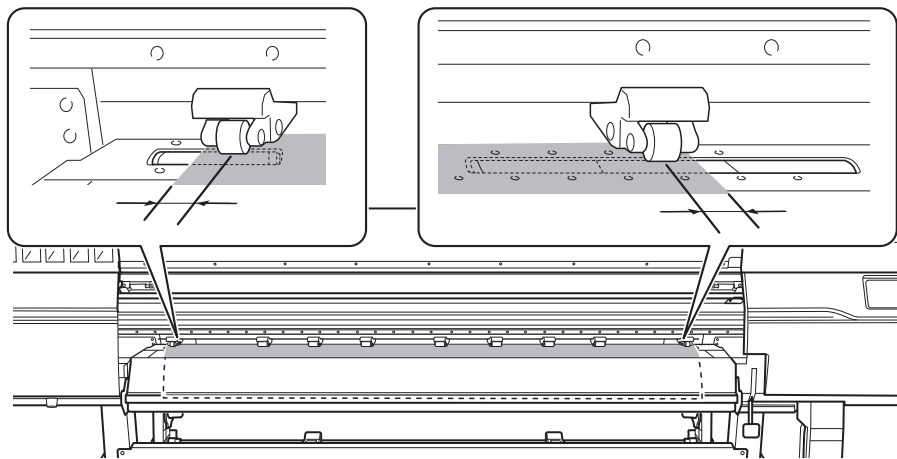

**IMPORTANT**

- 반드시 좌우 핀치 롤러를 사용하십시오. 미디어를 고정하는 힘은 중간 핀치 롤러와 좌 우측 핀치 롤러가 다릅니다. 중간 핀치 롤러를 사용하여 미디어 양쪽 끝을 고정하면 미디어 피딩이 불안정해질 수 있습니다.
- 미디어 위치를 다시 조정하려면 프린터 뒤쪽으로 돌아가 미디어 홀더를 풀고 1단계부터 절차를 다시 수행합니다. 프린터 앞에 서서 미디어를 잡고 위치를 다시 조정하는 경우 강제로 하면 인쇄 중에 미디어가 비틀어지거나 느슨해져서 인쇄 품질에 영향을 미칩니다.

**MEMO**

핀치 롤러를 부드럽게 움직이려면 레일에 가깝게 아래로 누르십시오.

10. 미디어로 덮인 나머지 그리트 롤러(A) 위로 중간 핀치 롤러(B)를 이동합니다.  
 그리트 롤러가 있는 곳마다 그리트 패턴(C)이 있습니다.

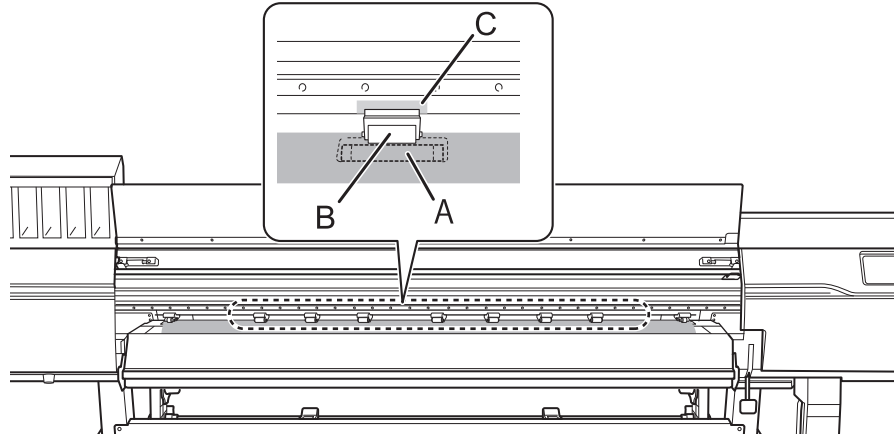

**IMPORTANT**

- 미디어 너비 내의 모든 그리트 패턴 위에 중간 핀치 롤러를 배치합니다. 중간 핀치 롤러를 배치하는 것을 잊은 경우 인쇄하는 동안 미디어가 비뚤어지거나 느슨해져서 인쇄 품질에 영향을 미칠 수 있습니다.
- 중간 핀치 롤러는 오른쪽 끝에서 3개의 그리트 롤러에서는 사용할 수 없습니다. 이 그리트 롤러가 아닌 다른 그리트 롤러에 중간 핀치 롤러를 배치 합니다.

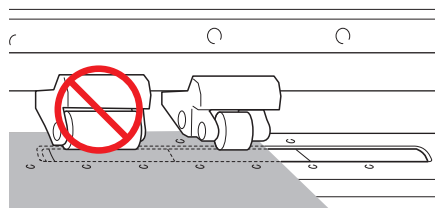

- 사용할 미디어의 너비에 따라 중간 핀치 롤러가 추가로 사용될 수 있습니다. 여분의 중간 핀치 롤러를 그리트 패턴이 없는 위치로 이동합니다. 그리트 패턴이 없는 곳에서는 중간 핀치 롤러가 작동되지 않습니다.

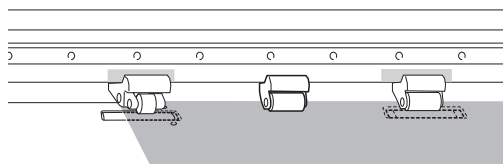

11. 미디어의 중앙을 잡고 살짝 당겨서 똑바로 유지하고 미디어의 모든 부분이 팽팽하게 유지되도록 합니다.

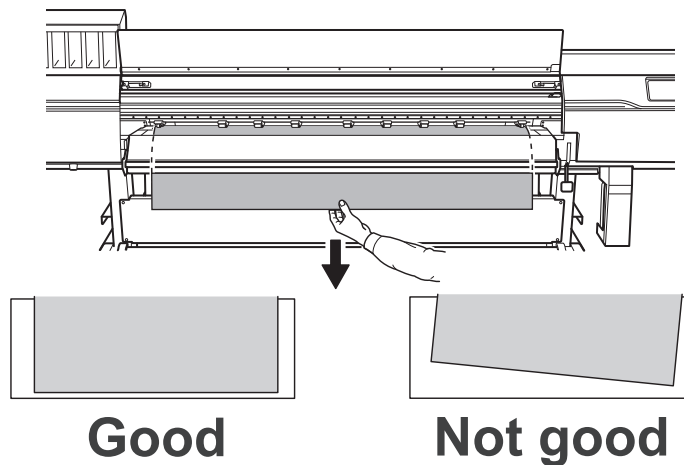

12. 로딩 레버(전면)를 내립니다.

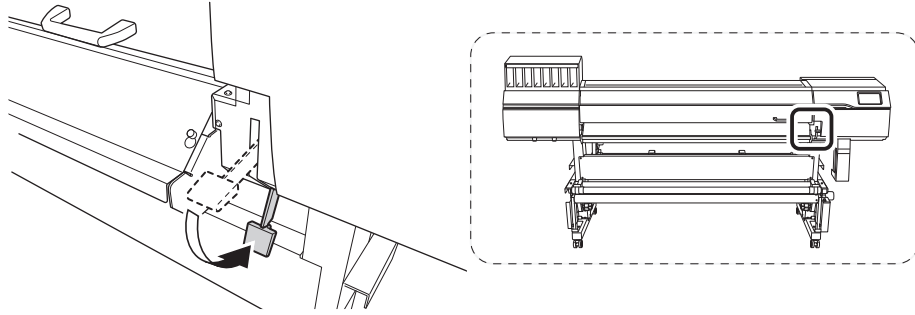

13. 좌 우측 미디어 클램프 구멍의 중심에 미디어 가장자리를 맞춥니다.

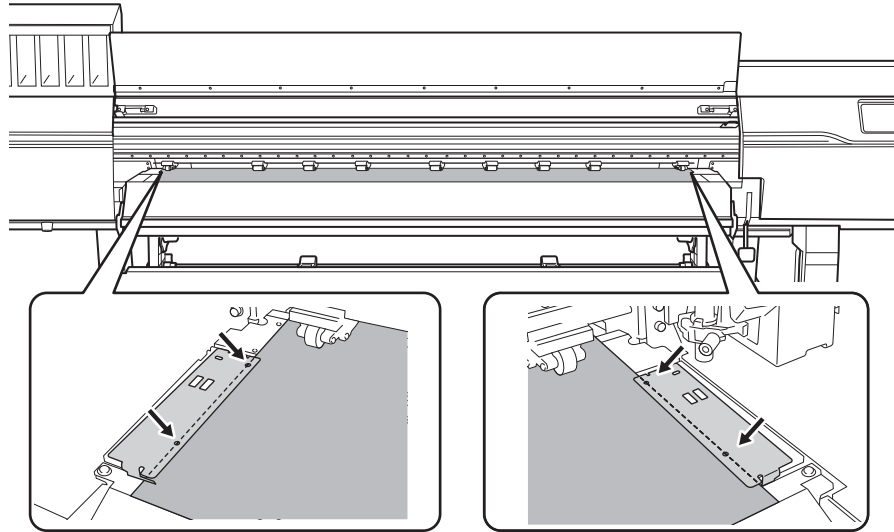

14. 전면 커버를 닫습니다.

3.





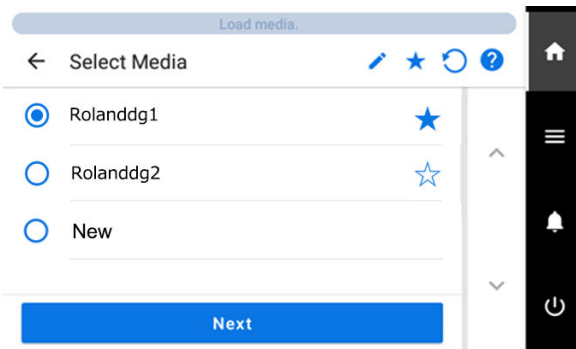



절차

1.  [Setup]을 탭합니다.  
등록된 미디어 목록이 표시됩니다.



2. 사용할 미디어 이름을 선택합니다.

MEMO

-  을 탭하면 등록된 미디어를 키워드로 검색할 수 있습니다.  
입력한 키워드를 재 설정 하려면  을 탭하십시오.
- 미디어 이름 오른쪽에 있는  을 탭하면 기호가  로 바뀌고, 미디어가 즐겨찾기에 등록됩니다.  
제어 패널 상단의 즐겨찾기 필터()를 탭하여 필터를 켜고() 즐겨찾기 한 미디어만 표시 합니다.  
즐거찾기 필터를 끄려면  을 탭하십시오.
- 즐겨찾기 필터를 끄고() 모든 키워드를 재설정하려면  을 탭합니다.
- 키워드 검색과 즐겨찾기 필터를 동시에 사용할 수 있습니다.

3. [Next]를 탭합니다.
4. [Setup Method] 화면이 나타납니다. 테이크업 유닛 사용 여부를 선택합니다.
5. [Start Setup]을 탭합니다.  
커팅 캐리지가 이동하여 미디어 너비와 미디어 클램프 위치를 감지합니다. 이 작업을 초기화라고 합니다.
6. [Printing Area (Width)] 화면이 나타나면 다음 절차에 따라 설정을 구성합니다.



MEMO

2

[Printing Area (Width)]

(1) [Change]

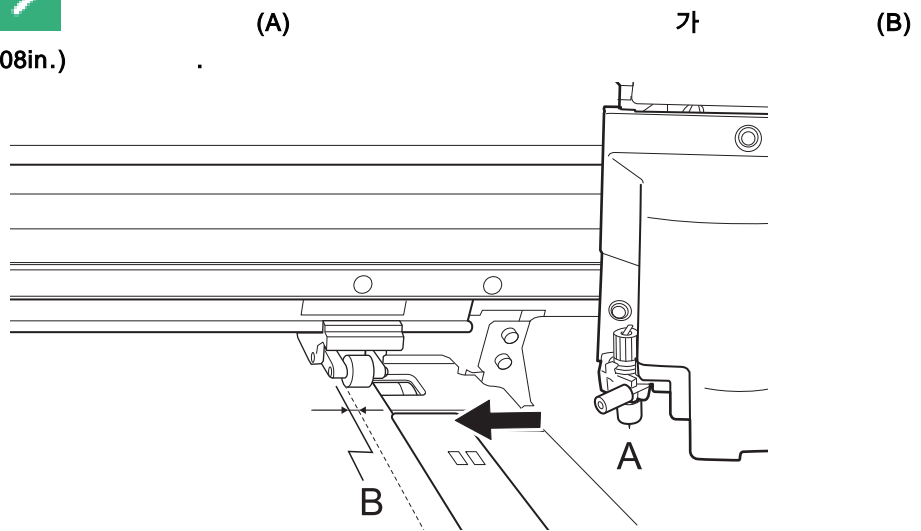

[Set the right edge of the printing area within the area specified by the pinch rollers.]

(2)    
2mm(0.08in.)



(3) [OK]

[Set the left edge of the printing area within the area specified by the pinch rollers.]

(4)  또는  를 눌러 블레이드(A)의 중심을 오른쪽 핀치 롤러의 왼쪽 가장자리에서 안쪽(B)으로 약 2mm(0.08in.) 이동합니다.

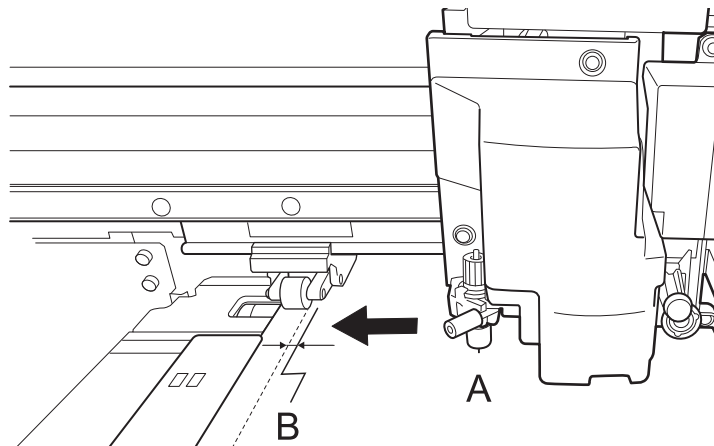

(5) [OK]를 탭합니다.

설정된 좌우 위치는 [Printing Area (Width)]에 적용됩니다.

(6) [OK]를 탭합니다.

## 4. 테이크업 유닛에 미디어 장착

테이크업 유닛을 사용하지 않을 경우 설정이 완료된 것입니다.

### 절차

1. 댄서 롤러를 뒤쪽으로 밀어 놓습니다.

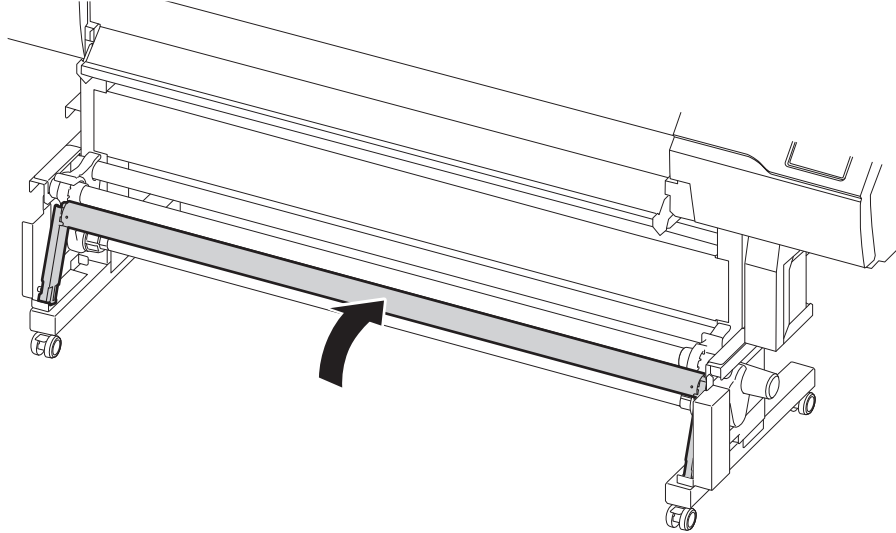

2. 아래 절차에 따라 테이크업 유닛의 미디어 홀더에 지관을 장착합니다.  
장착된 미디어 보다 더 넓은 지관을 준비하십시오.

#### IMPORTANT

지관은 소모품입니다.

지관의 상태를 확인하고 적절한 시기에 교체하여 미디어가 제대로 감길 수 있도록 합니다.

- (1) 미디어 홀더를 움직일 수 있도록 합니다.

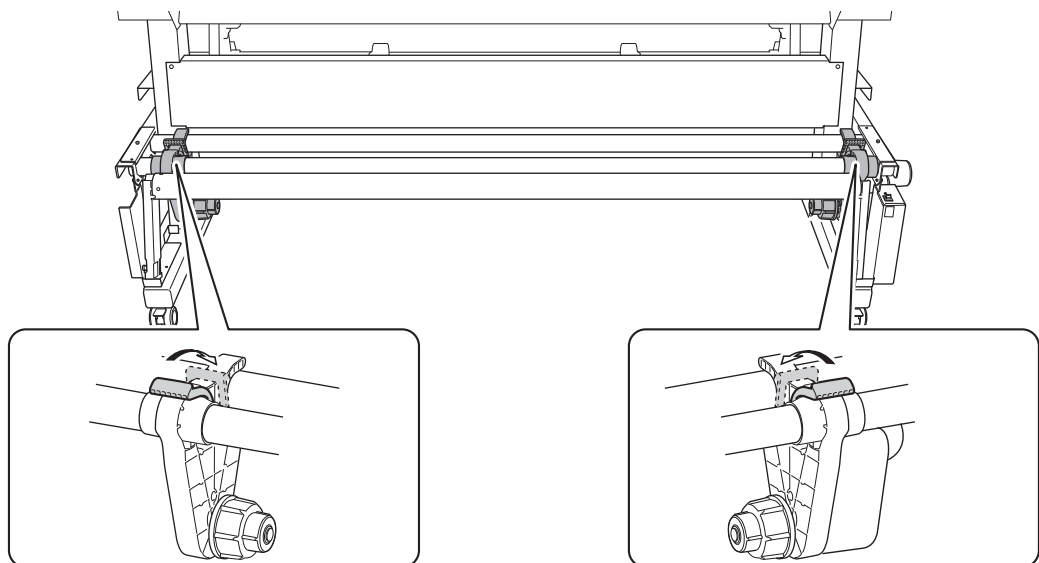

- (2) 지관을 오른쪽 엔드 캡에 끼웁니다.  
지관을 엔드 캡의 끝 부분에 단단히 고정하십시오.
- (3) 왼쪽 미디어 홀더를 지관 안으로 밀어 넣습니다.

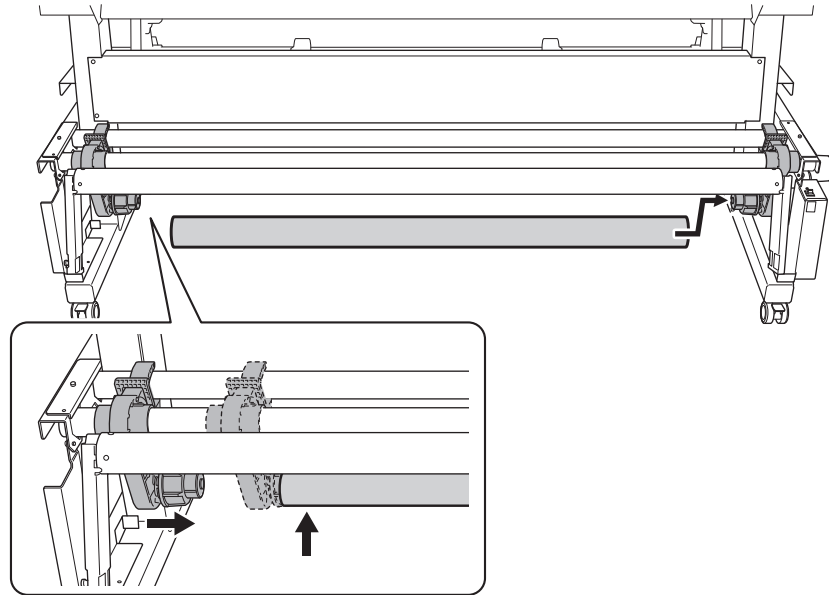

3. 미디어 끝이 지관에 닿을 때까지 제어 패널의  를 눌러 미디어를 피드 합니다.

이 키를 누를 때마다 미디어가 10mm(0.39in)씩 피드됩니다. 키를 누르고 있으면 미디어를 계속 피드 시킬 수 있습니다.

**Good**

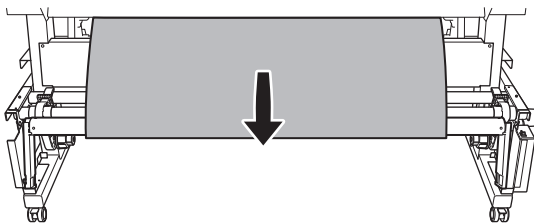

**Not Good**

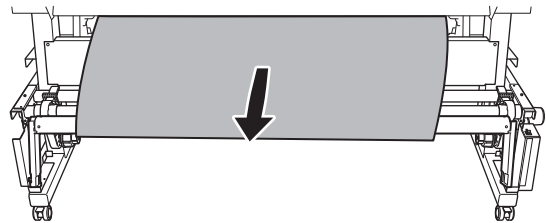

**MEMO**

지관의 1/4 이상을 감쌀 수 있을 때까지 미디어를 피딩합니다.

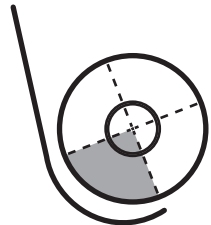
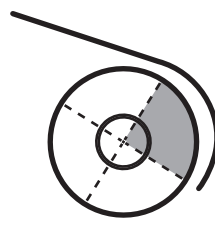
FORWARD 설정 사용 시	BACKWARD 설정 사용 시
	

4. 아래 절차에 따라 미디어 홀더의 위치를 조정합니다.

- (1) 미디어 오른쪽 가장자리에서 지관이 보이도록 두 미디어 홀더를 모두 이동합니다.  
미디어 홀더를 바깥쪽에서 잡고 이동합니다.

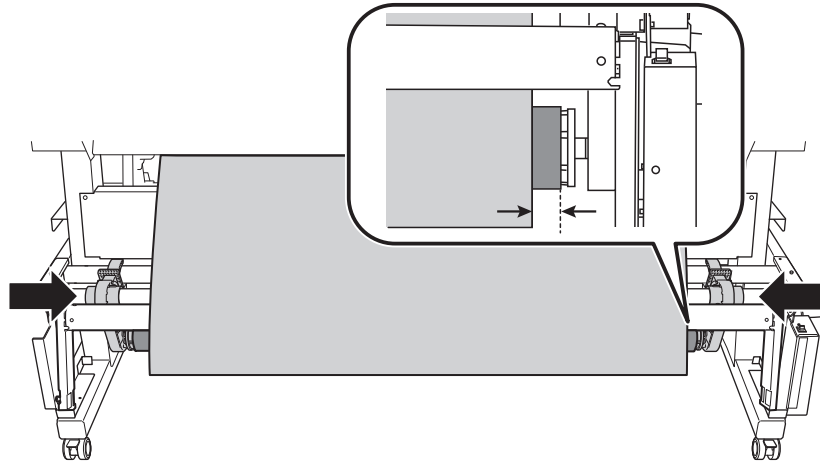

(2) 좌 우측 미디어 홀더를 고정합니다.

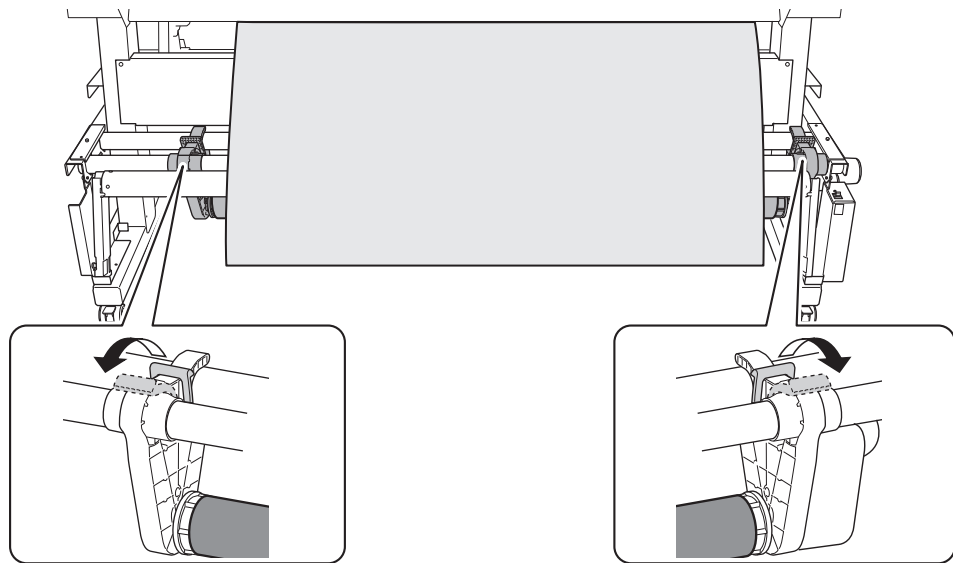

5. 아래 절차에 따라 미디어를 지관에 고정하십시오.

1. 미디어 홀더에 미디어 설치(P.70)의 2단계에서 설정한 [Take-up Direction]으로 미디어를 고정합니다.

- (1) 미디어가 처지지 않도록 잡아당기면서 테이프로 지관의 중앙에 고정합니다.
- (2) 미디어를 중앙에서 바깥쪽으로 당기면서 지관에 미디어의 좌 우측 가장자리를 테이프로 고정합니다.

• FORWARD 설정을 사용하는 경우

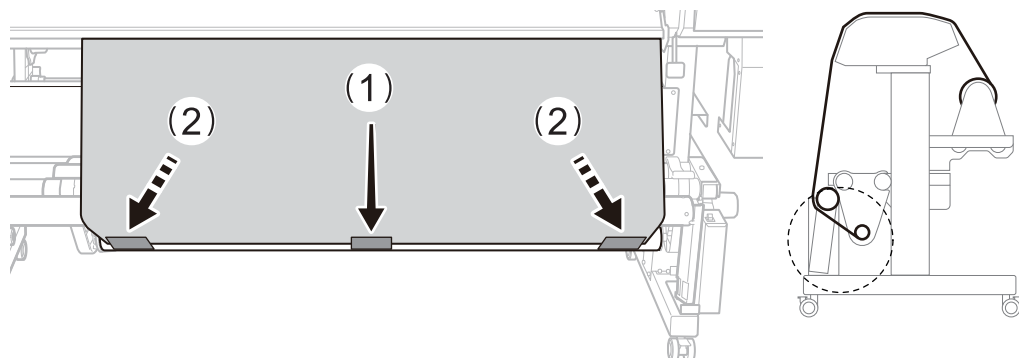

• BACKWARD 설정을 사용하는 경우

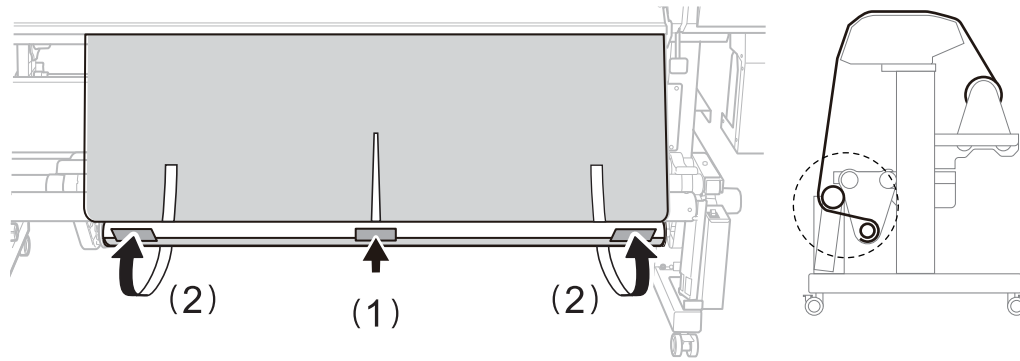

6. [OK]를 탭합니다.  
소량의 미디어가 피드됩니다.
7. 댄서 롤러를 앞쪽으로 내립니다.

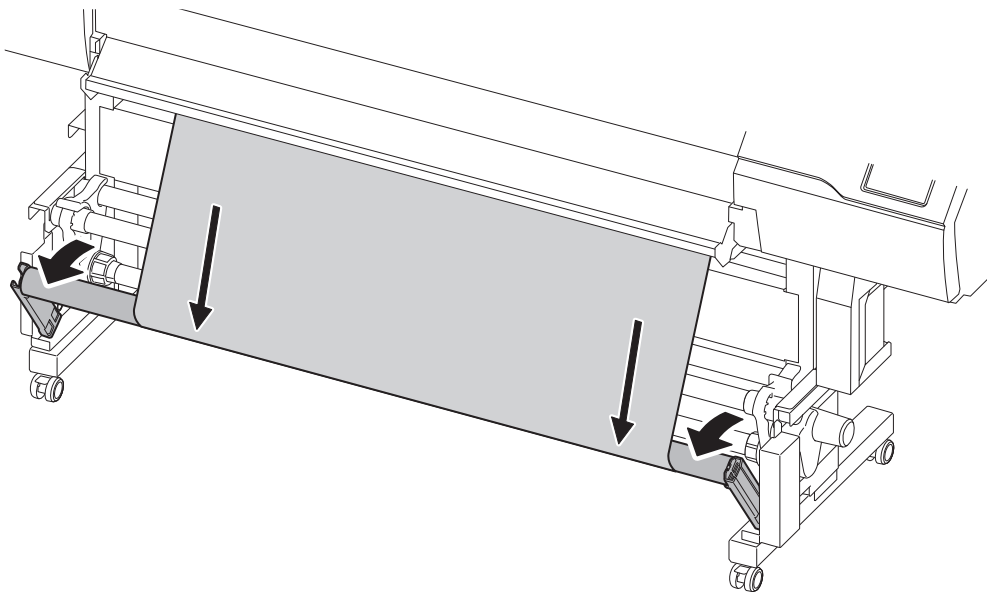

8. [OK]를 탭합니다.

**IMPORTANT**

인쇄 및 자르기 또는 그냥 자르기만을 할 때 테이크업 유닛에서 미디어를 되감아 미디어를 느슨하게 합니다. 설정 직후 지관에 미디어가 충분히 감겨 있지 않으면 이 작업이 제대로 수행되지 않아 커팅 품질이 떨어지고 계속 감기지 않을 수 있습니다. 미디어를 지관에 부착한 직후 재단을 할 경우에는 먼저 미디어를 충분히 공급하여 감기를 몇 번 실시하고 기준점을 설정합니다.

## 시트 미디어 Setup

프린터에 시트 미디어를 장착합니다. 장착이 완료되면 상태에 [Output possible.]이 표시됩니다. 이 작업을 "미디어 Setup"이라고 합니다.

### 1. A : 미디어의 위치를 결정

미디어의 가장자리가 감지되지 않는 투명 미디어를 사용할 때 [Preferences]>[ Media Edge Detection] [Disable]로 설정되어 있으면 버큘 팬이 작동하지 않으므로 이 절차로 미디어를 장착 할 수 없습니다. 이러한 경우에는 [1. B: 미디어의 위치를 결정\(\[Media Edge Detection\] : \[Disable\]\).\(P.98\)](#)을 참조하십시오

[Skewing Correction Support at Setup]의 기본 설정은 [Enable]로 설정되어 있습니다.

#### 절차

1. 제어 패널에서  을 탭합니다.  
서브 전원이 켜집니다.
2. 커버를 엽니다.
3. 미디어 클램프를 각각 좌 우측 가장자리의 그리트 롤러 외부로 이동합니다.

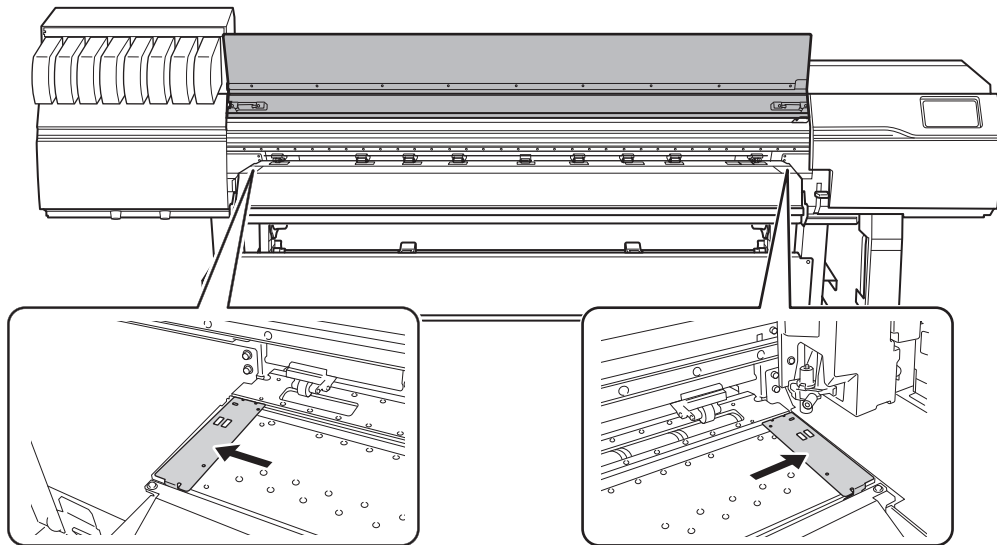

4. 미디어 홀더의 잠금 장치를 풀고 각각 좌 우측 끝으로 당깁니다.

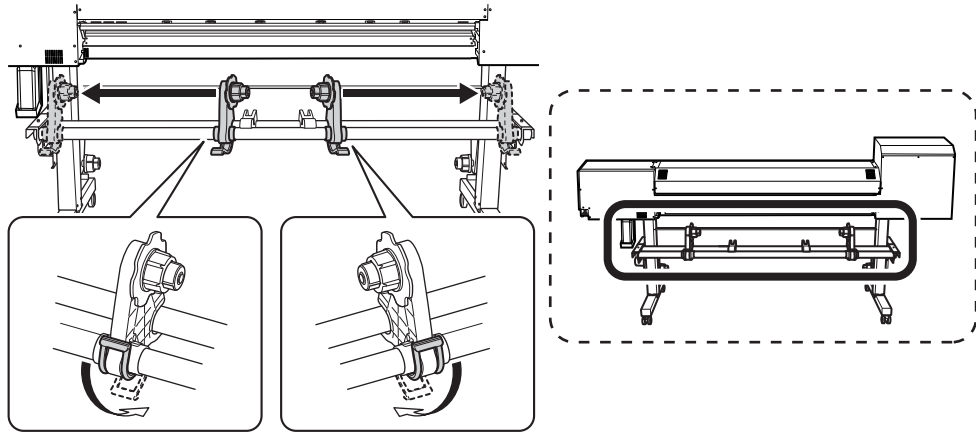

**5. 프린터 뒤쪽으로 이동하여 후면 UV 실드를 엽니다.**

- a. 후면 UV 실드(①)를 엽니다.
- b. 후면 UV 실드를 기기 전면으로 밀어 넣은 후 이 실드를 좌우 스토퍼(②)에 끼웁니다.

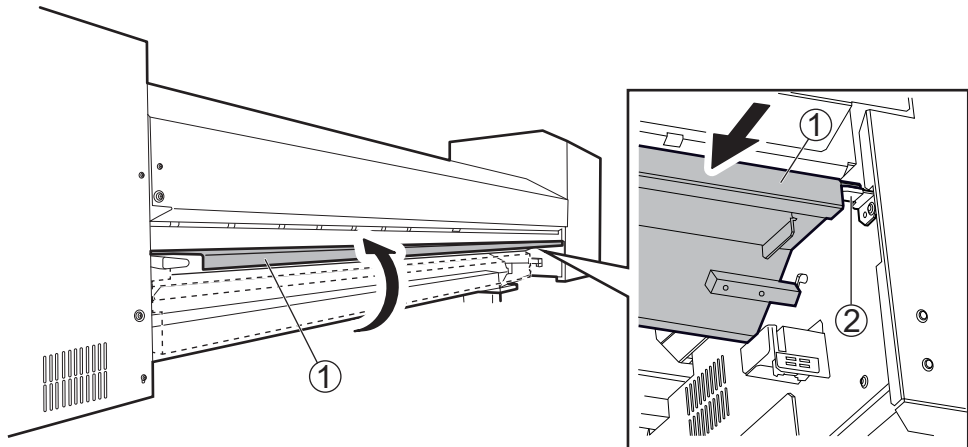

**6. 프린터 후면에서 미디어의 앞쪽 가장자리를 핀치 롤러(A)와 그리트 롤러(B) 사이로 통과시킵니다.**

신호음이 들립니다. 약 5초 후 비프음이 두 번 울리고 버큘 팬이 작동합니다. 이 팬이 작동하는 동안에는 손을 떼도 미디어가 뒤로 이동하지 않습니다.

프린터 전면에서 미디어를 장착할 때 미디어의 앞쪽 가장자리(인쇄가 시작되는 쪽)를 플래튼 위로 공급하고 미디어를 앞쪽으로 당겨서 버큘 팬을 활성화합니다.

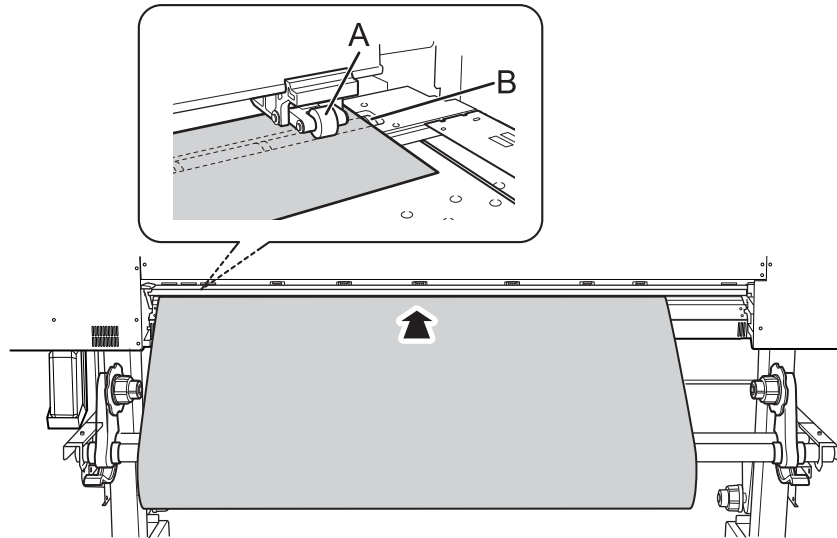

**7. 후면 UV 실드를 닫습니다.**

- a. 후면 UV 실드(①)를 기기 뒤쪽으로 당긴 후 이 실드를 좌우 스토퍼(②)에서 제거합니다.
- b. 후면 UV 실드를 닫습니다.

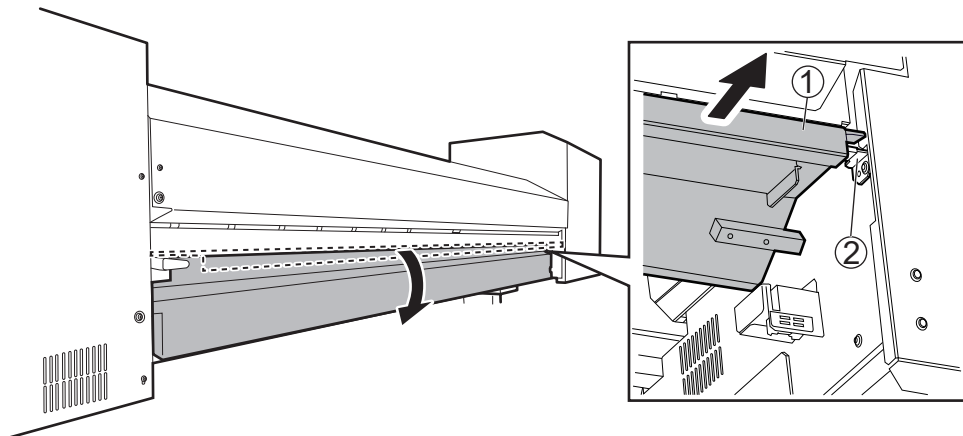

**8. (프린터 전면으로 이동)미디어의 양쪽 가장자리가 그리트 롤러 위에 있는지 확인합니다.**

미디어의 오른쪽 가장자리가 오른쪽 끝 그리트 롤러에 놓이도록 배치하십시오.

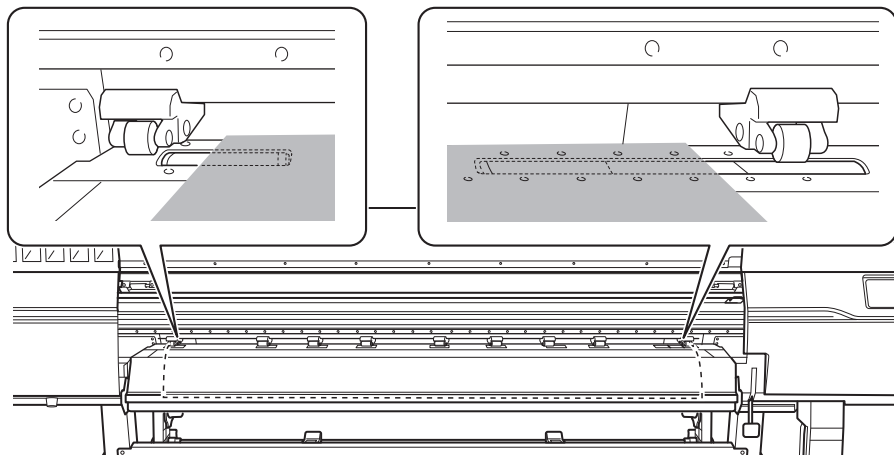

**9. 좌 우측 핀치 롤러를 움직여 미디어의 양쪽 가장자리에 배치합니다.**



미디어의 각 가장자리에서 약 10mm(0.39in) 떨어진 곳에 위치시킵니다.

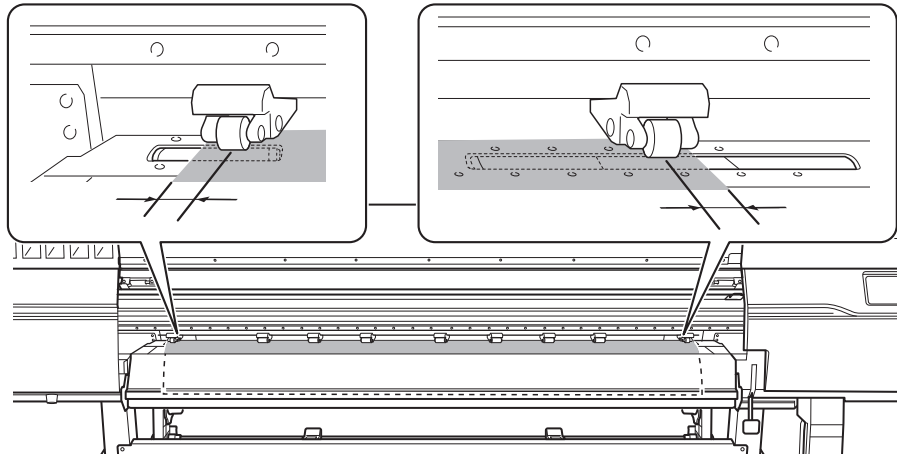

**IMPORTANT**

반드시 좌우 핀치 롤러를 사용하십시오. 미디어를 고정하는 힘은 중간 핀치 롤러와 왼쪽 및 오른쪽 핀치 롤러가 다릅니다. 중간 핀치 롤러를 사용하여 미디어 가장자리를 고정하면 미디어 공급이 불안정해질 수 있습니다.

**MEMO**

핀치 롤러를 부드럽게 움직이려면 레일에 가깝게 아래로 누르십시오.

10. 미디어로 덮인 나머지 그리트 롤러(A) 위로 중간 핀치 롤러(B)를 이동합니다.  
 그리트 롤러가 있는 곳마다 그리트 패턴(C)이 있습니다.

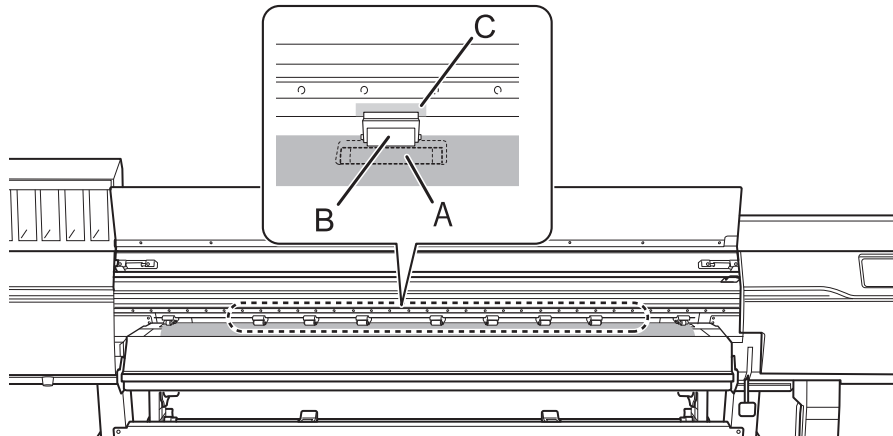

**IMPORTANT**

- 미디어 너비 내의 모든 그리트 패턴 위에 중간 핀치 롤러를 배치합니다. 중간 핀치 롤러를 배치하는 것을 잊은 경우 인쇄 중에 미디어가 비뚤어지거나 느슨해져서 인쇄 품질에 영향을 미칠 수 있습니다.
- 중간 핀치 롤러는 오른쪽 끝에서 3개의 그리트 롤러 위에서 작동하지 않습니다. 이 3곳이 아닌 다른 그리트 롤러에 중간 핀치 롤러를 놓습니다.

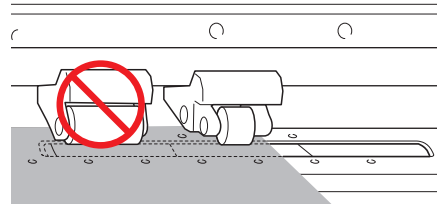

- 사용 중인 미디어의 너비에 따라 중간 핀치 롤러가 남을 수 있습니다. 여분의 중간 핀치 롤러를 그리드 패턴이 없는 위치로 이동합니다. 그리드 패턴이 없는 곳에서는 중간 핀치 롤러가 내려오지 않습니다.

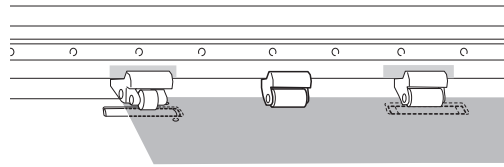

11. 로딩 레버(전면)를 내립니다.

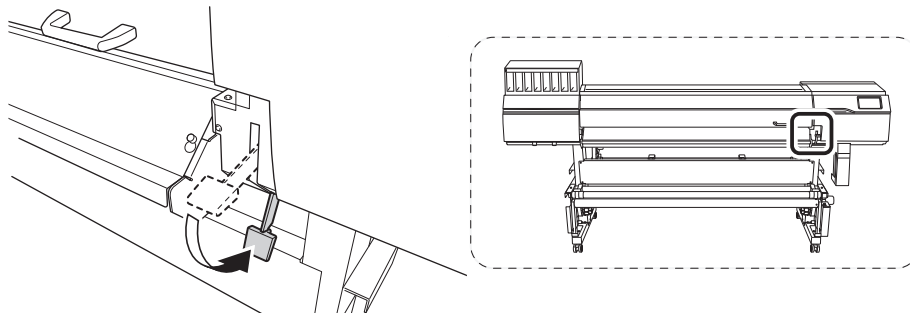

**IMPORTANT**

미디어를 제자리에 고정하기 전에 미디어 위치를 다시 조정하려면 5단계절차부터 다시 실행하십시오.

12. 좌 우측 미디어 클램프 구멍의 중심에 미디어 가장자리를 맞춥니다.

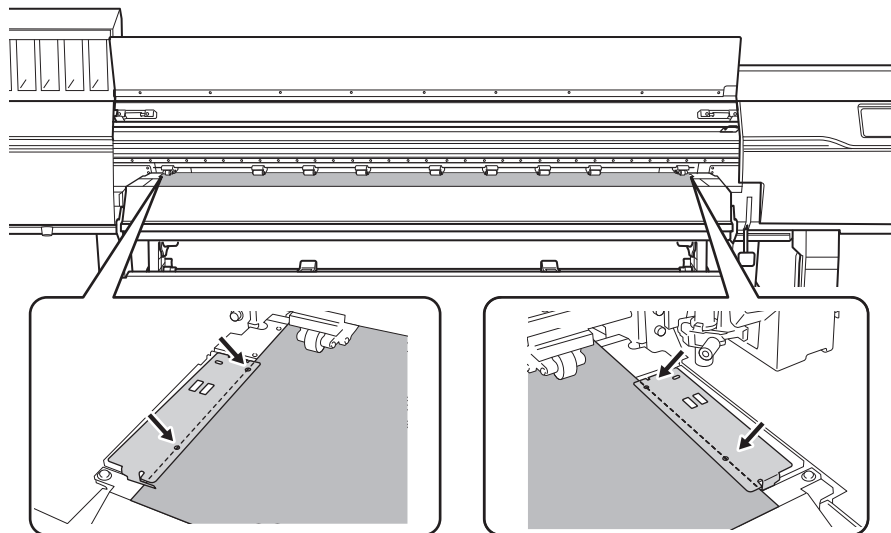

13. 전면 커버를 닫습니다.

## 1. B : 미디어 위치를 결정([Media Edge Detection] : [Disable])

미디어의 가장자리를 감지할 수 없는 투명 미디어를 사용할 때와 [Preferences]>[Media Edge Detection] 이 [Disable]로 설정된 경우 다음 절차에 따라 미디어의 위치를 결정하십시오.

### 절차

1. 제어 패널에서  를 탭합니다.  
서브 전원이 켜집니다.
2. 전면 커버를 엽니다.
3. 미디어 클램프를 각각 좌 우측 가장자리의 그리트 롤러의 외부로 이동합니다.

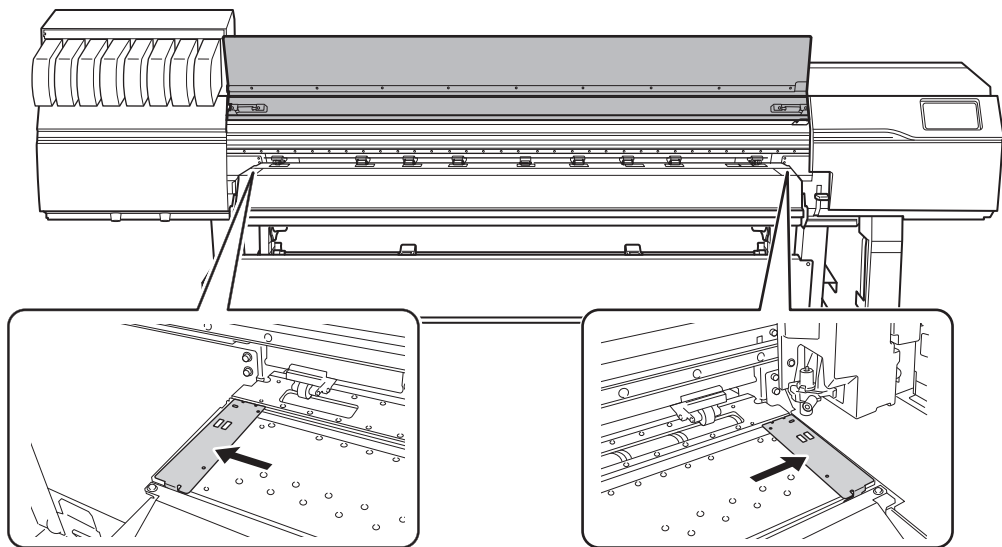

4. 프린터 뒤쪽으로 이동하여 미디어 홀더의 잠금 장치를 풀고 각각 좌 우측 끝으로 이동 합니다.

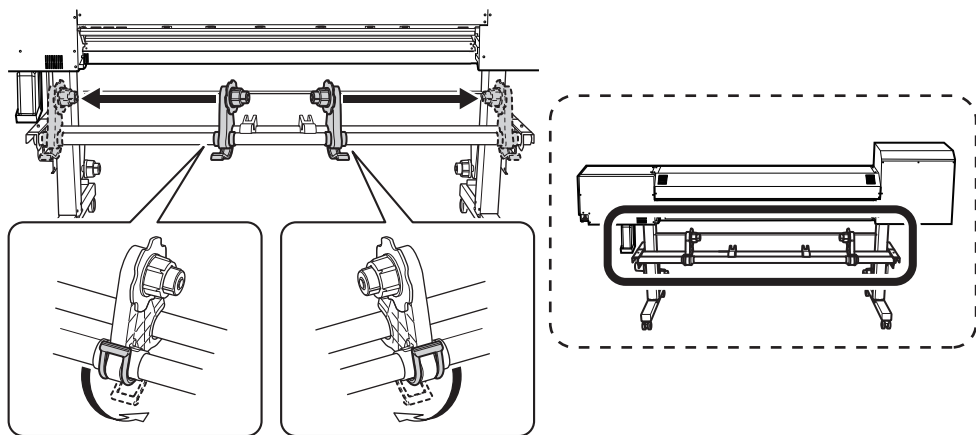

5. UV 실드를 엽니다.
  - a. 후면 UV 실드(①)를 엽니다.

- b. 후면 UV 실드를 기기의 전면으로 밀어 넣은 후 이 실드를 좌우 스톱퍼(②)에 끼웁니다.

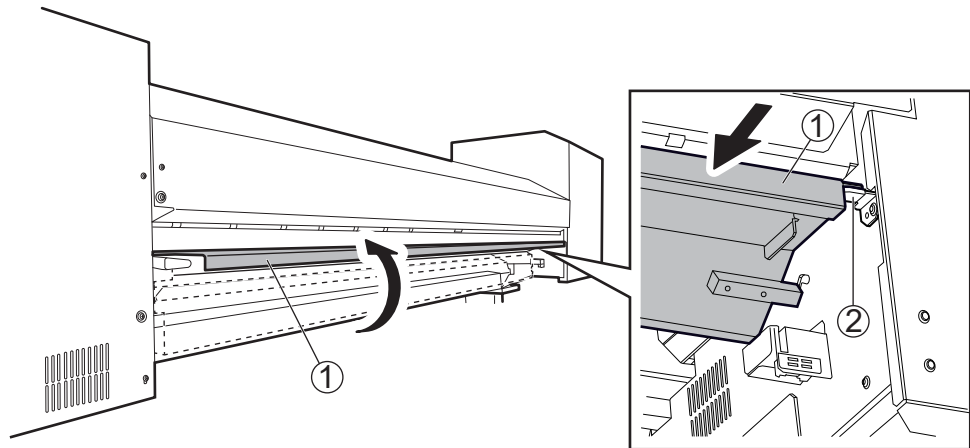

6. 핀치 롤러(A)와 그리트 롤러(B) 사이에 미디어의 앞쪽 가장자리를 통과시키십시오.

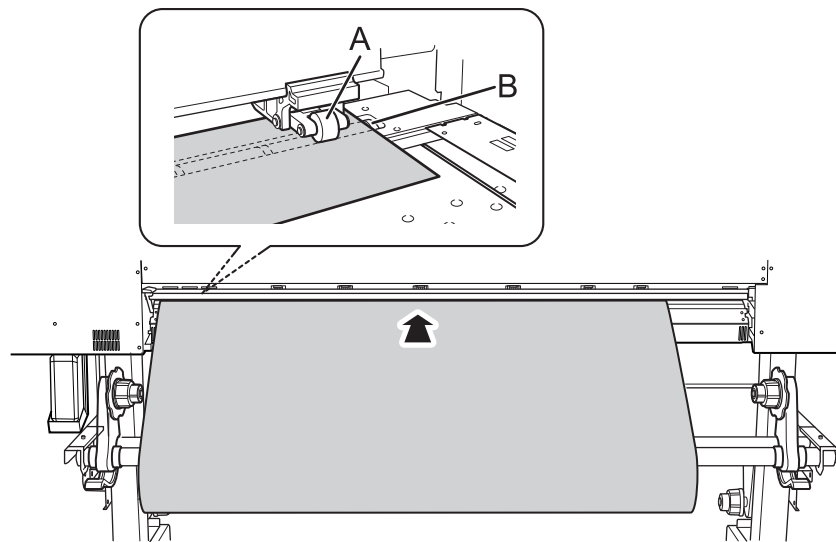

7. 로딩 레버(후면)를 내립니다.  
미디어가 제자리에 고정됩니다.

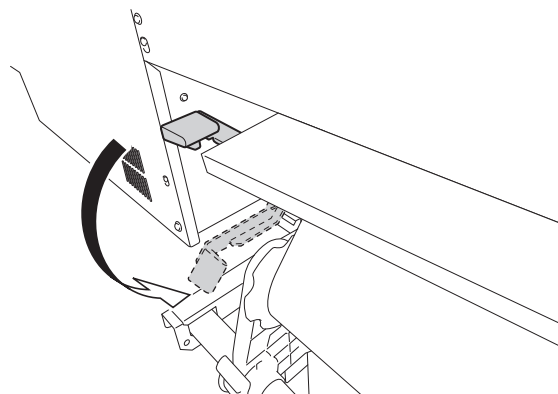

8. 후면 UV 실드를 닫습니다.  
a. 후면 UV 실드(①)를 기기 뒤쪽으로 당긴 후 이 실드를 좌우 스톱퍼(②)에서 제거합니다.  
b. 후면 UV 실드를 닫습니다.

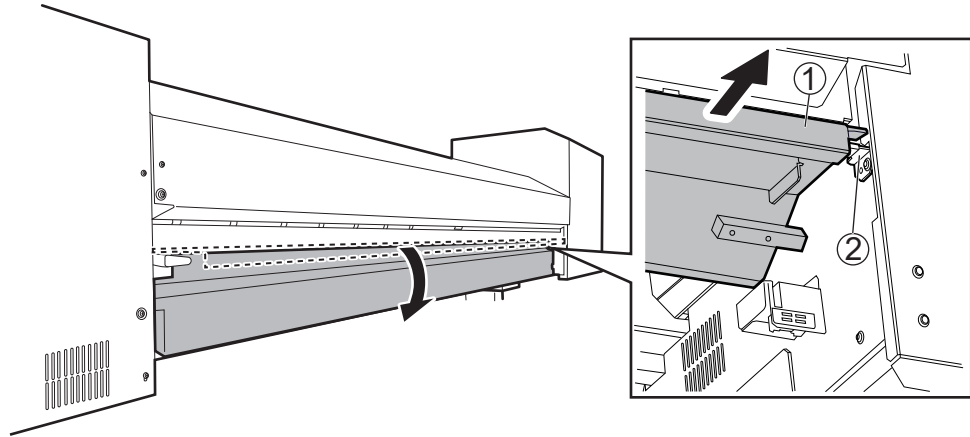

9. (프린터 앞쪽으로 이동)미디어를 부드럽게 잡고 로딩 레버(전면)를 올립니다.  
미디어 고정이 해제됩니다.

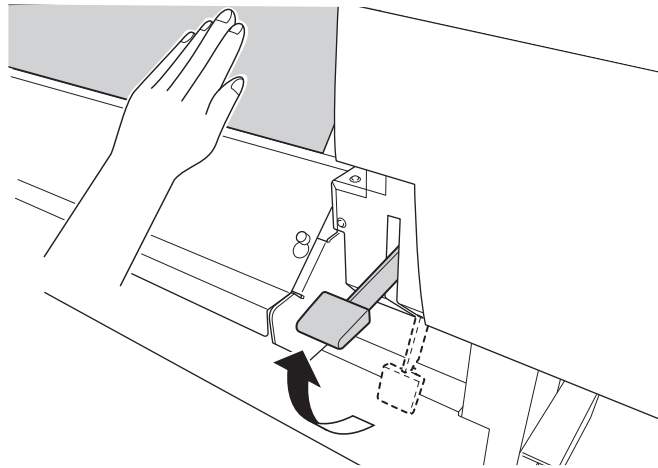

10. 미디어의 양쪽 가장자리가 그리트 롤러 위에 있는지 확인하십시오.  
미디어의 오른쪽 가장자리가 오른쪽 끝 그리트 롤러에 놓이도록 배치 하십시오.

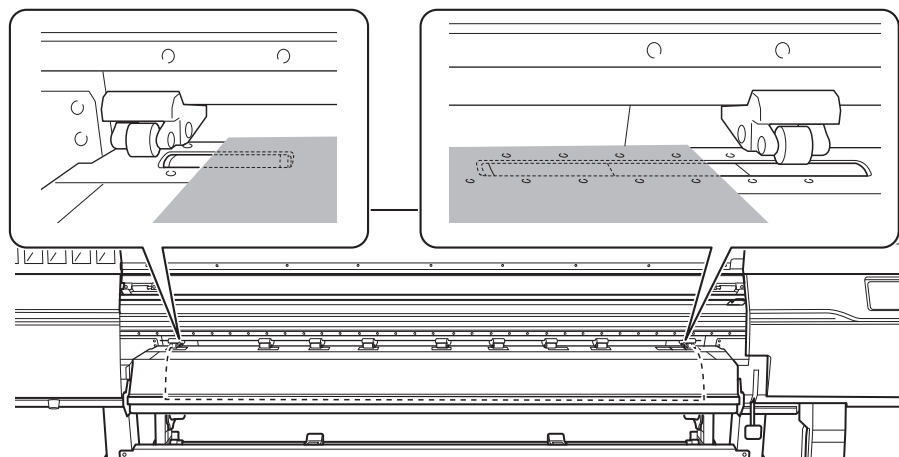

11. 좌 우측 핀치 롤러를 움직여 미디어의 양쪽 가장자리에 놓습니다.  
미디어의 각 가장자리에서 약 10mm(0.39in) 떨어진

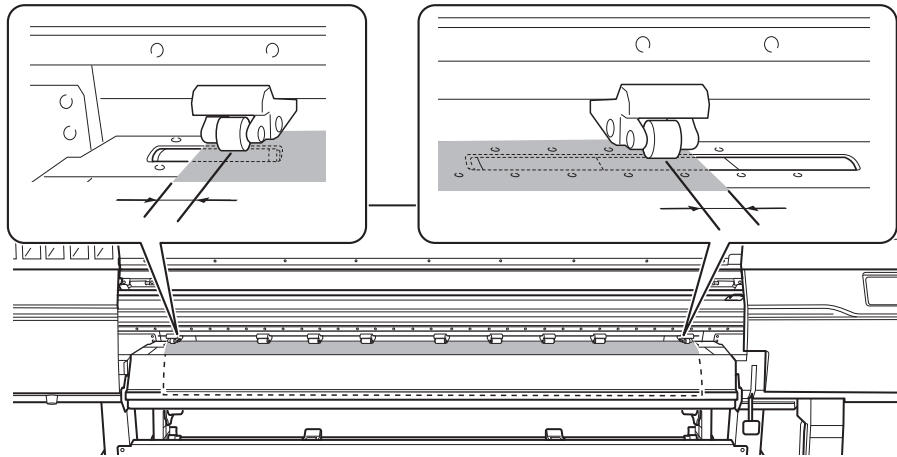

**IMPORTANT**

반드시 좌우 핀치 롤러를 사용하십시오. 미디어가 고정되는 힘은 중간 핀치 롤러와 좌 우측 핀치 롤러가 다릅니다. 중간 핀치 롤러를 사용하여 미디어 가장자리를 고정하면 미디어 공급이 불안정해질 수 있습니다.

**MEMO**

핀치 롤러를 부드럽게 움직이려면 레일에 가깝게 아래로 누르십시오.

12. 미디어로 덮인 나머지 그리트 롤러(A) 위로 중간 핀치 롤러(B)를 이동합니다. 그리트 롤러가 있는 곳마다 그리트 패턴(C)이 있습니다.

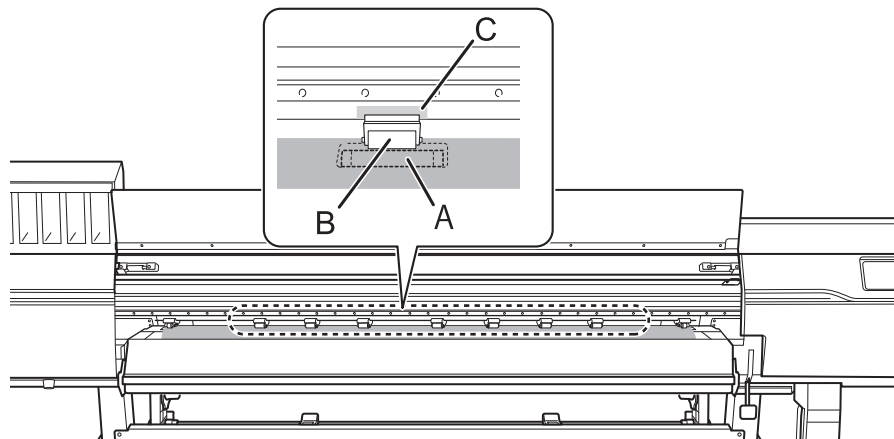

**IMPORTANT**

- 미디어 너비 내의 모든 그리트 패턴 위에 중간 핀치 롤러를 배치합니다. 중간 핀치 롤러를 배치하는 것을 잊은 경우 인쇄 중에 미디어가 비뚤어지거나 느슨해져서 인쇄 품질에 영향을 미칠 수 있습니다.
- 중간 핀치 롤러는 오른쪽 끝에서 3개의 그리트 롤러 위에서는 작동하지 않습니다. 이 3곳이 아닌 다른 그리트 롤러에 중간 핀치 롤러를 놓습니다.

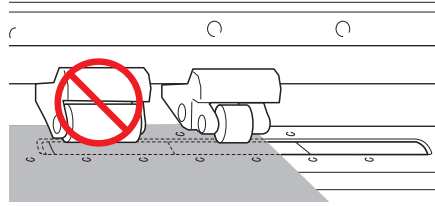

- 사용 중인 미디어의 너비에 따라 중간 핀치 롤러가 남을 수 있습니다. 여분의 중간 핀치 롤러를 그리트 패턴이 없는 위치로 이동합니다. 그리트 패턴이 없는 곳에서는 중간 핀치 롤러가 내려오지 않습니다.

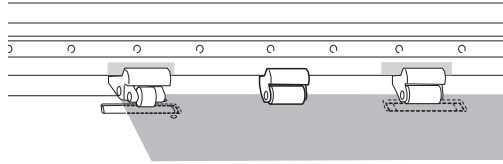

13. 로딩 레버(전면)를 내립니다.

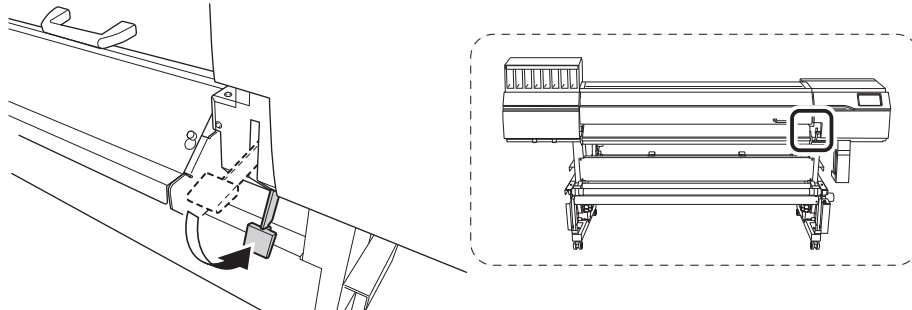

**IMPORTANT**

미디어를 제자리에 고정하기 전에 미디어 위치를 다시 조정하려면 10단계 절차부터 다시 실행하십시오.

14. 좌 우측 미디어 클램프 구멍의 중심에 미디어 가장자리를 맞춥니다.

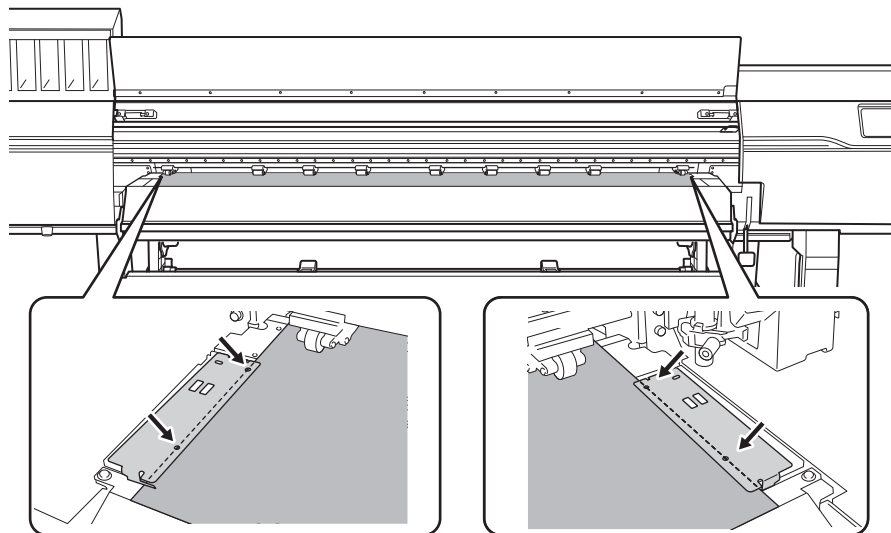

15. 전면 커버를 닫습니다.

## 2. 미디어 선택





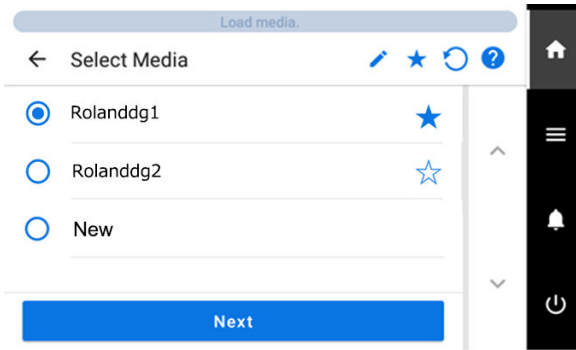



### 절차

1.  [Setup]을 탭합니다.  
등록된 미디어 목록이 표시됩니다.



2. 사용할 미디어 이름을 선택합니다.

#### MEMO

-  을 탭하면 등록된 미디어를 키워드로 검색할 수 있습니다.  
입력한 키워드를 재 설정 하려면 
- 미디어 이름 오른쪽에 있는  을 탭하면 기호가  로 바뀌고, 미디어가 즐겨찾기에 등록됩니다.  
제어 패널 상단의 즐겨찾기 필터()를 탭하여 필터를 켜고() 즐겨찾기 한 미디어만 표시 합니다.  
즐거찾기 필터를 끄려면  을 탭하십시오.
- 즐겨찾기 필터를 끄고() 모든 키워드를 재설정 하려면  을 탭합니다.
- 키워드 검색과 즐겨찾기 필터를 동시에 사용할 수 있습니다.

3. [Next]를 탭합니다.
4. [Setup Method] 화면이 나타납니다. 테이크업 유닛 사용 여부를 선택합니다.
5. [Start Setup]을 탭합니다.  
커팅 캐리지가 이동하여 미디어 너비와 미디어 클램프 위치를 감지합니다. 이 작업을 초기화라고 합니다.
6. [Printing Area (Width)] 화면이 나타나면 다음 절차에 따라 설정을 구성합니다.





MEMO

2

[Printing Area (Width)]

(1) [Change]

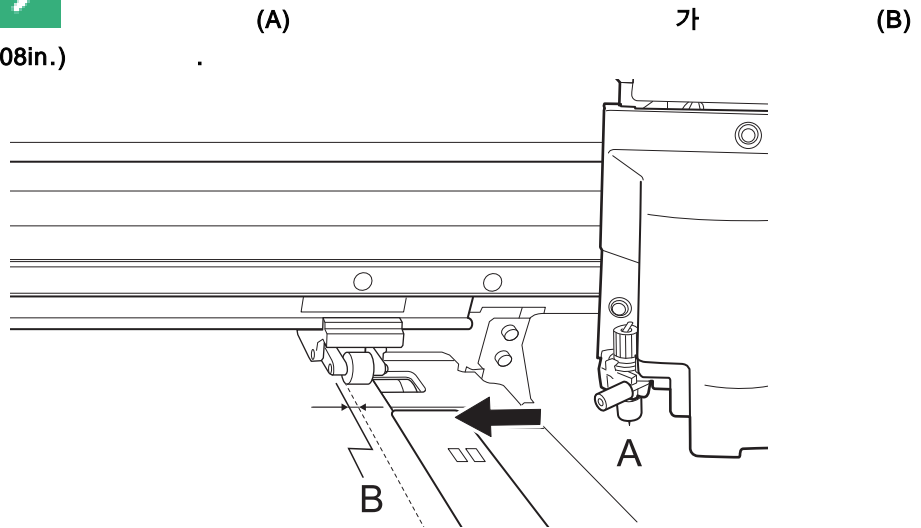

[Set the right edge of the printing area within the area specified by the pinch rollers.]

(2)    
2mm(0.08in.)



(3) [OK]

[Set the left edge of the printing area within the area specified by the pinch rollers.]

(4)  또는  를 눌러 블레이드(A)의 중심을 오른쪽 핀치 롤러의 왼쪽 가장자리에서 안쪽(B)으로 약 2mm(0.08in.) 이동합니다.

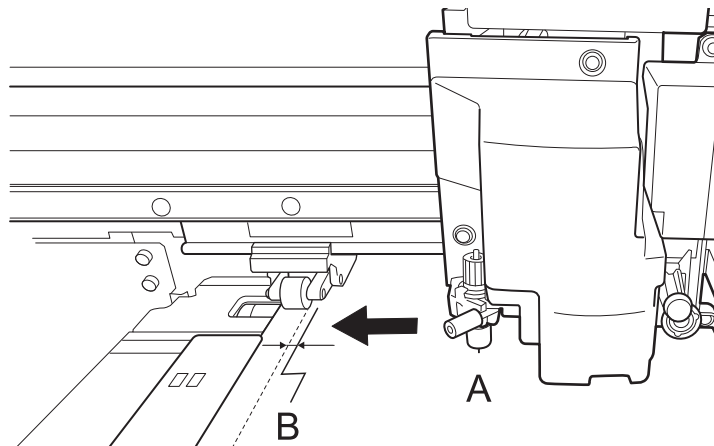

(5) [OK]를 탭합니다.

설정된 좌우 위치는 [Printing Area (Width)]에 적용됩니다.

(6) [OK]를 탭합니다.

# 출력 전 확인

## LAN(로컬 영역 통신망) 설정

LAN(Local Area Network)을 통해 통신을 수행할 수 있는지 확인하십시오.

프린터 측면에 있는 LAN 커넥터의 상태 LED가 녹색으로 켜져 있으면 LAN이 활성화된 것입니다.

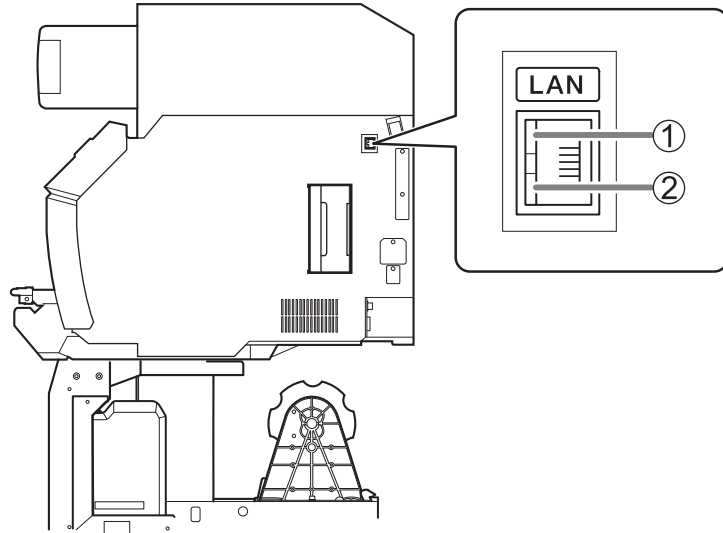

①	활성화 LED	네트워크에서 데이터를 수신하는 동안 주황색으로 깜박입니다.
②	상태 LED	통신 기능의 상태를 나타냅니다. 녹색으로 점등되면 통신이 가능합니다.

## 잉크의 침전 방지

잉크의 성분이 침전되어 정상적인 색상으로 인쇄가 불가능합니다. 잉크의 성분이 잘 섞이도록 카트리지를 분리하여 50회(약 20초) 흔들고 다시 장착합니다.

잉크 카트리지 흔들기:

- 모든 잉크: 새 제품으로 교체한 경우.
- White 잉크: 매일(일의 작업을 시작하기 전).

White 잉크 카트리지를 제거하고 50회(약 20초) 흔들 다음 이 카트리지를 다시 삽입합니다. White 잉크의 성분이 가라앉는 경향이 있습니다. 매일 작업을 시작하기 전에 이 카트리지를 반드시 흔들어 주십시오. 잉크를 그대로 두면 침전된 잉크가 굳어 오작동이나 기타 문제가 발생할 수 있습니다.

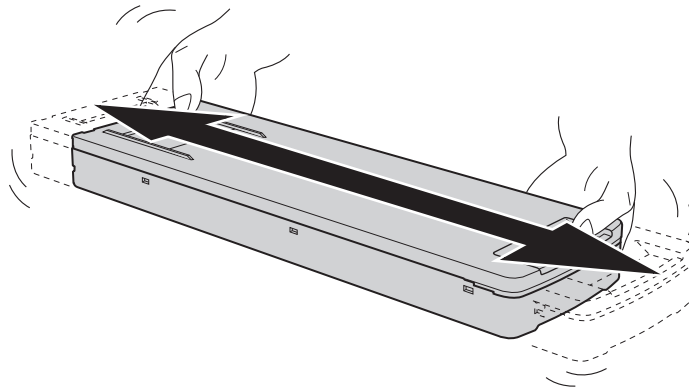

### IMPORTANT

- 잉크 카트리지를 흔들기 전에 카트리지 입 주변의 잉크를 닦아내십시오. 잉크를 닦아내지 않으면 잉크 카트리지를 흔들 때 잉크가 튀 수 있습니다.
- 잉크 카트리지를 흔들 때 커버가 느슨해지지 않도록 양손으로 단단히 잡으십시오. 커버나 잉크 파우치가 헐거워지거나 떨어지면 손상되거나 프린터가 오작동할 수 있습니다.
- 잉크 혼합이 완료되면 잉크 카트리지를 즉시 다시 장착하십시오. 잉크 카트리지를 다시 장착하는 데 시간이 걸리면 잉크 튜브에 부정적인 영향을 미칩니다.
- 프린터를 사용하지 않더라도 일주일에 한 번 화이트 잉크 카트리지를 50회(약 20초) 흔듭니다.

# 출력 일시 중지 및 취소

완료되기 전에 출력을 일시 중지하고 취소할 수 있습니다.

## 출력 일시 중지 및 다시 시작

### IMPORTANT

인쇄가 일시 중지된 위치에 가로 띠가 생성될 수 있으므로 인쇄 재개를 권장하지 않습니다.

### MEMO

일부 메뉴 항목은 출력 중에 작동할 수 있지만 출력을 일시 중지하기 전에 홈 화면으로 돌아갑니다.

## 절차

1. 출력 중 [Pause]를 탭합니다.  
인쇄 작업을 일시 중지합니다.
2. [Resume]을 탭합니다.

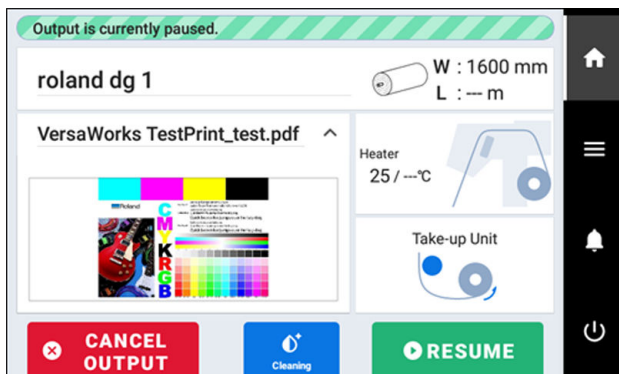

인쇄 작업이 다시 시작됩니다.

## 출력 취소

### 절차

1. 출력 중 [Pause]를 탭합니다.  
인쇄 작업을 일시 중지합니다.
2. 다음 화면이 표시되면 [Cancel Output]를 탭합니다.

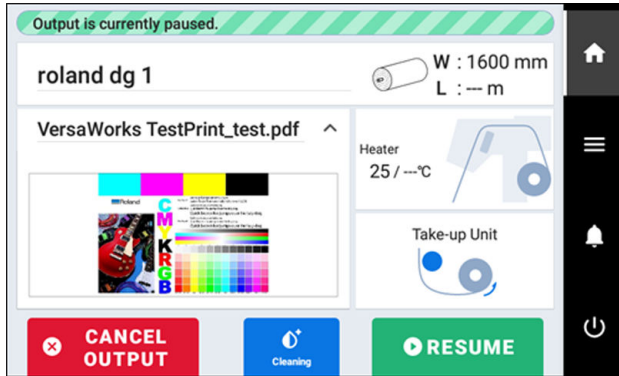

출력이 취소됩니다.

3. 컴퓨터에서 출력 데이터 전송을 중지합니다.

# 미디어 시트컷



인쇄 후 [Sheet Cutting] 또는 [Perforated Sheet Cutting]을 사용하여 미디어를 시트컷합니다.

## 절차

1. 전면 커버를 닫습니다.
2. 필요한 경우 다음 절차에 따라 시트컷 위치를 설정하십시오.

(1)  을 탭합니다.

(2)  [Move]를 탭합니다.

(3)  또는  를 눌러 미디어를 시트컷 할 위치로 설정합니다.

미디어는 다음 그림의 위치에서 시트컷됩니다. 이 위치에 대한 지침으로 미디어 클램프 구멍을 사용하십시오.

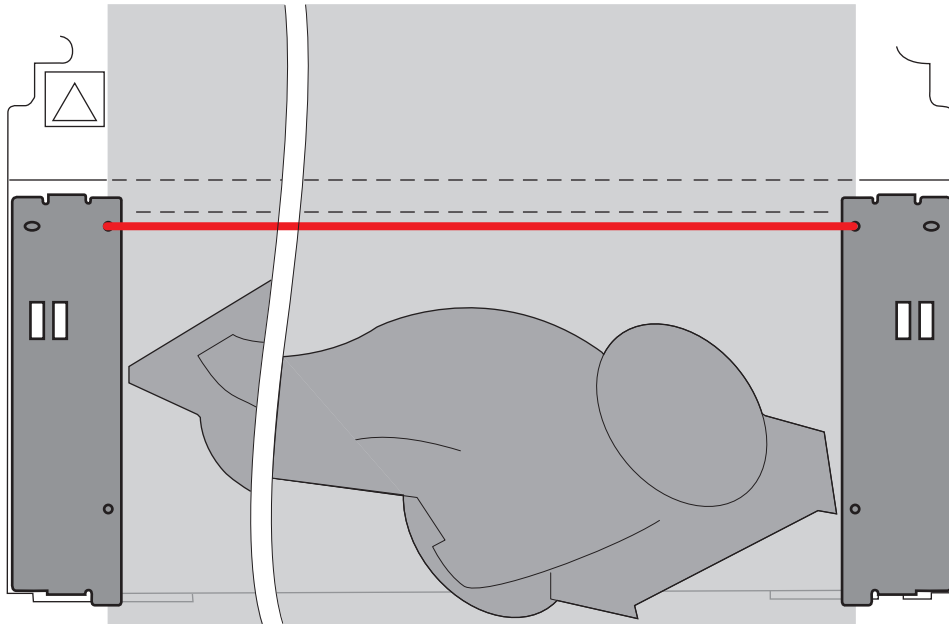

(4) [Set Base Point Here]를 탭합니다.  
시트컷 위치가 설정되고 홈 화면으로 돌아갑니다.

3. 제어 패널에서  [Sheet Cutting]을 탭합니다.

4. 시트컷 방법을 선택합니다.

[Sheet Cutting]	미디어를 잘라 줍니다.
[Perforated Sheet Cutting]	미디어를 천공하여 잘라 줍니다.(분리되지 않음.)

**MEMO**

[Perforated Sheet Cutting]을 선택한 후에도 미디어가 분리되면 [Preferences]>[Perforated Sheet Cutting]을 사용하여 [Increase Uncut Locations] 설정으로 변경하십시오. 미디어가 무겁거나 느슨한 양이 많으면 분리되지 않고 유지될 수 있습니다.

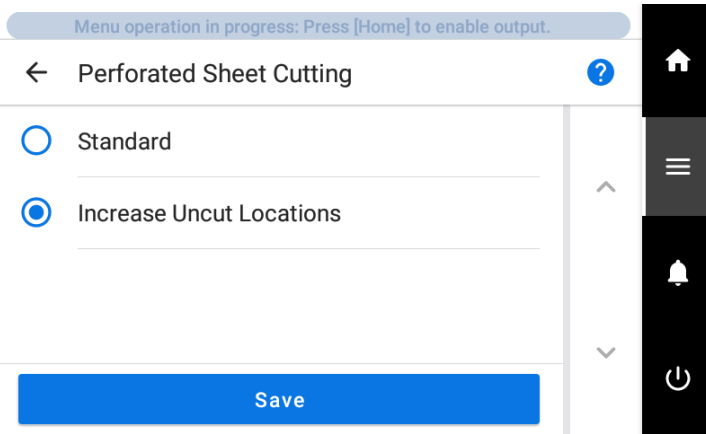

5. [Execute]를 탭합니다.

미디어가 분리됩니다. 4단계에서 [Perforated Sheet Cutting]을 선택한 경우 미디어에 구멍이 뚫립니다.

- 출력이 완료된 후 자동 미디어 시트컷을 위해 RIP 소프트웨어에서 설정을 구성할 수 있습니다. 설정을 구성하는 방법에 대한 정보는 사용 중인 RIP 소프트웨어의 설명서를 참조하십시오.
- 테이크업 유닛을 사용할 경우 미디어 시트컷으로 인해 테이크업이 중단될 수 있으므로 자동 미디어 시트컷 기능을 끄거나 제공된 RIP 소프트웨어로 절취선을 삽입하여 미디어가 분리되지 않도록 하는 것을 권장합니다.

**IMPORTANT**

**미디어 시트컷**

- 미디어 끝에서 시트컷 위치까지의 거리가 짧을 경우 시트컷이 원활하지 않을 수 있습니다.

**테이크업 유닛 사용 시**

- 로딩 레버를 내린 상태에서 테이크업의 수동 스위치를 조작하지 마십시오. 테이크업 유닛에 의해 미디어에 장력이 가해지기 때문에 과도한 힘으로 미디어를 당기는 작업을 피하십시오.

**미디어 구성에 주의**

- 일부 미디어의 경우 시트컷이 불가능합니다.
- 일부 유형의 미디어는 시트컷 후 플래튼에 남아 있을 수 있습니다. 미디어가 플래튼에 남아 있으면 손으로 다시 옮깁니다.

# 테이크업 유닛에서 미디어 제거

출력이 완료되면 미디어를 잘라내고 수동으로 미디어를 제거합니다.

## ⚠ 경고

롤 미디어 취급은 2인 이상이 하여야 하는 작업으로, 넘어지지 않도록 주의가 필요합니다.

과도한 힘을 들여 무거운 미디어를 들어 올리려고 하면 신체적 부상을 입을 수 있습니다. 또 떨어뜨리면 부상을 입을 수 있습니다.

## 절차

1. 댄서 롤러를 뒤쪽으로 밀어 놓습니다.

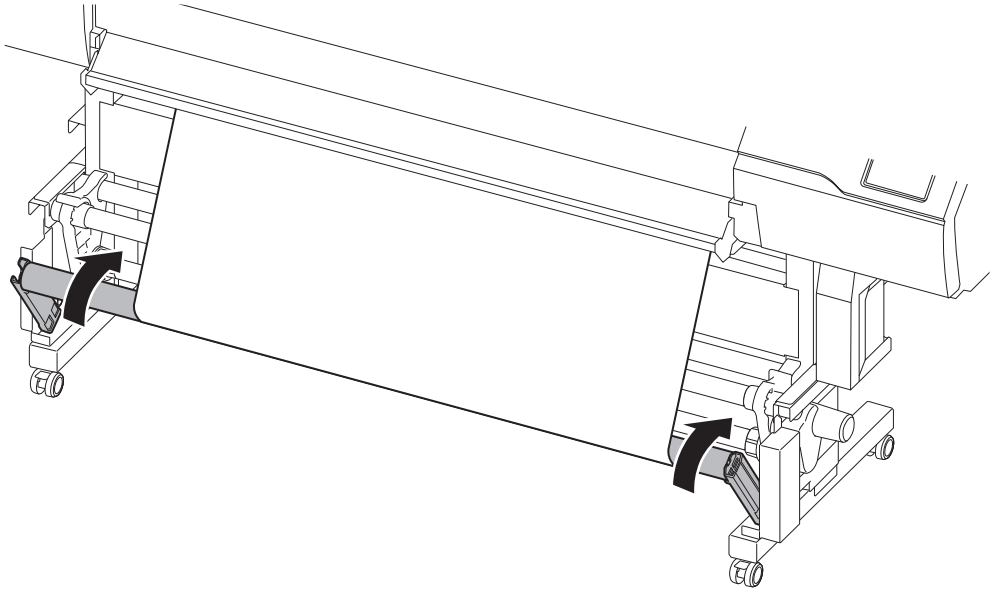

2. 전면 커버를 닫습니다.

3. 미디어를 누른 상태에서 제어 패널에서  [Sheet Cutting]을 탭합니다.

4. [Sheet Cutting]을 선택하고 [Execute]을 탭합니다.

### IMPORTANT

#### 미디어 구성에 주의

- 일부 미디어의 경우 시트컷이 불가능합니다.
- 일부 유형의 미디어는 시트컷 후 플래튼에 남아 있을 수 있습니다. 미디어가 플래튼에 남아 있으면 손으로 다시 옮깁니다.

5. MANUAL 스위치를 사용하여 미디어를 감습니다.



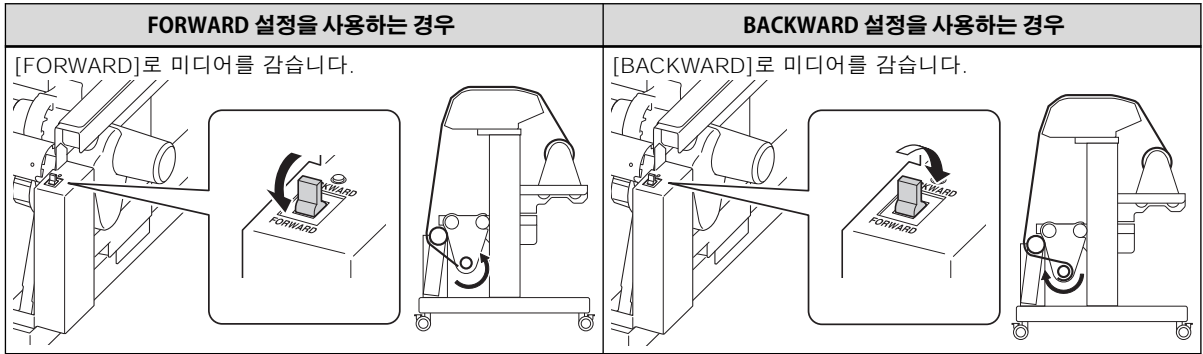

6. 아래에서 미디어를 지지하면서 왼쪽 미디어 홀더의 고정 레버를 풉니다.

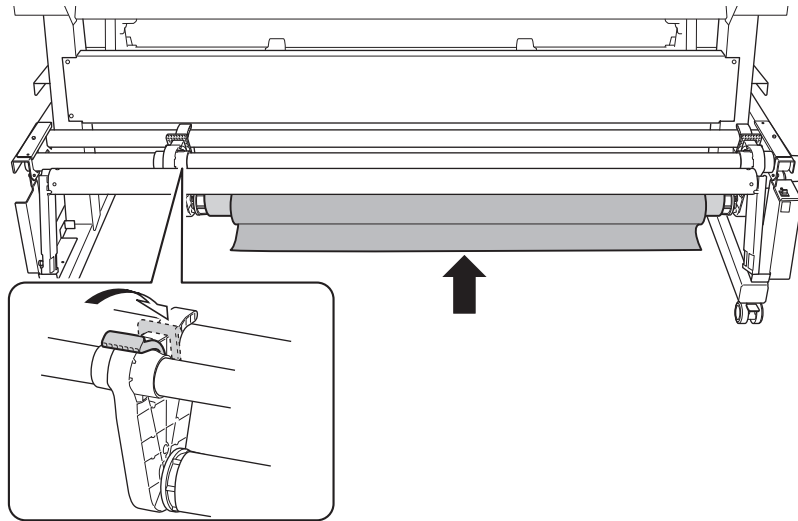

7. 미디어를 지지한 상태에서 엔드 캡에서 지관과 미디어를 분리합니다.

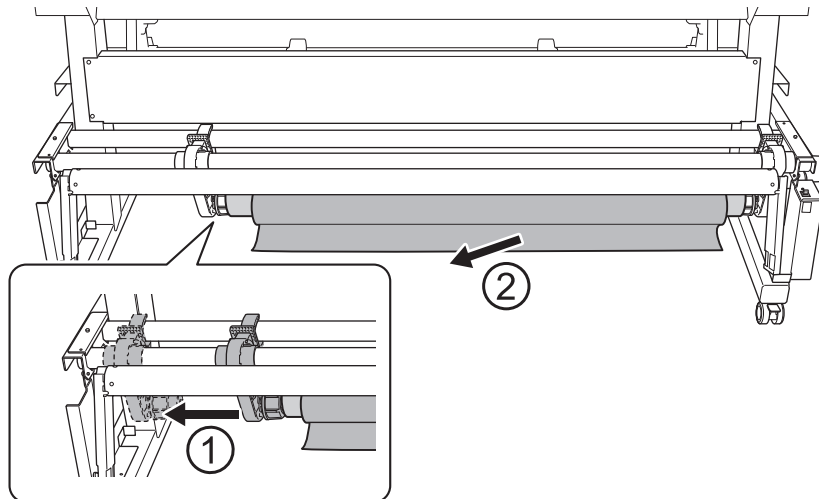

# 잉크 교체

## 잉크 부족 경고

### 잉크가 모두 소모되면 인쇄가 일시 중지되고 [Ink Cartridge Error] 가 나타납니다.

잉크가 모두 소모되면 [Empty]가 표시됩니다. 디스플레이 화면을 확인하고 빈 잉크를 교체하십시오.

#### IMPORTANT

- 인쇄 중에 잉크가 떨어지면 인쇄가 일시 중지됩니다.
- 헤드 클리닝 중에 잉크가 떨어지면 헤드 클리닝이 취소됩니다.

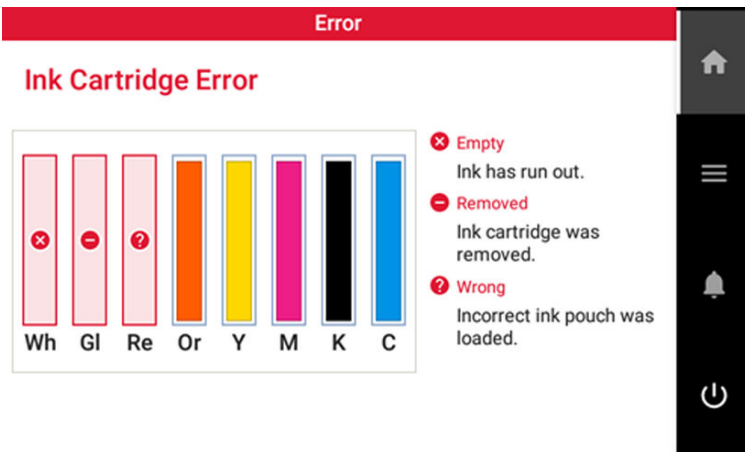

#### IMPORTANT

기기에 잉크가 없음을 나타내는 표시가 나타나면 사용했던 잉크 파우치를 재사용하지 마십시오.

파우치에 소량의 잉크가 남아 있어도 기기에 잉크가 없음을 나타내는 표시가 가끔 표시되지만 사용하지 마십시오. 이러한 잉크 파우치는 사용할 수 없는 상태입니다. 이러한 상태에서 사용하면 잉크 경로에 공기가 들어가 프린터가 오작동할 수 있습니다.

#### 관련된 링크

- P. 114 잉크 교체 방법

## 잉크 교체 방법

### ⚠ 경고

잉크, 클리닝 액 또는 배출된 폐 잉크를 다음 위치에 보관하지 마십시오.

- 화염에 노출된 모든 위치
- 고온이 발생할 수 있는 모든 장소
- 표백제 또는 기타 산화제 또는 폭발성 물질 근처
- 어린이의 손이 닿는 모든 위치

화재의 위험이 있습니다. 어린이가 우발적으로 섭취하면 건강에 위험할 수 있습니다.

### IMPORTANT

잉크 파우치 교체 시 주의사항

- 파우치는 반드시 동일한 종류와 색상의 제품으로 교체하십시오.
- 동일한 종류의 잉크 파우치라도 다른 기기에서 이미 사용한 잉크 파우치는 절대 사용하지 마세요.
- 서로 다른 유형의 품목을 혼합하지 마십시오.
- 잉크 카트리지를 제거한 상태로 기기를 방치하지 마십시오. 프린트 헤드가 막힐 수 있습니다.
- 과도한 힘으로 잉크 카트리지를 삽입하거나 제거하지 마십시오. 잉크가 새어 나올 수 있습니다.
- 잉크 카트리지 덮개가 단단히 잠기지 않으면 이 카트리지를 교체해야 합니다.  
잉크 카트리지 구매에 대한 자세한 내용은 공인 대리점에 문의하거나 당사 웹사이트 (<https://www.rolanddg.kr/>)를 방문하십시오.

### IMPORTANT

기기에 잉크가 없음을 나타내는 표시가 나타나면 사용했던 잉크 파우치를 재사용하지 마십시오.

파우치에 소량의 잉크가 남아 있어도 기기에 잉크가 없음을 나타내는 표시가 가끔 표시되지만 사용하지 마십시오. 이러한 잉크 파우치는 사용할 수 없는 상태입니다. 이러한 상태에서 사용하면 잉크 경로에 공기가 들어가 프린터가 오작동할 수 있습니다.

## 절차

1. 교체할 색상의 잉크 카트리지를 제거합니다.

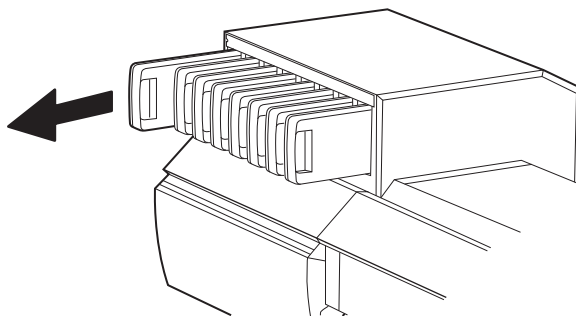

2. 카트리지 커버를 제거합니다.
  - a. 화살표 표시가 있는 면을 위로 향하게 하십시오.
  - b. 화살표 방향으로 밀어 커버를 분리합니다.

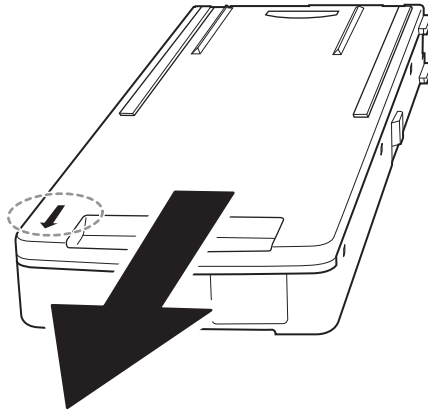

3. 케이스에서 사용한 잉크 꺼냅니다.

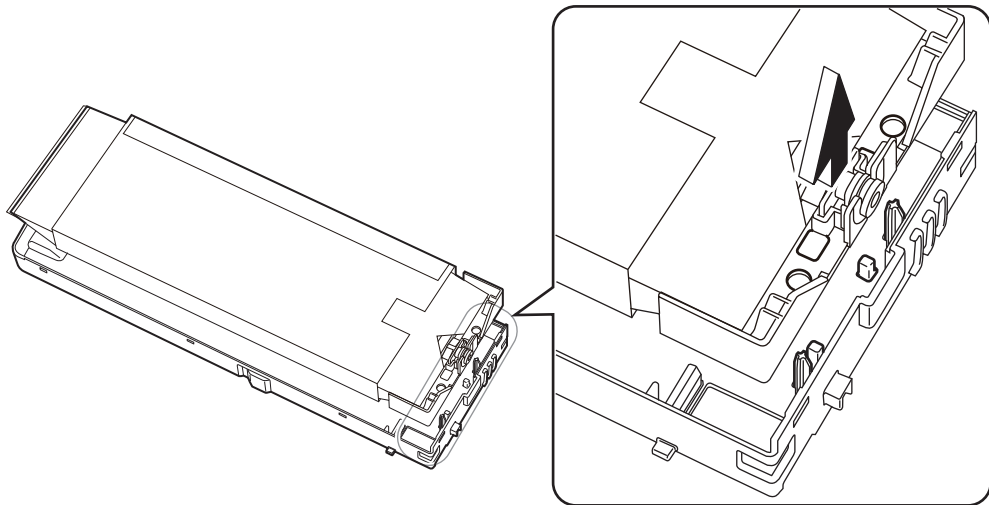

4. 케이스에 잉크 장착합니다.

**MEMO**

잉크 파우치의 구멍을 통해 카트리지 케이스의 돌출부를 통과시켜 올바른 위치에 장착합니다.

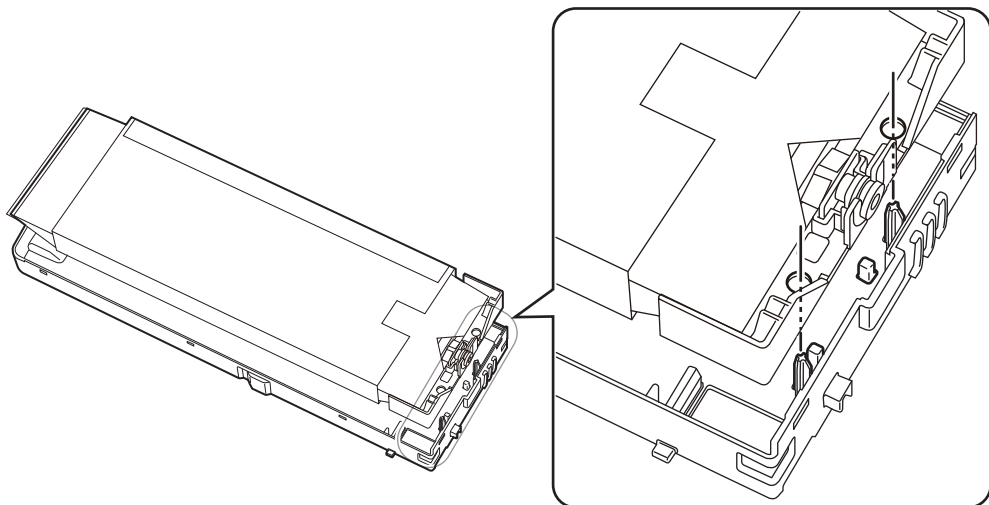

5. 카트리지 케이스에 커버를 장착합니다.

a. 커버 뒷면(A)의 돌출부를 카트리지 케이스의 구멍에 삽입합니다.

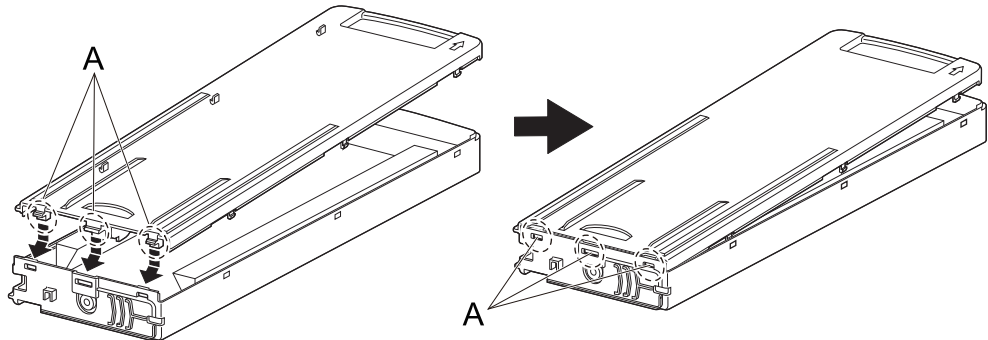

- b. 커버를 눌러 후크를 카트리지 케이스의 구멍에 맞춥니다.  
6개의 후크가 있습니다. 모든 후크가 구멍에 맞춰져 있고 커버가 카트리지 케이스에서 떨어지지 않는지 확인하십시오.

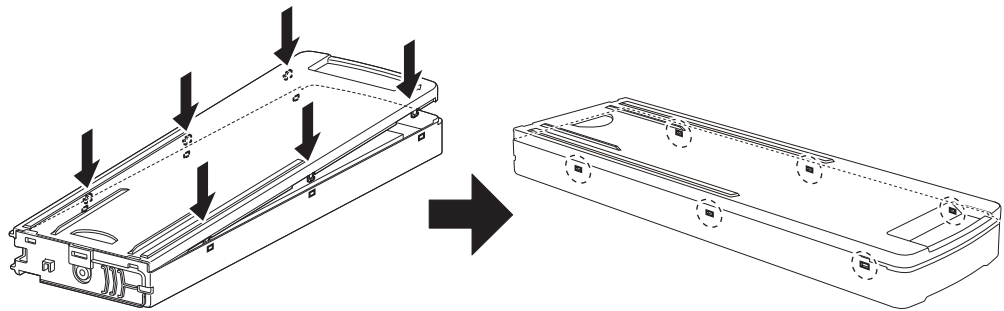

**6. 카트리지를 흔듭니다.**

카트리지의 각 끝에서 스트로크 길이가 5cm(1.97in.)가 되도록 잉크 카트리지를 수평으로 50회 (약 20초 동안) 흔듭니다.

**IMPORTANT**

잉크 카트리지를 흔들 때 커버가 느슨해지지 않도록 양손으로 단단히 잡으십시오. 커버나 잉크 파우치가 헐거워 지거나 떨어지면 손상되거나 프린터가 오작동할 수 있습니다.

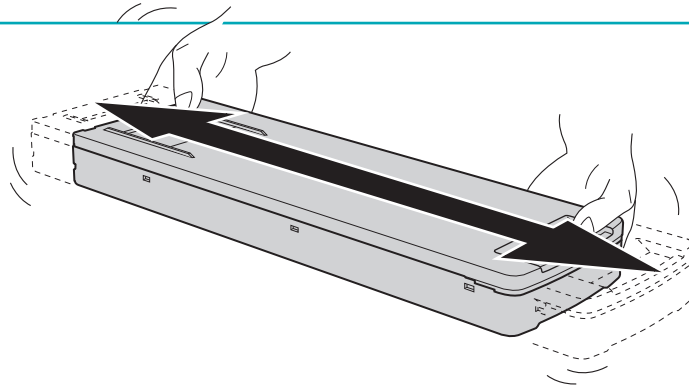

**7. 카트리지를 슬롯에 삽입합니다.**

카트리지의 돌출부(①)가 위를 향하도록 한 다음 카트리지를 수평으로 유지하면서 카트리지를 끝까지 삽입합니다.

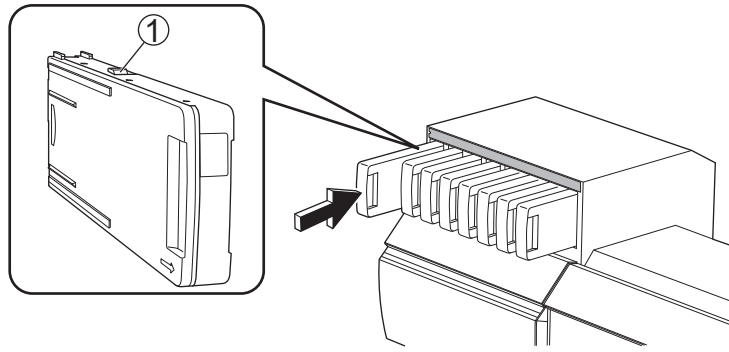

**IMPORTANT**

- 잉크 카트리지에 빈 잉크 파우치가 있는 경우 이 카트리지를 잉크 슬롯에 삽입하지 마십시오. 그렇게 하면 잉크 튜브에 공기가 들어가 프린터 오작동을 일으킬 수 있습니다.
- 잉크 슬롯과 잉크 카트리지에 표시된 색상 이름을 확인하여 올바른 위치에 카트리지를 장착하십시오.

## 잉크의 침전 방지

잉크에 성분이 침전되면 정상적인 색상으로 인쇄할 수 없습니다. 잉크가 잘 섞이도록 잉크 카트리지의 각 끝에서 스트로크 길이가 약 5cm(2in.)가 되도록 잉크 카트리지를 수평으로 흔듭니다.

잉크 카트리지 흔들기:

- 모든 잉크: 새 제품으로 교체한 경우.
- White 잉크: 매일(매일의 작업을 시작하기 전).  
White 잉크 카트리지를 제거하고 50회(약 20초) 흔든 다음 이 카트리지를 다시 삽입합니다. White 잉크의 성분은 가라앉는 경향이 있습니다. 매일 작업을 시작하기 전에 이 카트리지를 반드시 흔들어 주십시오. 잉크를 그대로 두면 침전된 잉크가 굳어 오작동이나 기타 문제가 발생할 수 있습니다.

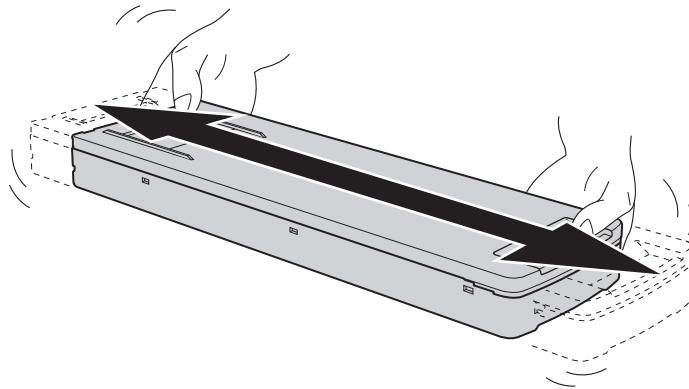

### IMPORTANT

- 잉크 카트리지를 흔들기 전에 카트리지 입 주변의 잉크를 닦아내십시오. 잉크를 닦아내지 않으면 잉크 카트리지를 흔들 때 잉크가 튀 수 있습니다.
- 잉크 카트리지를 흔들 때 커버가 느슨해지지 않도록 양손으로 단단히 잡으십시오. 커버나 잉크 파우치가 헐거워지거나 떨어지면 손상되거나 프린터가 오작동할 수 있습니다.
- 잉크 혼합이 완료되면 잉크 카트리지를 즉시 다시 장착하십시오. 잉크 카트리지를 다시 장착하는 데 시간이 걸리면 잉크 튜브에 부정적인 영향을 미칩니다.
- 프린터를 사용하지 않더라도 일주일에 한 번 화이트 잉크 카트리지를 50회(약 20초) 흔듭니다.

# 클리닝 액 파우치 교체

## 클리닝 액 부족 경고

클리닝 액이 모두 소모되면 화면에 [Replace the cleaning liquid pouch.]가 나타납니다. [OK]을 눌러 메시지를 닫습니다.



을 눌러 메시지를 확인할 수도 있습니다.

Output possible.

Notifications 1



Replace the cleaning liquid pouch.

### 관련된 링크

- [P. 120 클리닝 액](#)



## 클리닝 액 교체

### ⚠ 경고

액 또는 배출된 폐 잉크를 다음 위치에 보관하지 마십시오.

- 화염에 노출된 모든 위치
- 고온이 발생할 수 있는 모든 장소
- 표백제 또는 기타 산화제 또는 폭발성 물질 근처
- 어린이의 손이 닿는 모든 위치

화재의 위험이 있습니다. 어린이가 우발적으로 섭취하면 건강에 위험할 수 있습니다.

### IMPORTANT

#### 클리닝 액 파우치 교체 시 주의사항

- 과도한 힘으로 클리닝 카트리지를 삽입하거나 제거하지 마십시오. 클리닝 액이 누출될 수 있습니다.
- 클리닝 카트리지의 커버가 단단히 잠기지 않으면 이 카트리지를 교체해야 합니다.  
클리닝 카트리지 구매에 대한 정보는 공인 대리점에 문의하거나 당사 웹사이트 (<https://www.rolanddg.kr/>)를

### 절차

1. 클리닝 카트리지를 제거합니다.

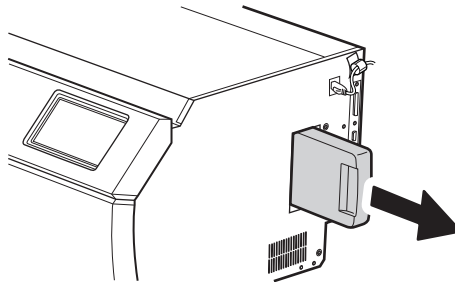

2. 카트리지 커버를 제거합니다.
  - a. 화살표 표시가 있는 면을 위로 향하게 하십시오.
  - b. 화살표 방향으로 밀어 커버를 분리합니다.

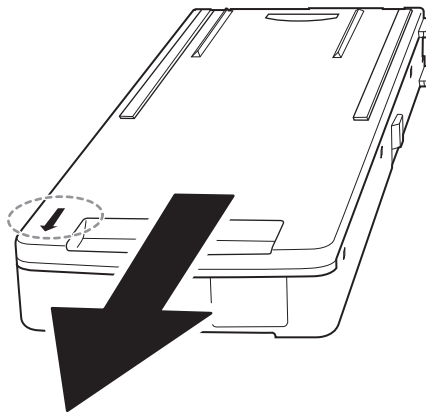

3. 클리닝 파우치를 케이스에서 꺼냅니다.

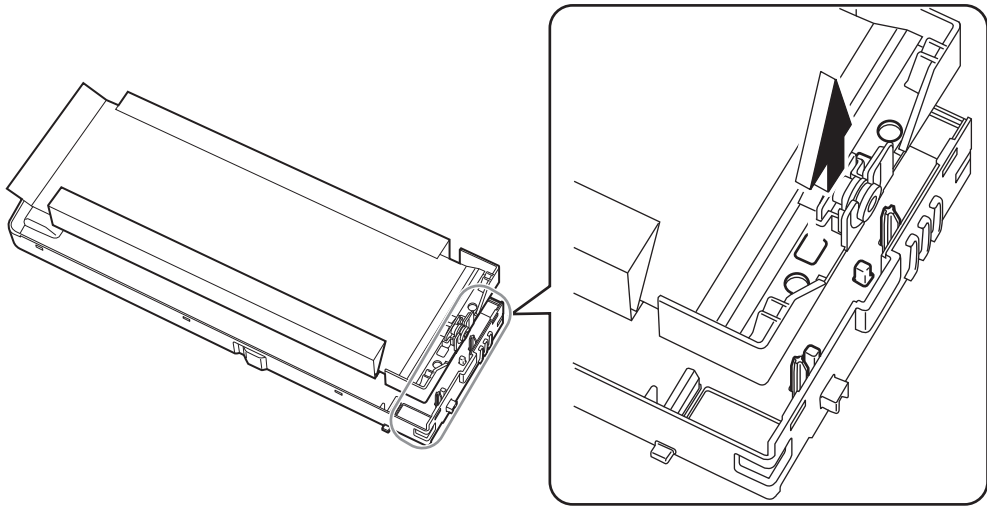

4. 케이스에 클리닝 액 파우치를 장착합니다.

MEMO

카트리지 케이스의 돌출부를 클리닝 액 파우치의 구멍에 통과시켜 올바른 위치에 장착합니다.

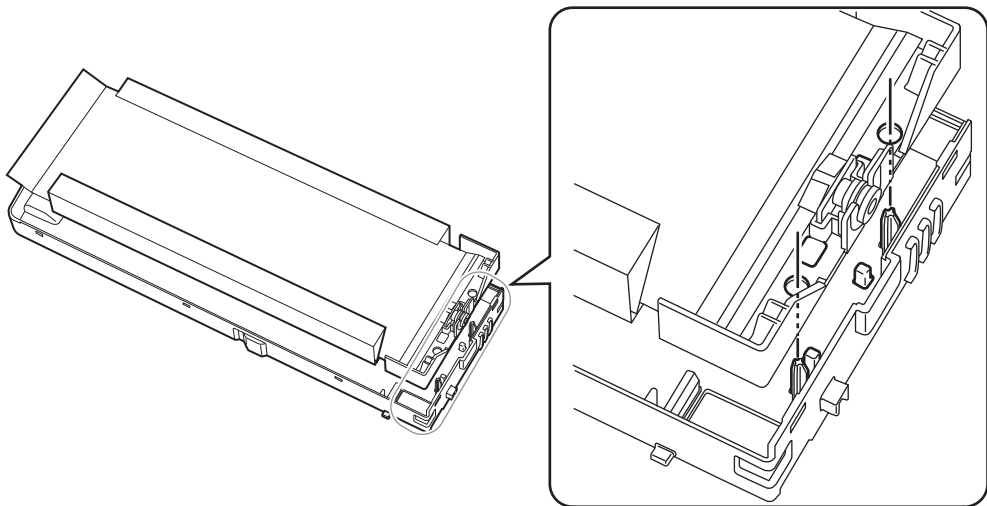

5. 카트리지 케이스에 커버를 장착합니다.

a. 커버 뒷면(A)의 돌출부를 카트리지 케이스의 구멍에 삽입합니다.

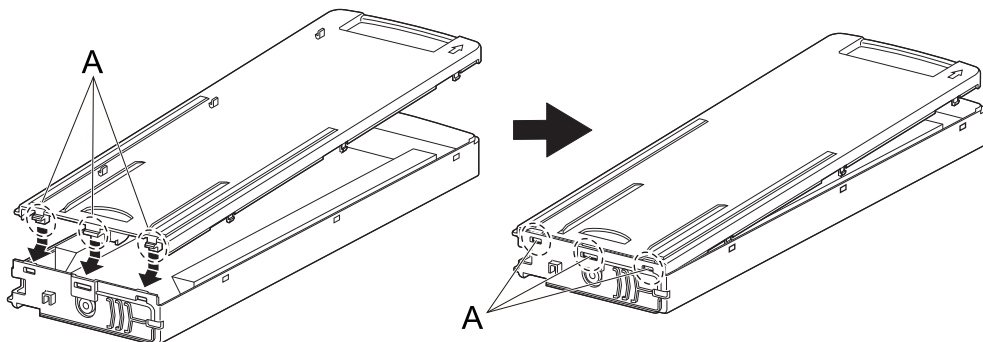

b. 커버를 눌러 커버 후크를 카트리지 케이스의 구멍에 맞춥니다.

6개의 후크가 있습니다. 모든 후크가 구멍에 맞춰져 있고 커버가 카트리지 케이스에서 떨어지지 않는지 확인하십시오.

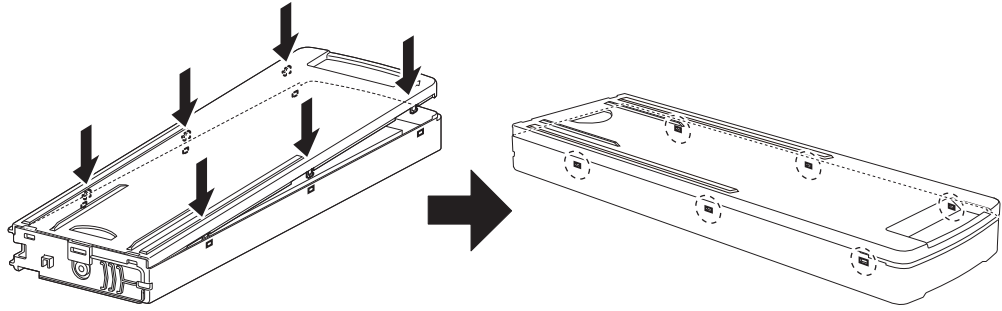

6. 클리닝 액 슬롯에 클리닝 카트리지를 장착합니다.

카트리지의 돌출부(①)가 위를 향하도록 한 다음 카트리지를 수평으로 유지하면서 카트리지를 끝까지 삽입합니다.

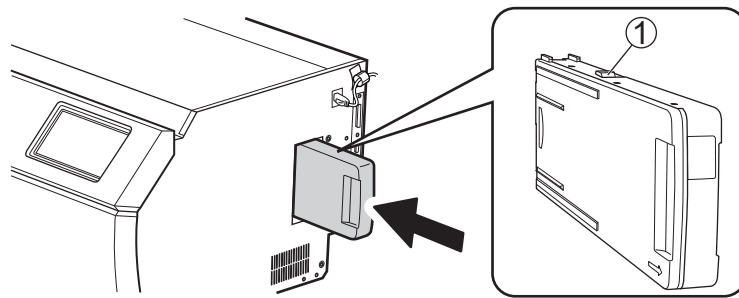

7. 액 파우치 교체 확인 화면이 나타나면 [Yes]를

[Yes]를 눌러 클리닝 액 잔량을 초기화하면 클리닝 액 파우치가 새 제품으로 인식됩니다.

MEMO

클리닝 액 파우치를 교체하지 않은 상태에서 클리닝 액 파우치 교체 확인 화면에서 [Yes]를 누르면 클리닝 액 잔량이 초기화됩니다. 이 경우 클리닝 액 잔량이 매우 적어도 알림이 나타나지 않으며, 클리닝 액이 부족하면 [Replace the cleaning liquid pouch.]라는 메시지가 나타납니다. 교체용 클리닝 액을 준비할 충분한 시간을 확보하려면 클리닝 액을 교체하지 않은 경우 [No]를 탭합니다.

# 출력 방법

# 출력 준비 및 출력 방법

---

일일 작업 전 준비 사항 .....	125
매일 확인 할 워크플로우 .....	125
수동 헤드 클리닝 방법 .....	126
인쇄 방법 .....	132
인쇄 출력을 위한 준비 .....	132
출력 시작 .....	136
커팅 방법 .....	138
커팅 출력을 위한 준비 .....	138
출력 시작 .....	141
인쇄와 커팅 방법 .....	142
인쇄와 커팅을 위한 준비 .....	142
출력 시작 .....	149
Crop Mark로 커팅하는 방법 .....	151
Crop Mark가 있는 인쇄 준비 .....	151
Crop Mark를 사용하여 인쇄 시작 .....	158
인쇄물 커팅을 위한 준비 .....	160
커팅 출력 시작 .....	163

# 일일 작업 전 준비 사항

## 매일 확인 할 워크플로우

이 섹션에서는 일일 작업의 기본 워크플로우를 설명합니다.

적절한 시기에 적절한 유지보수를 수행하면 오작동을 방지하고 기기의 잠재력을 최대한 활용하는 데 도움이 됩니다.

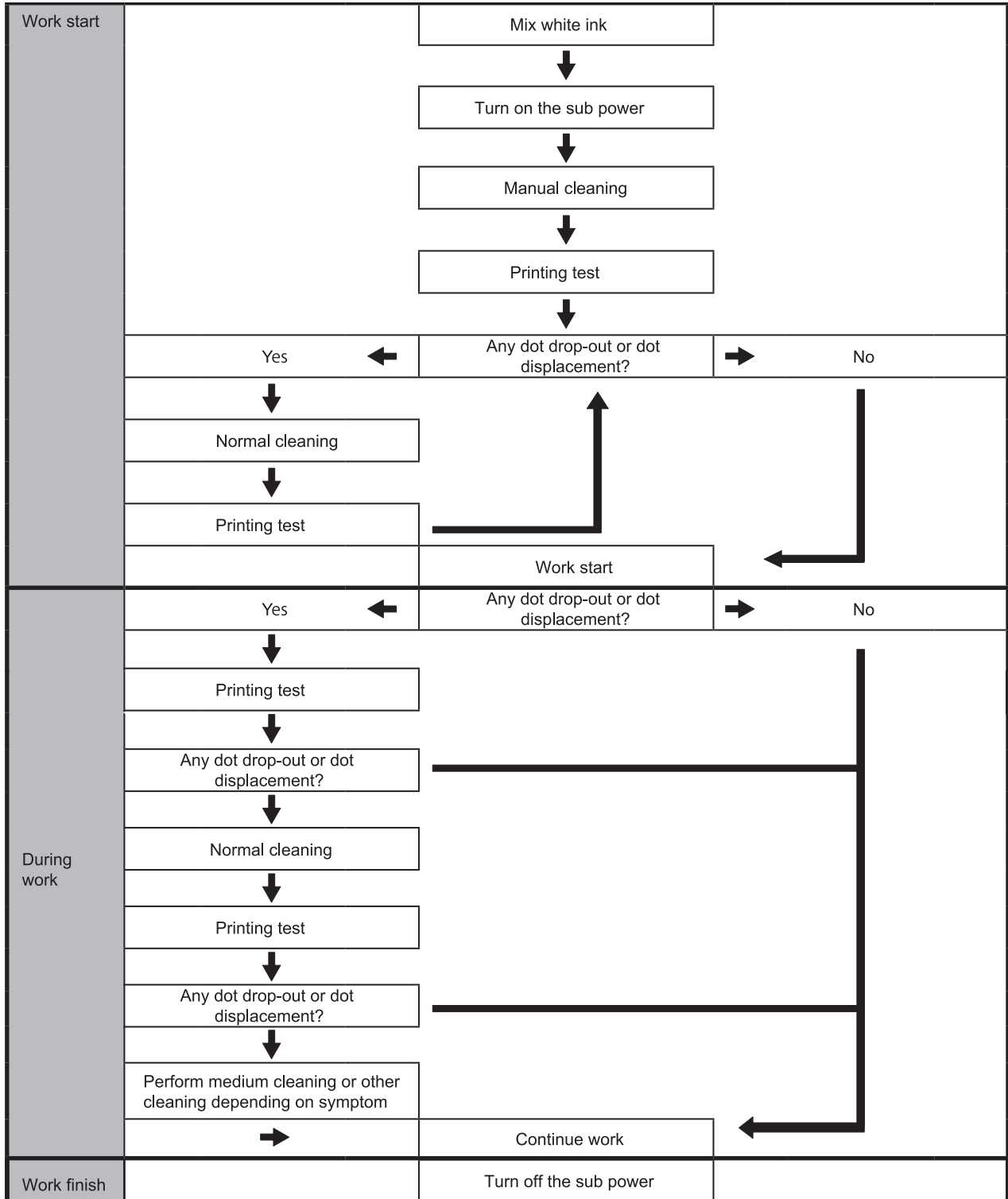

## 수동 헤드 클리닝 방법

### 수동 헤드 클리닝 수행:

- 일일 작업 전
- [The time for manual cleaning has arrived.]라는 알림이 표시되는 경우.
- 야간에 무인 인쇄를 수행하려는 경우 인쇄 데이터를 보내기 전에.
- 파워풀 클리닝으로 개선할 수 없는 노즐 막힘 또는 잉크 드립 문제가 발생한 경우.

#### ⚠ 주의

인쇄가 끝난 직후 수동 헤드 클리닝을 수행하지 마십시오.

(인쇄가 끝난 후 약 15분 정도 기다리십시오.)

UV-LED 램프 주변이 뜨거워 화상을 입을 수 있습니다.

#### ⚠ 경고

반드시 지시에 따라 조작하고 지시에 명시되지 않은 부분은 만지지 마십시오.

기기가 갑자기 움직이면 부상을 입을 수 있습니다.



#### IMPORTANT

### 이 절차에 대한 중요 참고 사항

- 이 작업을 시도하기 전에 모든 미디어를 제거하십시오.
- 프린트 헤드가 마르는 것을 방지하려면 이 절차를 30분 이내에 완료하십시오. 30분 후에 경고음이 울립니다.
- 제공된 클리닝 스틱 이외의 다른 도구는 절대 사용하지 마십시오. 면봉이나 기타 보푸라기가 발생하는 품목은 프린트 헤드를 손상시킬 수 있습니다.
- 제공된 클리닝 액 이외의 세정액을 사용하지 마십시오.
- 클리닝 세션당 하나의 클리닝 스틱을 사용하고 사용 후에는 스틱을 버리십시오. 클리닝 스틱을 재사용하면 인쇄 결과에 부정적인 영향을 미칩니다.
- 클리닝에 사용한 클리닝 스틱을 클리닝 액에 직접 넣지 마십시오. 그렇게 하면 클리닝 액이 변질됩니다.
- 프린트 헤드 표면(노즐 표면)을 절대 문지르지 마십시오.
- 클리닝 스틱이나 클리닝 액을 다 사용한 경우 Roland DG Corporation 공식 대리점에 문의하거나 당사 웹사이트 (<http://www.rolanddg.kr>)를 방문하십시오.

### 청소 중 경고음이 울리는 경우

- 작동 시작 30분 후에 경고음이 울립니다. 작업을 중지하고 커버를 모두 닫은 후 [Finish All]을 탭하여 수동 헤드 클리닝 모드를 종료합니다. 그런 다음 절차를 처음부터 다시 시작하십시오.

필수 항목	
	
클리닝 스틱	클리닝 액

## 1. 프린트 헤드 캡 청소

### 절차



1. 장착된 미디어를 제거 합니다.

2.  를 탭합니다.

3. [Manual Cleaning]을 탭합니다.

4. [Execute]를 탭합니다.  
프린트 헤드가 기기의 왼쪽 끝으로 이동합니다.

5. 제어 패널의 지시에 따라 [Manual Cleaning]를 수행하십시오.

-  또는  를 탭하여 절차를 확인하십시오.
- 안내를 보지 않고 작업을 완료한 경우 [Finish All]을 탭합니다.

#### IMPORTANT

- 제공된 클리닝 스틱 중 하나를 반드시 사용하십시오.
- 이전에 사용한 클리닝 스틱을 사용하지 마십시오.
- 이전에 사용한 클리닝 스틱을 클리닝 액에 넣지 마십시오.



#### IMPORTANT

핀셋을 사용하여 길이가 3mm(0.12in.) 이상인 경화된 잉크 조각을 제거합니다.  
제거하기 어려운 경화된 잉크 조각을 잡아당길 때 과도한 힘을 가하지 마십시오. 프린트 헤드 캡이 손상될 수 있습니다.

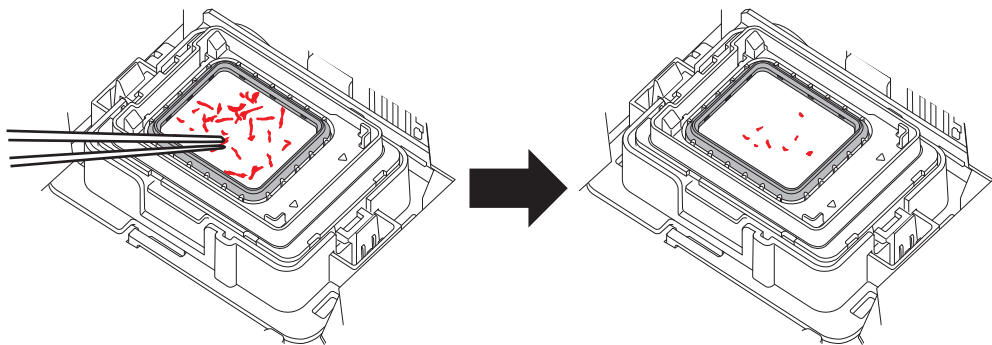

청소가 끝나면 오른쪽 커버를 닫습니다.



## 2. 프린트 헤드 청소

### 절차

1. 왼쪽 커버를 엽니다.

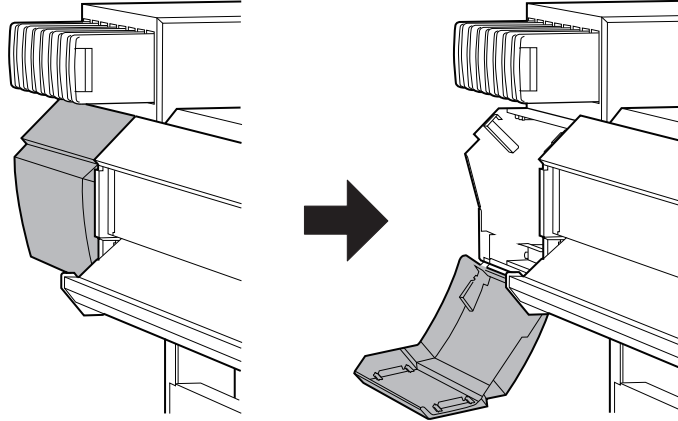

2. 클리닝 스틱을 클리닝 액으로 적십니다.

#### IMPORTANT

- 제공된 클리닝 스틱 중 하나를 반드시 사용하십시오.
- 이전에 사용한 클리닝 스틱을 사용하지 마십시오.
- 이전에 사용한 클리닝 스틱을 클리닝 액에 넣지 마십시오.



3. 다음 그림에 표시된 위치를 청소합니다.  
섬유성 먼지(보푸라기)를 청소할 때 특히 주의하십시오.

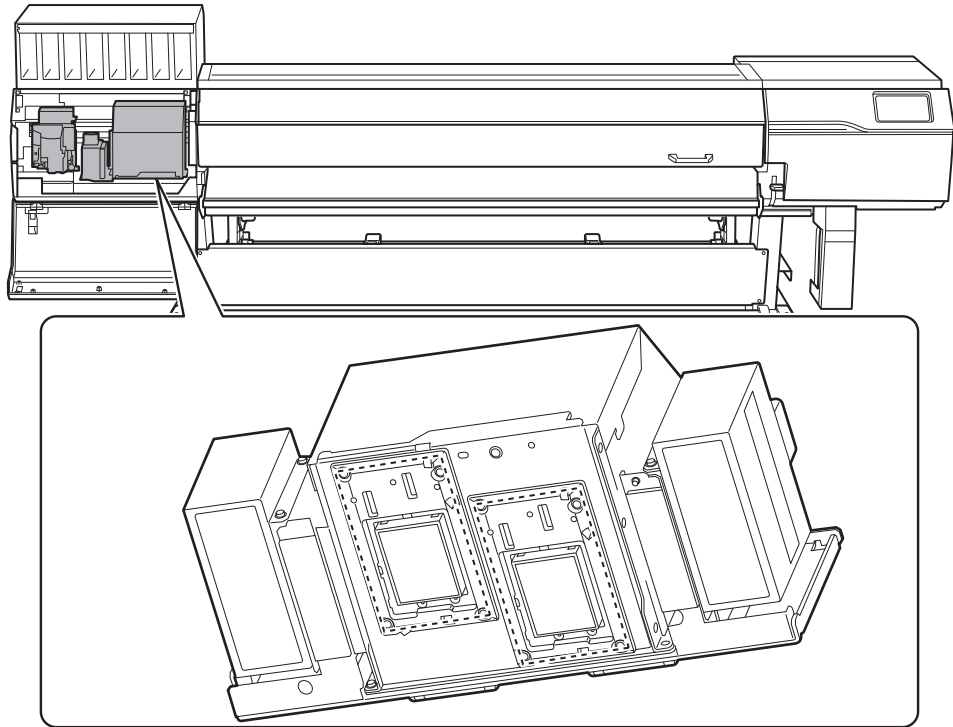

(1) 클리닝 스틱의 넓은 표면을 사용하여 왼쪽을 닦아냅니다. 그런 다음 반대쪽 면(더럽지 않은 면)을 사용하여 오른쪽을 닦아냅니다.

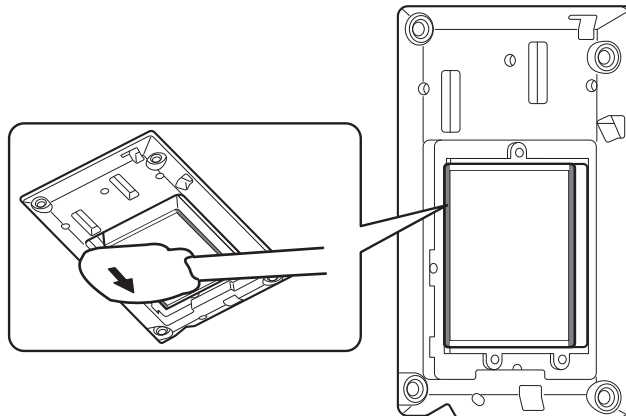

(2) 클리닝 스틱을 똑바로 세우고 모든 면을 닦아냅니다.

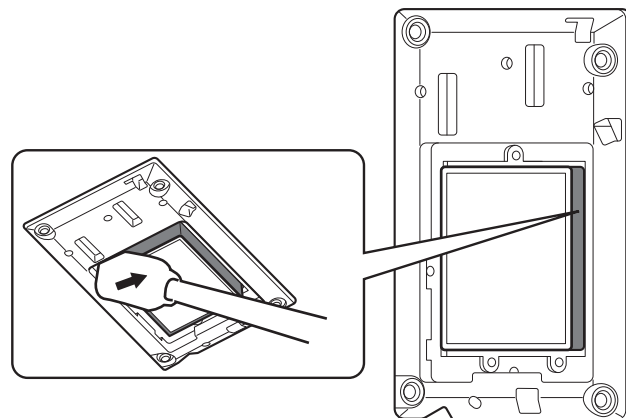

(3) 클리닝 스틱의 넓은 표면을 사용하여 그림에 표시된 부분의 이물질을 닦아냅니다.

이 부분에 잉크나 클리닝 액이 떨어질 것 같으면 보풀이 없는 마른 천을 사용하여 잉크나 클리닝 액을 부드럽게 닦아내십시오.

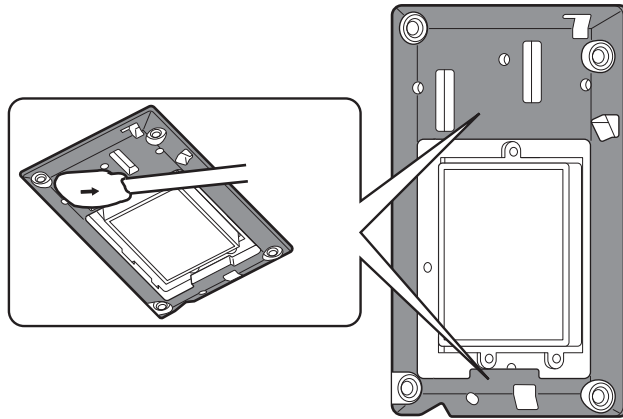

4. 왼쪽 커버를 닫습니다.

5. [Finish All]을 탭합니다.

[Normal cleaning in progress.]가 화면 상단에 표시되며 헤드 클리닝이 시작됩니다. 절차의 (대략적인) 남은 시간이 화면에 표시됩니다.

6.  을 탭하여 원래 화면으로 돌아갑니다.

### 3. 노즐 검사를 수행하여 결과를 확인

#### 절차

1. 미디어를 장착 합니다.

P. 31 새 미디어 Setup

2. 홈 화면에서  [Nozzle Drop-out Test]를 탭합니다.

3. [Printing Test] 옆의 [Execute]를 누릅니다.  
테스트 패턴의 인쇄가 시작됩니다.

#### MEMO

사용하는 미디어의 색상에 따라 화이트 잉크 테스트 패턴을 확인하기 어려울 수 있습니다.

 홈 화면에서 [Nozzle Drop-out Test]를 탭한 후 [Cleaning]>[Printing Test]>[Nozzle Drop-out Test (Base: Black)]를 선택하여 화이트 잉크 베이스를 검정색으로 만들고, 화이트 잉크를 쉽게 확인할 수 있습니다. [Nozzle Drop-out Test (Base: Black)]는 화이트 잉크가 장착되지 않은 기기에서는 표시되지 않습니다.

4. 테스트 패턴에 노즐 막힘이나 노즐 변형이 있는지 확인하십시오.  
누락된 블록은 노즐 막힘을 나타냅니다. 접혀 있거나 기울어진 블록은 노즐 변형을 나타냅니다.

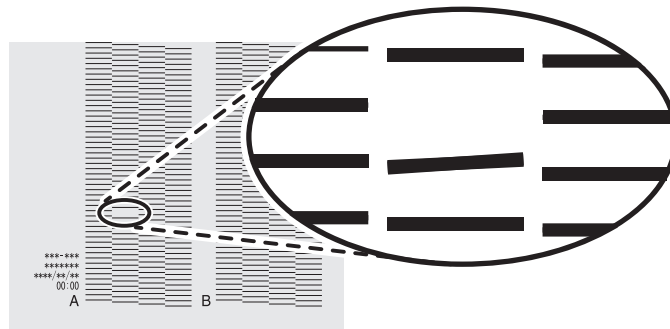

5. 전면 커버를 열었으면 닫으십시오.

노즐 막힘이나 노즐 변형이 발생하지 않으면 이 작업은 종료됩니다.  을 탭하여 원래 화면으로 돌아갑니다.

노즐 막힘 또는 노즐 변형이 있는 경우 일반 헤드 클리닝과 같은 클리닝을 수행하십시오.

#### 관련된 링크

- P. 263 노즐 막힘 또는 노즐 변형이 발생하는 경우

## 인쇄 출력을 위한 준비

### Step 1: 노즐 검사 테스트 수행

실제 인쇄를 하기 전에 노즐 막힘이나 노즐 변형이 발생하지 않는지 인쇄 테스트를 하십시오. 노즐 막힘 또는 노즐 변형이 발생하면 프린트 헤드를 청소하십시오(일반 헤드 클리닝).

#### MEMO

인쇄 테스트를 연속적으로 수행할 때 첫 번째 테스트와 비교하여 두 번째 이후의 테스트에 대한 인쇄 위치로 [Feed](세로 인쇄) 또는 [Scan](가로 인쇄)을 선택할 수 있습니다.

P. 220 가로로 인쇄 테스트 수행

#### 절차

1. 미디어를 Setup합니다.
2. 홈 화면에서  [Nozzle Drop-out Test]를 탭합니다.
3. [Printing Test] 옆의 [Execute]를 누릅니다.  
테스트 패턴의 인쇄가 시작됩니다.

#### MEMO

사용하는 미디어의 색상에 따라 화이트 잉크 테스트 패턴을 확인하기 어려울 수 있습니다.

홈 화면에서  [Nozzle Drop-out Test]를 탭한 후 [Cleaning] > [Printing Test] > [Nozzle Drop-out Test (Base: Black)]를 선택하여 화이트 잉크 베이스를 검정색으로 만들고, 화이트 잉크를 쉽게 확인할 수 있습니다. [Nozzle Drop-out Test (Base: Black)]는 화이트 잉크가 장착되지 않은 기기에서는 표시되지 않습니다.

4. 테스트 패턴에 노즐 막힘이나 노즐 변형이 있는지 확인하십시오.  
누락된 블록은 노즐 막힘을 나타냅니다. 접혀 있거나 기울어진 블록은 노즐 변형을 나타냅니다.

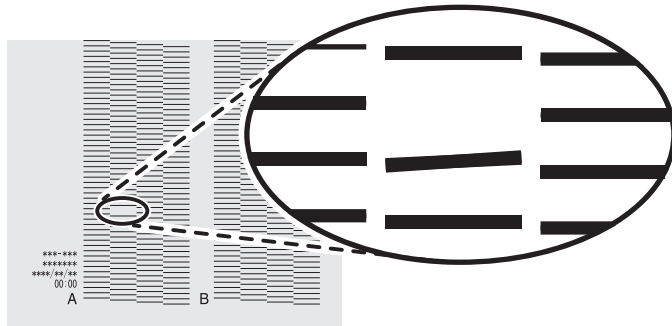

5. 전면 커버를 열었으면 닫으십시오.  
노즐 막힘이나 노즐 변형이 발생하지 않으면 출력 준비가 완료된 것입니다.

#### 관련된 링크

- 
- P. 263 노즐 막힘 또는 노즐 변형이 발생하는 경우

## Step 2: 일반 헤드 클리닝 방법

### 절차

- 인쇄 테스트 결과를 통해 노즐막힘 또는 노즐 변형이 있는 그룹을 확인합니다.  
"A"에서 "B"까지의 영역은 그룹 A입니다. "B"에서 오른쪽으로의 영역은 그룹 B입니다.

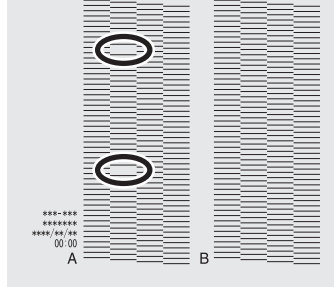

#### MEMO

인쇄 테스트 결과를 해석하기 어려운 경우

밝은 곳에서 결과를 확인하고 시선을 바꿔보세요. 빛의 반사를 사용하여 볼 수 있습니다.

- [Cleaning]을 탭합니다.
- [Normal Cleaning]을 탭합니다.  
아래와 같은 화면이 나타납니다.

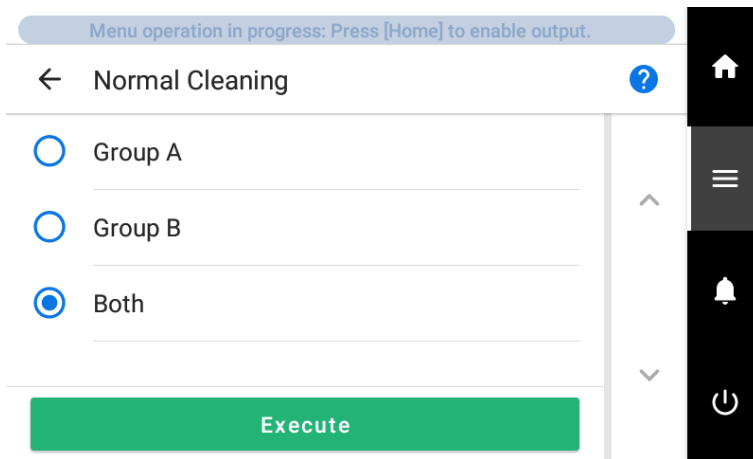

- 청소할 프린트 헤드 그룹을 선택합니다.
- [Execute]를 탭합니다.  
청소가 시작됩니다. 상태는 제어 패널 상단에 [Normal cleaning in progress.] 로 표시됩니다.  
완료되면 원래 화면으로 돌아갑니다.
- ← 를 탭합니다.
- 인쇄 테스트를 다시 수행하십시오.

**8. 노즐 막힘 또는 노즐 변형이 수정되었는지 확인하십시오.**

문제가 지속되면 일반 헤드 클리닝을 다시 수행해 보십시오. 프린터를 장기간 사용한 경우 일반 헤드 클리닝을 2~3회 수행한 후에도 노즐 막힘 현상이 수정되지 않을 수 있습니다. 이 경우 다른 방법을 사용하여 청소하십시오.

**관련된 링크**

- [P. 132 노즐 검사 테스트 수행](#)
- [P. 265 일반 헤드 클리닝이 효과가 없을 때](#)



## 출력 시작

### ⚠ 경고

출력이 진행되는 동안 프린트 헤드 캐리지를 만지지 마십시오.  
프린트 헤드 캐리지는 고속으로 움직입니다. 움직이는 캐리지에 부딪치면 부상을 입을 수 있습니다.

### ⚠ 주의

댄서 롤러를 불필요하게 만지지 마십시오.  
미디어 테이크업 유닛과 피더가 갑자기 움직여 부상을 입을 수 있습니다.

### IMPORTANT

#### White 잉크를 사용하는 경우

일일 작업을 시작하기 전에 White 잉크 카트리지만 제거하고 50회(약 20초) 흔든 다음 다시 삽입합니다.  
White 잉크의 성분은 가라앉는 경향이 있습니다. 매일 작업을 시작하기 전에 이 카트리지를 반드시 흔들어 주십시오.  
잉크를 그대로 두면 침전된 잉크가 굳어 오작동이나 기타 문제가 발생할 수 있습니다.

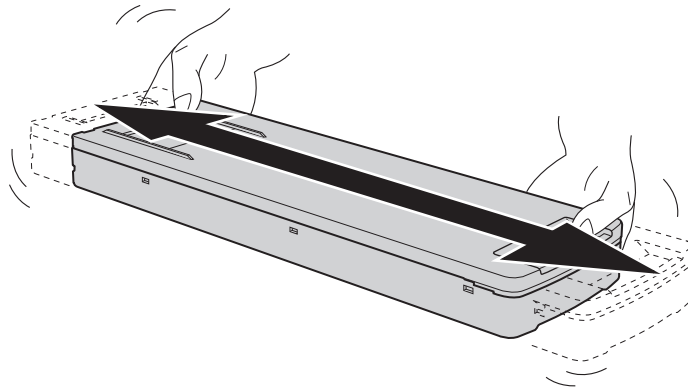

- 잉크 카트리지를 흔들기 전에 카트리지 입 주변의 잉크를 닦아내십시오. 잉크를 닦아내지 않으면 잉크 카트리지를 흔들 때 잉크가 튀 수 있습니다.
- 잉크 카트리지를 흔들 때 커버가 느슨해지지 않도록 양손으로 단단히 잡으십시오. 커버나 잉크 파우치가 헐거워지거나 떨어지면 손상되거나 프린터가 오작동할 수 있습니다.
- 잉크 혼합이 완료되면 잉크 카트리지를 즉시 다시 장착하십시오. 잉크 카트리지를 다시 장착하는 데 시간이 걸리면 잉크 튜브에 부정적인 영향을 미칩니다.
- 프린터를 사용하지 않더라도 일주일에 한 번 화이트 잉크 카트리지를 50회(약 20초) 흔듭니다.

## 절차

1. 전면 커버를 닫습니다.
2. 제어 패널 상단에 [Output possible.] 이 표시되는지 확인하십시오.
3. 컴퓨터에서 출력 데이터를 보냅니다.

출력 데이터를 만드는 방법에 대한 정보는 RIP 소프트웨어 설명서를 참조하십시오.

### MEMO

- 출력 데이터를 전송할 때 [Ink circulation in progress.] 또는 [Normal cleaning in progress.]가 화면에 표시될 수 있습니다. 출력 전에 수행된 준비 작업을 나타냅니다. 화면에 표시된 시간이 경과한 후 출력이 시작됩니다.
- [Heater warm up in progress. Please wait.]가 표시되면 설정 온도에 도달할 때까지 기다립니다.

- 출력 중인 데이터를 이미지로 볼 수 있습니다. 다음 그림과 같이  를 탭하여 잉크 잔량 화면으로 전환합니다. 이 아이콘을 다시 탭하면 출력 중인 데이터를 확인하는 화면으로 돌아갑니다. 그러나 이 기능은 출력 데이터 이미지(썸네일) 표시를 지원하는 RIP 소프트웨어에서만 표시됩니다.

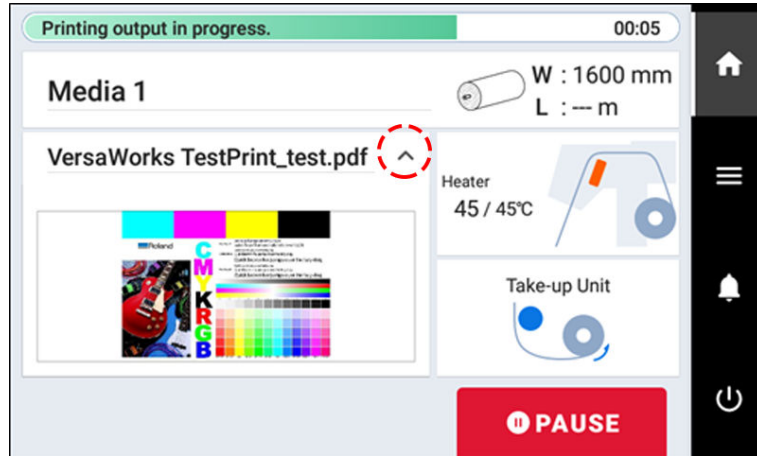

### IMPORTANT

#### 이러한 상황에서는 출력이 불가능합니다.

- 커버(전면, 왼쪽, 오른쪽)가 열려 있으면 기기가 작동하지 않습니다.
- [Load media.]가 표시되면 컴퓨터의 데이터가 수신되지 않습니다.
- [Heater warm up in progress. Please wait.]가 표시됩니다.
- [Menu operation in progress: Press [Home] to enable output.]이 표시된 메뉴 화면에서는 컴퓨터에서

데이터를 보내도 출력이 시작되지 않습니다. 출력이 가능한 메뉴 항목으로 돌아가거나  을 눌러 홈 화면으로 돌아가면 출력이 시작됩니다.

#### 반드시 지켜야 할 사항

- 출력이 진행되는 동안 커버(전면, 왼쪽 또는 오른쪽)를 열지 마십시오. 그렇게 하면 인쇄가 중단됩니다.
- 인쇄를 수행할 때 미디어 클램프로 미디어 가장자리를 고정합니다. 그렇지 않으면 미디어 가장자리가 휘어 프린트 헤드에 걸릴 수 있습니다.
- 출력하는 동안 미디어를 만지지 마십시오. 그렇게 하면 미디어 공급이 막히거나 미디어가 프린트 헤드에 마찰되어 미디어 잼이 발생하거나 헤드가 손상될 수 있습니다.
- 기기를 사용하지 않을 때는 로딩 레버를 올려두십시오.

#### 기기를 사용하지 않을 때는 모든 미디어를 제거하고 적절한 환경에 보관하십시오.

- 기기에 미디어를 장착한 상태로 두면 미디어가 손상되어 인쇄에 부정적인 영향을 미칠 수 있습니다. 기기를 사용하지 않을 때는 모든 미디어를 제거하고 적절한 환경에 보관하십시오.

### 관련된 링크

- P. 178 대기 히터 온도 설정

# 커팅 방법

## 커팅 출력을 위한 준비

### Step 1: 히터 끄기

#### 절차

1.  을 탭하여 홈 화면을 표시합니다.

2. 다음 부분을 탭합니다.

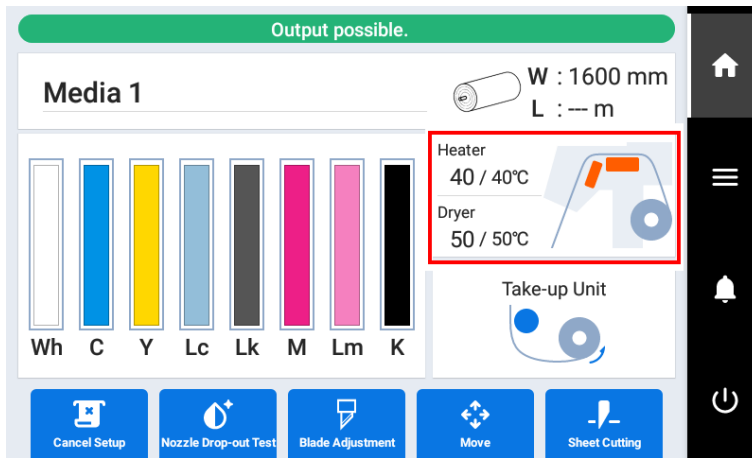

3. 전면 히터가 꺼져 있는지 확인합니다.

전면 히터가 켜져 있으면  을 탭하여  을 끕니다.

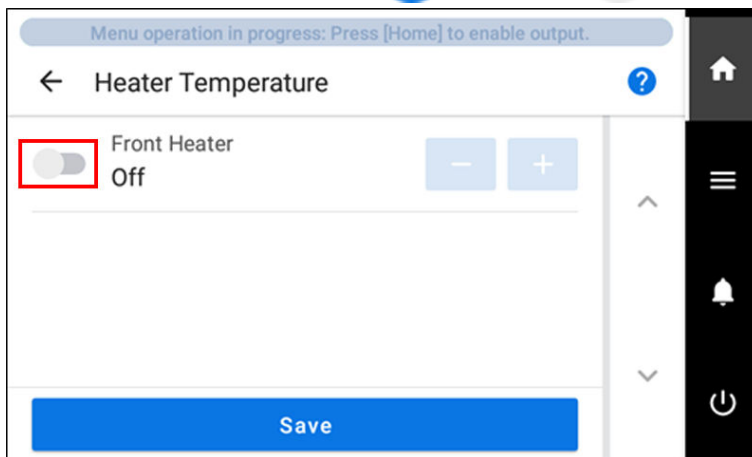



4. [Save]를 눌러 실행합니다.

5.  을 탭하여 원래 화면으로 돌아갑니다.

## Step 2: 과도한 힘으로 미디어 당기기 방지

### 절차

1.  를 탭합니다.
2. [Preferences] > [Prefeeding at Output]을 탭합니다.
3. [Enable]을 선택합니다.
4. [Save]를 눌러 기능을 실행합니다.
5.  을 탭하여 원래 화면으로 돌아갑니다.

## Step 3: 커팅 조정

실제 커팅을 수행하기 전에 미디어 커팅 품질을 확인하기 위해 커팅 테스트를 수행하는 것이 좋습니다. 커팅 품질에 따라 블레이드 압력을 조절하십시오.

### 절차

1. 전면 커버를 닫습니다.

2. 홈 화면에서  [Blade Adjustment]를 탭합니다.

3. [Cutting Test] 옆의 [Execute]을 누릅니다.  
테스트 패턴이 커팅됩니다.

4. 커팅된 모양을 벗겨내고 커팅 품질에 따라 [Blade Adjustment] 설정을 변경합니다.

두 도형이 따로 벗겨지는지, 이형지에 날자국(빨간색 선)이 남아있는지, 이형지가 잘리지 않는지 확인합니다.

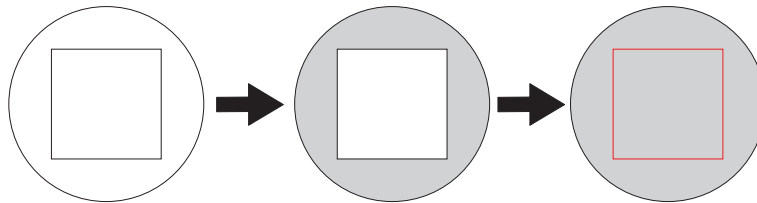

- 두 가지 모양이 따로따로 벗겨지는 경우  
블레이드 압력이 적당하기 때문에 설정을 하지 않아도 됩니다.
- 두 가지 모양이 함께 벗겨지는 경우  
블레이드 압력을 증가시킵니다.
- 이형지도 커팅되는 경우  
블레이드 압력을 줄이십시오.

5. [Save]를 탭합니다.  
변경된 설정이 저장됩니다.

6. [Cutting Test] 옆의 [Execute]을 누릅니다.  
테스트 패턴이 커팅됩니다.

7. 수정이 잘 되었는지 확인합니다.

[Blade Adjustment] 메뉴에서는 블레이드 압력 외에 다른 커팅 조건도 설정할 수 있습니다.

### 관련된 링크

- [P. 182 커팅 설정을 정확하게 조정하기](#)

## 출력 시작

### ⚠ 경고

**출력이 진행 중인 동안에는 프린트 헤드 캐리지를 만지지 마십시오.**  
 프린트 헤드 캐리지는 고속으로 움직입니다. 움직이는 캐리지에 부딪치면 부상을 입을 수 있습니다.

### ⚠ 주의

**댄서 롤러를 불필요하게 만지지 마십시오.**  
 미디어 테이크업 유닛과 피더가 갑자기 움직여 부상을 입을 수 있습니다.

### 절차

1. 전면 커버를 닫습니다.
2.  을 탭하여 홈 화면을 표시합니다.
3. 제어 패널 상단에 [Output possible.]이 표시되는지 확인하십시오.
4. 컴퓨터에서 출력 데이터를 보냅니다.  
 출력 데이터를 만드는 방법에 대한 정보는 RIP 소프트웨어 설명서를 참조하십시오.

### IMPORTANT

#### 이러한 상황에서는 출력이 불가능합니다.

- 커버(전면, 왼쪽, 오른쪽)가 열려 있으면 기기가 작동하지 않습니다.
- [Load media.]가 표시되면 컴퓨터의 데이터가 수신되지 않습니다.
- [Menu operation in progress: Press [Home] to enable output.]이 표시된 메뉴 화면에서는 컴퓨터에서

데이터를 보내도 출력이 시작되지 않습니다. 출력이 가능한 메뉴 항목으로 돌아가거나  을 눌러 홈 화면으로 돌아가면 출력이 시작됩니다.

#### 반드시 지켜야 할 점

- 출력이 진행되는 동안 커버(전면, 왼쪽 또는 오른쪽)를 열지 마십시오. 그렇게 하면 인쇄가 중단됩니다.
- 인쇄를 수행할 때 미디어 클램프로 미디어 가장자리를 고정합니다. 그렇지 않으면 미디어 가장자리가 휘어 프린트 헤드에 걸릴 수 있습니다.
- 출력하는 동안 미디어를 만지지 마십시오. 그렇게 하면 미디어 공급이 막히거나 미디어가 프린트 헤드에 마찰되어 미디어 잼이 발생하거나 헤드가 손상될 수 있습니다.
- 기기를 사용하지 않을 때는 로딩 레버를 올려두십시오.

#### 기기를 사용하지 않을 때는 모든 미디어를 제거하고 적절한 환경에 보관하십시오.

- 기기에 미디어를 장착한 상태로 두면 미디어가 손상되어 인쇄에 부정적인 영향을 미칠 수 있습니다. 기기를 사용하지 않을 때는 모든 미디어를 제거하고 적절한 환경에 보관하십시오.

# 인쇄와 커팅 방법

## 인쇄와 커팅 출력 준비

### Step 1: 노즐 검사 테스트 수행

실제 인쇄를 하기 전에 노즐 막힘이나 노즐 변형이 발생하지 않는지 인쇄 테스트를 하십시오. 노즐 막힘 또는 노즐 변형이 발생하면 프린트 헤드를 청소하십시오(일반 헤드 클리닝).

#### MEMO

인쇄 테스트를 연속적으로 수행할 때 첫 번째 테스트와 비교하여 두 번째 이후의 테스트에 대한 인쇄 위치로 **[Feed]**(세로 인쇄) 또는 **[Scan]**(가로 인쇄)을 선택할 수 있습니다.

P. 220 가로로 인쇄 테스트 수행

#### 절차

1. 미디어를 Setup 합니다.

2. 홈 화면에서  [Nozzle Drop-out Test]를 탭합니다.

3. [Printing Test] 옆의 [Execute]을 누릅니다.  
테스트 패턴의 인쇄가 시작됩니다.

#### MEMO

사용하는 미디어의 색상에 따라 화이트 잉크 테스트 패턴을 확인하기 어려울 수 있습니다.

홈 화면에서  [Nozzle Drop-out Test]를 탭한 후 [Cleaning] > [Printing Test] > [Nozzle Drop-out Test (Base: Black)]를 선택하여 화이트 잉크 베이스를 검정색으로 인쇄하고, 화이트 잉크를 쉽게 확인할 수 있습니다. [Nozzle Drop-out Test (Base: Black)]는 화이트 잉크가 장착되지 않은 기기에서는 표시되지 않습니다.

4. 테스트 패턴에 노즐 막힘이나 노즐 변형이 있는지 확인하십시오.  
누락된 블록은 노즐 막힘을 나타냅니다. 접혀 있거나 기울어진 블록은 노즐 변형을 나타냅니다.

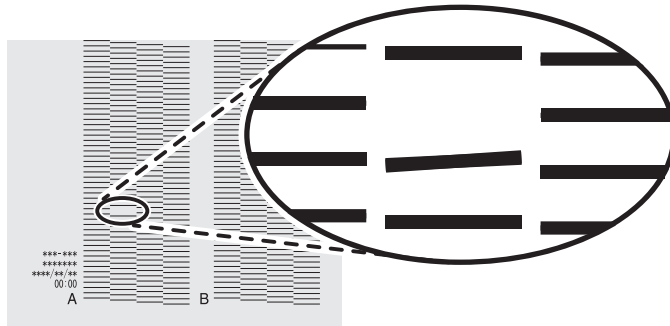

5. 전면 커버를 열었으면 닫으십시오.  
노즐 막힘이나 노즐 변형이 발생하지 않으면 출력 준비가 완료된 것입니다.

#### 관련된 링크

- P. 263 노즐 막힘 또는 노즐 변형이 발생하는 경우



## Step 2: 일반 헤드 클리닝 방법

### 절차

1. 테스트 통해 노즐 막힘 또는 노즐 변형이 있는 그룹을 확인합니다.  
"A"에서 "B"까지의 공간은 그룹 A입니다. "B"에서 오른쪽으로의 공간은 그룹 B입니다.

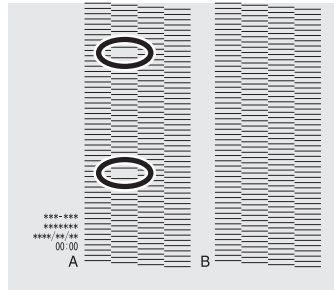

#### MEMO

인쇄 테스트 결과를 해석하기 어려운 경우  
밝은 곳에서 결과를 확인하고 시선을 바꿔보세요. 빛의 반사를 사용하여 볼 수 있습니다.

2. [Cleaning]을 탭합니다.
3. [Normal Cleaning]을 탭합니다.  
아래와 같은 화면이 나타납니다.

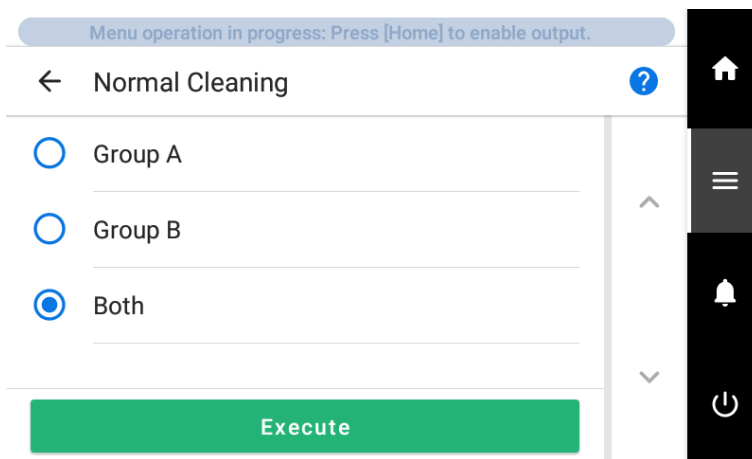

4. 프린트 그룹을 .
5. [Execute]를 .  
클리닝이 시작됩니다. 상태는 제어 패널 상단에 [Normal cleaning in progress.]로 표시됩니다.  
완료되면 원래 화면으로 돌아갑니다.
6. ← 를 탭합니다.
7. 테스트를 수행하십시오.

**8. 노즐 막힘 또는 노즐 변형이 수정되었는지 확인하십시오.**

문제가 지속되면 일반 헤드 클리닝을 다시 수행해 보십시오. 프린터를 장기간 사용한 경우 일반 헤드 클리닝을 2~3회 수행한 후에도 노즐 막힘 현상이 수정되지 않을 수 있습니다. 이 경우 다른 방법을 사용하여 청소하십시오.

**관련된 링크**

- [P. 132 노즐 막힘 테스트 수행](#)
- [P. 265 일반 헤드 클리닝이 효과가 없을 때](#)

## Step 3: 커팅 조정

실제 커팅을 수행하기 전에 미디어 커팅 품질을 확인하기 위해 커팅 테스트를 수행하는 것이 좋습니다. 커팅 품질에 따라 블레이드 압력을 조절하십시오.

### 절차

1. 전면 커버를 닫습니다.

2. 홈 화면에서  [Blade Adjustment]를 탭합니다.

3. [Cutting Test] 옆의 [Execute]을 누릅니다.  
테스트 패턴이 커팅됩니다.

4. 커팅된 모양을 벗겨내고 커팅 품질에 따라 [Blade Adjustment] 설정을 변경합니다.

두 도형이 따로 벗겨지는지, 이형지에 날자국(빨간색 선)이 남아있는지, 이형지가 잘리지 않는지 확인합니다.

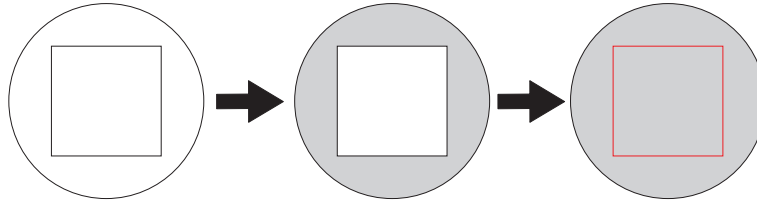

- 두 가지 모양이 따로따로 벗겨지는 경우  
블레이드 압력이 적당하기 때문에 설정을 하지 않아도 됩니다.
- 두 가지 모양이 함께 벗겨지는 경우  
블레이드 압력을 증가시킵니다.
- 이형지도 커팅되는 경우  
블레이드 압력을 줄이십시오.

5. [Save]를 탭합니다.  
변경된 설정이 저장됩니다.

6. [Cutting Test] 옆의 [Execute]를 누릅니다.  
테스트 패턴이 커팅됩니다.

7. 수정이 성공했는지 확인합니다.

[Blade Adjustment] 메뉴에서는 블레이드 압력 외에 다른 커팅 조건도 설정할 수 있습니다.

### 관련된 링크

- [P. 182 커팅 설정을 정확하게 조정하기](#)

## Step 4: 인쇄와 커팅의 오정렬 수정

### 절차

1.  를 탭합니다.
2. [Media Settings]>[Cutting Settings]>[Print & Cut Position Adjustment]을 탭합니다.
3. [Printing Test 1 (Misalignment Check)] 옆의 [Execute]를 누릅니다.  
인쇄 테스트 1이 인쇄되고 커팅됩니다. 테스트 패턴은 미디어의 각 가장자리에 인쇄됩니다.

#### MEMO

미디어가 기울어지면 가장자리의 위치가 잘못 정렬됩니다. 또한 각 가장자리에 테스트 패턴을 인쇄하여 미디어가 기울어져 정렬 불량을 조정할 수 있습니다.

4. 인쇄 테스트 1의 결과를 확인합니다.  
인쇄 위치(음영 부분)와 커팅 위치(빨간색 선)가 일치하는지 확인하십시오. 인쇄 위치와 커팅 위치가 잘못 정렬된 예는 다음 그림과 같습니다.  
[F]는 미디어의 공급 방향(피드 방향)을 나타내고 [S]는 프린트 헤드의 이동 방향(스캔 방향)을 나타냅니다.

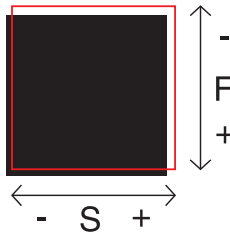

인쇄 위치와 커팅 위치가 일치하면 수정할 필요가 없습니다.  
인쇄 위치와 커팅 위치가 일치하지 않으면 다음 절차를 진행합니다.

5. [Printing Test 2 (Correction Values)] 옆의 [Execute]를 누릅니다.  
인쇄 테스트 2가 인쇄되고 커팅됩니다.
6. 인쇄 테스트 2 조건에서 수정 값을 확인합니다.  
커팅 라인(A)이 보정값 눈금(B)과 교차하는 지점이 보정값입니다. 다음 그림에서 보정 값은 "-0.3"입니다.  
미디어 공급 방향(피드 방향)과 프린트 헤드 이동 방향(스캔 방향)을 확인합니다.

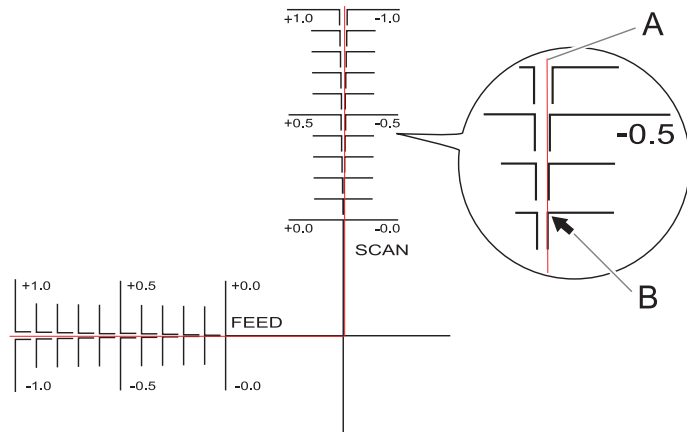

7. 미디어의 공급 방향(피드 방향)과 프린트 헤드의 이동 방향(스캔 방향)의 보정 값을 설정합니다.

(1) [Correction Value (Feed)] 옆의 또는 를 눌러 미디어의 급지 방향(피드 방향)의 보정 값을 설정합니다.

(2) [Correction Value (Scan)] 옆의 또는 를 눌러 프린트 헤드 이동 방향(스캔 방향)의 보정 값을 설정합니다.

8. [Save]를 탭합니다.  
수정 값이 저장됩니다.

9. [Printing Test 1 (Misalignment Check)] 옆의 [Execute]을 누릅니다.  
인쇄 테스트 1이 인쇄되고 커팅됩니다. 인쇄 라인과 커팅 라인이 맞춰지면 조정이 완료된 것입니다. 추가 조정이 필요한 경우 [Correction Value (Feed)] 및 [Correction Value (Scan)] 옆의

또는 를 탭하여 인쇄와 커팅 위치를 미세 조정 한 다음 값을 [Save]합니다.

**MEMO**

기본 설정

- [Correction Value (Feed)](미디어 이송 방향 보정값) : 0.00mm
- [Correction Value (Scan)](프린트 헤드 이동 방향의 보정값) : 0.00mm

10. 을 탭하면 원래 화면으로 돌아갑니다.

## 출력 시작

## ⚠ 경고

출력이 진행되는 동안 프린트 헤드 캐리지를 **마십시오.**  
프린트 헤드 캐리지는 고속으로 움직입니다. 움직이는 캐리지에 부딪치면 부상을 입을 수 있습니다.

## ⚠ 주의

댄서 롤러를 **블** **마십시오.**  
미디어 테이크업 유닛과 피더가 갑자기 움직여 부상을 입을 수 있습니다.

## IMPORTANT

## White 잉크를 사용하는 경우

일일 작업을 시작하기 전에 White 잉크 카트리지만 제거하고 50회(약 20초) 흔든 다음 다시 삽입합니다.  
White 잉크의 성분은 가라앉는 경향이 있습니다. 매일 작업을 시작하기 전에 이 카트리지를 반드시 흔들어 주십시오.  
잉크를 그대로 두면 침전된 잉크가 굳어 오작동이나 기타 문제가 발생할 수 있습니다.

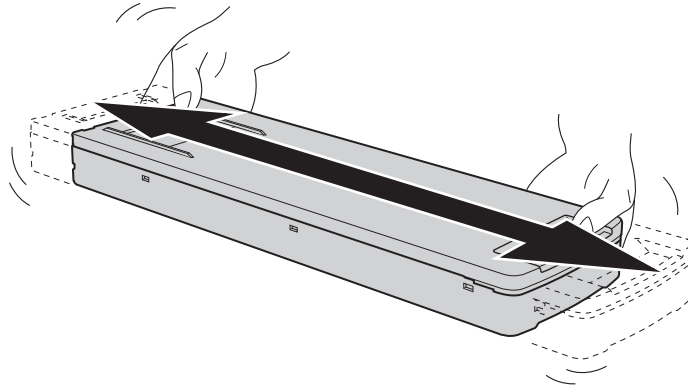

- 잉크 카트리지를 흔들기 전에 카트리지 입 주변의 잉크를 닦아내십시오. 잉크를 닦아내지 않으면 잉크 카트리지를 흔들 때 잉크가 튀 수 있습니다.
- 잉크 카트리지를 흔들 때 커버가 느슨해지지 않도록 양손으로 단단히 잡으십시오. 커버나 잉크 파우치가 헐거워지거나 떨어지면 손상되거나 프린터가 오작동할 수 있습니다.
- 잉크 혼합이 완료되면 잉크 카트리지를 즉시 다시 장착하십시오. 잉크 카트리지를 다시 장착하는 데 시간이 걸리면 잉크 튜브에 부정적인 영향을 미칩니다.
- 프린터를 사용하지 않더라도 일주일에 한 번 화이트 잉크 카트리지를 50회(약 20초) 흔듭니다.

## 절차

1. 전면 커버를 닫습니다.
2. 제어 패널 상단에 [Output possible.]이 표시되는지 확인하십시오.
3. 컴퓨터에서 출력 데이터를 보냅니다.

출력 데이터를 만드는 방법에 대한 정보는 RIP 소프트웨어 설명서를 참조하십시오.

## MEMO

- 출력 데이터를 전송할 때 [[Ink circulation in progress.] 또는 [Normal cleaning in progress.]가 화면에 표시될 수 있습니다. 출력 전에 수행된 준비 작업을 나타냅니다. 화면에 표시된 시간이 경과한 후 출력이
- [Heater warm up in progress. Please wait.]가 표시되면 설정 온도에 도달할 때까지 기다립니다.

- 출력 중인 데이터를 이미지로 볼 수 있습니다. 다음 그림과 같이  를 탭하여 잉크 잔량 화면으로 전환합니다. 이 아이콘을 다시 탭하면 출력 중인 데이터를 확인하는 화면으로 돌아갑니다. 그러나 이 기능은 출력 데이터 이미지(썸네일) 표시를 지원하는 RIP 소프트웨어에서만 표시됩니다.

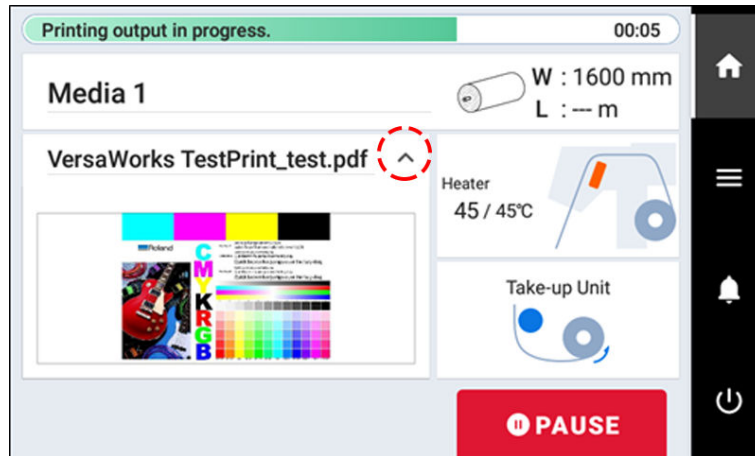

**IMPORTANT**

**이러한 상황에서는 출력이 불가능합니다**

- 커버(전면, 왼쪽, 오른쪽)가 열려 있으면 기기가 작동하지 않습니다.
- [Load media.]가 표시되면 컴퓨터의 데이터가 수신되지 않습니다.
- [Menu operation in progress: Press [Home] to enable output.]이 표시된 메뉴 화면에서는 컴퓨터에서

데이터를 보내도 출력이 시작되지 않습니다. 출력이 가능한 메뉴 항목으로 돌아가거나  을 눌러 홈 화면으로 돌아가면 출력이 시작됩니다.

**반드시 지켜야 할 사항**

- 출력이 진행되는 동안 커버(전면, 왼쪽 또는 오른쪽)를 열지 마십시오. 그렇게 하면 인쇄가 중단됩니다.
- 인쇄를 수행할 때 미디어 클램프로 미디어 가장자리를 고정합니다. 그렇지 않으면 미디어 가장자리가 휘어 프린트 헤드에 걸릴 수 있습니다.
- 출력하는 동안 미디어를 만지지 마십시오. 그렇게 하면 미디어 공급이 막히거나 미디어가 프린트 헤드에 마찰되어 미디어 잼이 발생하거나 헤드가 손상될 수 있습니다.
- 기기를 사용하지 않을 때는 로딩 레버를 올려두십시오.

**기기를 사용하지 않을 때는 모든 미디어를 제거하고 적절한 환경에 보관하십시오.**

- 기기에 미디어를 장착한 상태로 두면 미디어가 손상되어 인쇄에 부정적인 영향을 미칠 수 있습니다. 기기를 사용하지 않을 때는 모든 미디어를 제거하고 적절한 환경에 보관하십시오.

**관련된 링크**

- P. 178 대기 히터 온도 설정

# Crop Mark로 커팅하는 방법

## Crop Mark가 있는 인쇄 준비

### Crop Mark 커팅이란?

인쇄된 미디어를 제거하고 커팅하기 위해 다시 장착하는 경우(예: 인쇄 후 라미네이팅과 같은 인쇄물에 후가공을 한 다음 커팅을 위해 이 인쇄물을 다시 장착하는 경우) 인쇄와 커팅 위치를 정렬해야 합니다. Crop Mark와 함께 데이터를 인쇄하면 커팅을 하기 위해 미디어를 다시 장착할 때 Crop Mark를 사용하여 위치를 정렬할 수 있습니다. 이 설명서에서는 이 인쇄 방법을 "Crop Mark 커팅"이라고 합니다.

"Crop Mark"는 위치를 정렬하는 데 사용되는 표시입니다. "Alignment Marks"라고도 합니다.

### Step 1:

실제 인쇄를 하기 전에 인쇄 테스트를 수행하여 노즐 막힘이나 노즐 변형이 발생하지 않는지 확인하십시오. 노즐 막힘 또는 노즐 변형이 발생하면 프린트 헤드 청소를 수행하십시오(일반 헤드 클리닝).

#### MEMO

인쇄 테스트를 연속적으로 수행할 때 첫 번째 테스트와 비교하여 두 번째 이후의 테스트에 대한 인쇄 위치로 **[Feed]**(세로 인쇄) 또는 **[Scan]**(가로 인쇄)을 선택할 수 있습니다.

P. 220 가로로 인쇄 테스트 수행

### 절차

1. 미디어를 Setup 합니다.

2. 홈 화면에서  [Nozzle Drop-out Test]를 탭합니다.

3. [Printing Test] 옆의 [Execute]을 탭합니다.  
테스트 패턴의 인쇄가 시작됩니다.

#### MEMO

사용하는 미디어의 색상에 따라 화이트 잉크 테스트 패턴을 확인하기 어려울 수 있습니다.

홈 화면에서  [Nozzle Drop-out Test]를 탭한 후 [Cleaning]>[Printing Test]>[Nozzle Drop-out Test (Base: Black)]를 선택하여 화이트 잉크 베이스를 검정색으로 만들고, 화이트 잉크를 쉽게 확인할 수 있습니다. [Nozzle Drop-out Test (Base: Black)]는 화이트 잉크가 장착되지 않은 기기에서는 표시되지 않습니다.

4. 테스트 패턴에 노즐 막힘이나 노즐 변형이 있는지 확인하십시오.

누락된 블록은 노즐 막힘을 나타냅니다. 접혀 있거나 기울어진 블록은 노즐 변형을 나타냅니다.



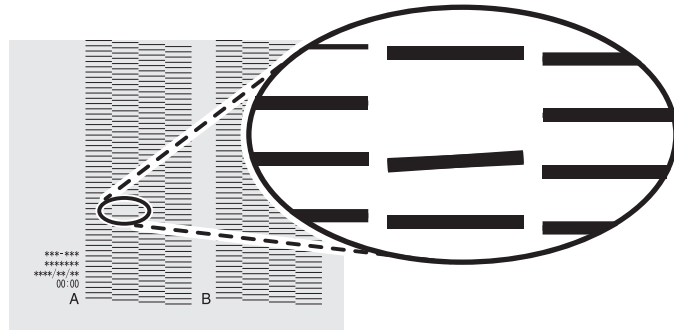

**5. 전면 커버를 열었으면 닫으십시오.**

노즐 막힘이나 노즐 변형이 발생하지 않으면 출력 준비가 완료된 것입니다.

**관련된 링크**

- [P. 263 노즐 막힘 또는 노즐 변형이 발생하는 경우](#)

## Step 2: 일반 헤드 클리닝 방법

### 절차

1. 인쇄 테스트 결과를 통해 노즐 막힘 또는 노즐 변형이 있는 그룹을 확인합니다.  
"A"에서 "B"까지의 공간은 그룹 A입니다. "B"에서 오른쪽으로의 공간은 그룹 B입니다.

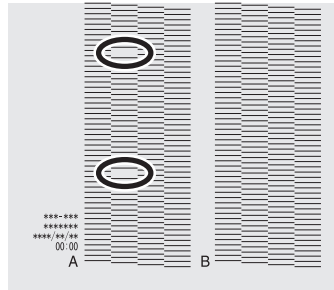

#### MEMO

인쇄 테스트 결과를 해석하기 어려운 경우

밝은 곳에서 결과를 확인하고 시선을 바꿔보세요. 빛의 반사를 사용하여 볼 수 있습니다.

2. [Cleaning]을 탭합니다.
3. [Normal Cleaning]을 탭합니다.  
아래와 같은 화면이 나타납니다.

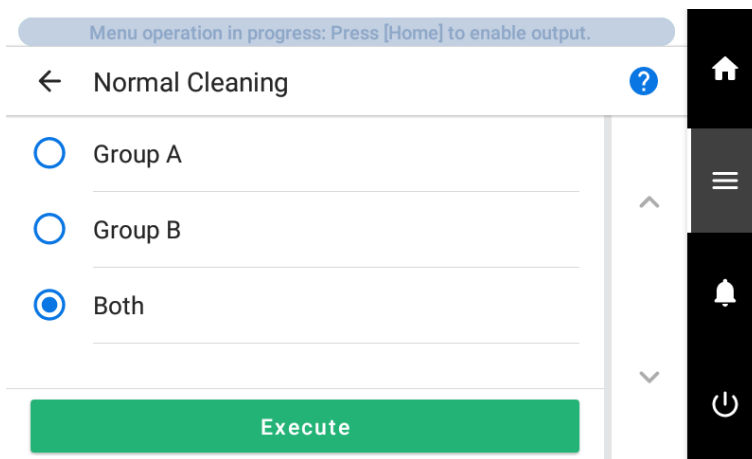

4. 클리닝할 프린트 헤드 그룹을 선택합니다.
5. [Execute]를 탭합니다.  
클리닝이 시작됩니다. 제어 패널 상단에 [Normal cleaning in progress.]로 표시됩니다.  
완료되면 원래 화면으로 돌아갑니다.
6. ← 를 탭합니다.
7. 인쇄 테스트를 다시 수행하십시오.

**8. 노즐 막힘 또는 노즐 변형이 수정되었는지 확인하십시오.**

문제가 지속되면 일반 헤드 클리닝을 다시 수행해 보십시오. 프린터를 장기간 사용한 경우 일반 헤드 클리닝을 2~3회 수행한 후에도 노즐 막힘 현상이 수정되지 않을 수 있습니다. 이 경우 다른 방법을 사용하여 청소하십시오.

**관련된 링크**

- [P. 132 노즐 검사 테스트 수행](#)
- [P. 265 일반 헤드 클리닝이 효과가 없을 때](#)

## Step 3: 커팅 조정

실제 커팅을 수행하기 전에 미디어 커팅 품질을 확인하기 위해 커팅 테스트를 수행하는 것이 좋습니다. 커팅 품질에 따라 블레이드 압력을 조절하십시오.

### 절차

1. 전면 커버를 닫습니다.

2. 홈 화면에서  [Blade Adjustment]를 탭합니다.

3. [Cutting Test] 옆의 [Execute]을 누릅니다.  
테스트 패턴이 커팅됩니다.

4. 커팅된 모양을 벗겨내고 커팅 품질에 따라 [Blade Adjustment] 설정을 변경합니다.

두 도형이 따로 벗겨지는지, 이형지에 날자국(빨간색 선)이 남아있는지, 이형지가 잘리지 않는지 확인합니다.

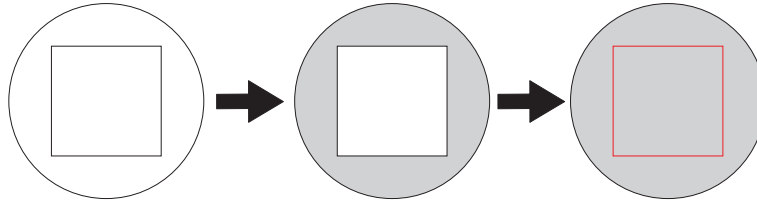

- 두 가지 모양이 따로따로 벗겨지는 경우  
블레이드 압력이 적당하기 때문에 설정을 하지 않아도 됩니다.
- 두 가지 모양이 함께 벗겨지는 경우  
블레이드 압력을 증가시킵니다.
- 이형지도 커팅되는 경우  
블레이드 압력을 줄이십시오.

5. [Save]를 탭합니다.  
변경된 설정이 저장됩니다.

6. [Cutting Test] 옆의 [Execute]를 누릅니다.  
테스트 패턴이 커팅됩니다.

7. 수정이 성공했는지 확인합니다.

[Blade Adjustment] 메뉴에서는 블레이드 압력 외에 다른 커팅 조건도 설정할 수 있습니다.

### 관련된 링크

- [P. 182 커팅 설정을 정확하게 조정하기](#)

## Step 4: Crop Mark로 인쇄와 커팅의 오정렬을 동시에 수정

다음 절차를 사용하여 Crop Mark를 인쇄하고 커팅하여 위치가 잘못 정렬되었는지 확인합니다. 이 섹션에서는 Crop Mark를 간단히 인쇄하고 미디어를 제거하지 않은 상태에서 Crop Mark를 읽고 커팅 테스트를 수행합니다. Crop Mark 인쇄, 미디어 제거, 라미네이팅과 같은 후처리를 수행하는 실제 프로세스를 시뮬레이션하려면 미디어를 장착하고 커팅 위치의 어긋남을 확인하기 전에 [Separate Test for Printing/Cutting with Crop Marks]를 켭니다. 자세한 내용은 [Crop Mark로 인쇄와 커팅의 오정렬 수정\(Crop Mark로 인쇄/커팅에 대한 별도 테스트\)\(P. 195\)](#)를 참조하십시오.

### 절차

1.  를 탭합니다.
2. [Media Settings]>[Cutting Settings]>[Crop Cut Position Adjustment]를 탭합니다.
3. [Printing Test 1 (Misalignment Check)] 옆의 [Execute]를 탭합니다.  
인쇄 테스트 1이 인쇄되고 커팅됩니다. 하나의 테스트 패턴이 미디어에 인쇄됩니다.
4. 인쇄 테스트 1의 결과를 확인합니다.  
인쇄 위치(음영 부분)와 커팅 위치(빨간색 선)가 일치하는지 확인합니다. 인쇄 위치와 커팅 위치가 어긋난 예는 다음 그림과 같습니다.  
[F]는 미디어의 공급 방향(피드 방향)을 나타내고 [S]는 프린트 헤드 이동 방향(스캔 방향)을 나타냅니다.

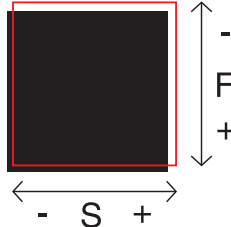

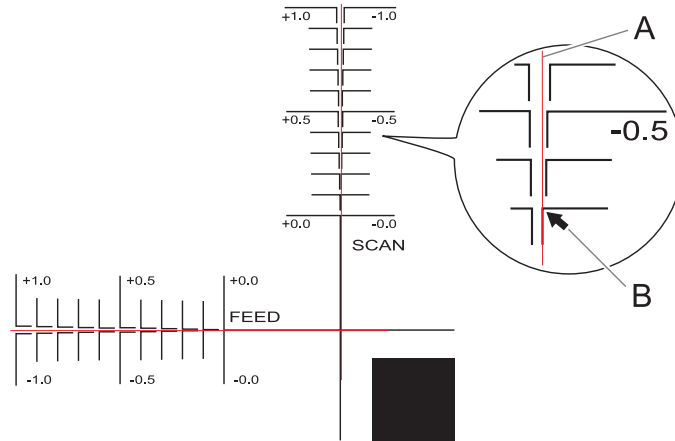

인쇄 위치와 커팅 위치가 일치하면 수정할 필요가 없습니다.  
인쇄 위치와 커팅 위치가 일치하지 않으면 다음 절차를 진행합니다.

5. [Printing Test 2 (Correction Values)] 옆의 [Execute]을 누릅니다.  
인쇄 테스트 2가 인쇄되고 커팅됩니다.
6. 인쇄 테스트 2 조건에서 수정 값을 확인합니다.  
커팅 라인(A)이 보정값 눈금(B)과 교차하는 지점이 보정값입니다. 다음 그림에서 보정 값은 "- 0.3".  
미디어 공급 방향(피드 방향)과 프린트 헤드 이동 방향(스캔 방향)을 확인합니다.



7. 미디어의 공급 방향(피드 방향)과 프린트 헤드의 이동 방향(스캔 방향)의 보정 값을 설정합니다.

(1) [Correction Value (Feed)] 옆의  또는  를 탭하여 미디어의 공급 방향(피드 방향)의 보정 값을 설정합니다.



(2) [Correction Value (Scan)] 옆의  또는  를 탭하여 프린트 헤드 이동 방향(스캔 방향)의 보정 값을 설정합니다.

8. [Save]를 탭합니다.

수정 값이 저장됩니다.

9. [Printing Test 1 (Misalignment Check)] 옆의 [Execute]를 탭합니다.

인쇄 테스트 1이 인쇄되고 커팅됩니다. 인쇄 라인과 커팅라인이 맞춰지면 조정이 완료된 것입니다. 추가 조정이 필요한 경우 [Correction Value (Feed)] 및 [Correction Value (Scan)] 옆의

 또는  를 눌러 인쇄와 커팅 위치를 미세 조정하고 값을 [Save]합니다.

#### MEMO

- 기본 설정

[Correction Value (Feed)](미디어 피드 방향 보정값) : 0.00mm

[Correction Value (Scan)](프린트 헤드 이동 방향의 보정값) : 0.00mm

- 라미네이팅으로 인한 미디어의 상태 변화 및 커팅 전 미디어의 장착 위치에 따라 커팅 위치가 어긋날 수 있습니다. 이러한 경우 Crop Mark로 인쇄와 커팅의 오정렬을 수정하십시오.

10.  을 탭하면 원래 화면으로 돌아갑니다.

#### 관련된 링크

- P. 200 Crop Mark로 인쇄와 커팅의 오정렬 수정(Crop Mark로 인쇄/커팅에 대한 별도 테스트)

## Crop Mark를 사용하여 인쇄 시작

### ⚠ 경고

출력이 진행되는 동안 프린트 헤드 캐리지를 만지지 마십시오.  
 프린트 헤드 캐리지는 고속으로 움직입니다. 움직이는 캐리지에 부딪치면 부상을 입을 수 있습니다.

### ⚠ 주의

댄서 롤러를 불필요하게 만지지 마십시오.  
 미디어 테이크업 유닛과 피더가 갑자기 움직여 부상을 입을 수 있습니다.

### MEMO

인쇄 데이터만 준비하고 커팅 데이터는 포함하지 마십시오. RIP 소프트웨어를 사용하여 Crop Mark로 인쇄하도록 설정을 구성합니다. 설정 방법에 대한 정보는 사용 중인 RIP 소프트웨어의 설명서를 참조하십시오.

## 절차

1. 전면 커버를 닫습니다.
2. 제어 패널 상단에 [Output possible.]가 표시되는지 확인하십시오.
3. 컴퓨터에서 출력 데이터를 보냅니다.  
 출력 데이터를 만드는 방법에 대한 자세한 내용은 RIP 소프트웨어 설명서를 참조하십시오.

### MEMO

- 출력 데이터를 보낼 때 [Ink circulation in progress.] 또는 [Normal cleaning in progress.] 가 화면에 표시될 수 있습니다. 출력 전에 수행되는 준비 작업을 나타냅니다. 화면에 표시된 시간이 지나면 출력이 시작됩니다.
- [Heater warm up in progress. Please wait.] 가 표시되면 설정 온도에 도달할 때까지 기다리십시오.
- 출력되는 데이터를 이미지로 볼 수 있습니다. 다음 그림에 표시된  을 탭하면 잉크 잔량 화면으로 전환됩니다. 이 아이콘을 다시 누르면 출력 중인 데이터를 확인하는 화면으로 돌아갑니다. 그러나 이 기능은 출력 데이터 이미지 표시를 지원하는 소프트웨어 RIP로 제한됩니다.(썸네일).

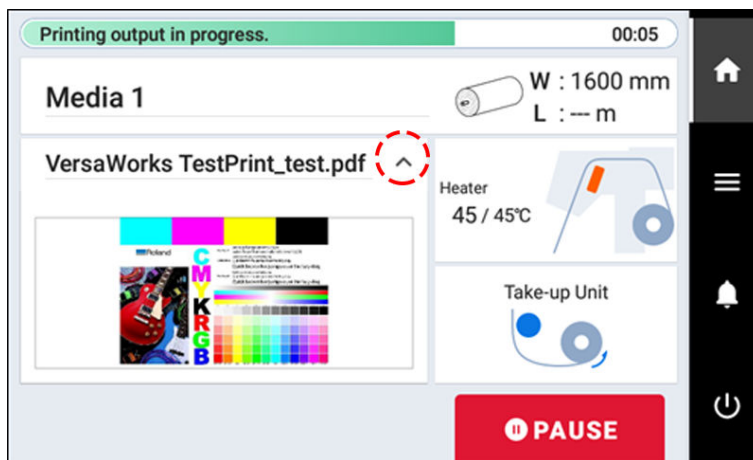

**IMPORTANT****이러한 상황에서는 출력이 불가능합니다.**

- 커버(전면, 왼쪽, 오른쪽)가 열려 있으면 기기가 작동하지 않습니다.
- [Load media.]가 표시되면 컴퓨터의 데이터가 수신되지 않습니다.
- [Heater warm up in progress. Please wait.]가 표시됩니다.
- [Menu operation in progress: Press [Home] to enable output.]이 표시된 메뉴 화면에서는 컴퓨터에서

데이터를 보내도 출력이 시작되지 않습니다. 출력이 가능한 메뉴 항목으로 돌아가거나  을 탭하여 홈 화면으로 돌아가면 출력이 시작됩니다.

**반드시 지켜야 할 점**

- 출력이 진행되는 동안 커버(전면, 왼쪽 또는 오른쪽)를 열지 마십시오. 그렇게 하면 인쇄가 중단됩니다.
- 인쇄를 수행할 때 미디어 클램프로 미디어 가장자리를 고정합니다. 그렇지 않으면 미디어 가장자리가 휘어 프린트 헤드에 걸릴 수 있습니다.
- 출력하는 동안 미디어를 만지지 마십시오. 그렇게 하면 미디어 공급이 막히거나 미디어가 프린트 헤드에 마찰되어 미디어 잼이 발생하거나 헤드가 손상될 수 있습니다.
- 기기를 사용하지 않을 때는 로딩 레버를 올려두십시오.

**기기를 사용하지 않을 때는 모든 미디어를 제거하고 적절한 환경에 보관하십시오.**

- 기기에 미디어를 장착한 상태로 두면 미디어가 손상되어 인쇄에 부정적인 영향을 미칠 수 있습니다. 기기를 사용하지 않을 때는 모든 미디어를 제거하고 적절한 환경에 보관하십시오.

**관련된 링크**

- [P. 178 대기 히터 온도 설정](#)



## 인쇄물 커팅을 위한 준비

### Step 1: Crop Mark를 함께 인쇄한 인쇄물 장착

#### 절차

1. Crop Mark가 인쇄된 미디어를 장착합니다.  
전면 좌 우측 Crop Mark가 블레이드 프로텍터(A)와 일직선이 되도록 배치합니다.

#### IMPORTANT

Crop Mark가 5도 이상 기울어지지 않았는지 확인합니다. 기울기 각도가 너무 크면 Crop Mark를 인식할 수 없습니다.

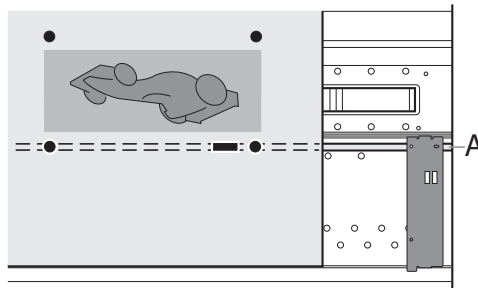

2. 미디어 설정을 완료하고 홈 화면이 표시되는지 확인합니다.  
Crop Mark가 인쇄된 인쇄물의 미디어 Setup이 완료됩니다. [Step 1: 히터 끄기\(P. 138\)](#)로 이동합니다.

#### 관련된 링크

- [P. 31 새 미디어 Setup](#)
- [P. 70 등록된 미디어 Setup](#)
- [P. 357 인쇄 / 커팅 영역](#)

## Step 2: 히터 끄기

### 절차

1.  을 탭하여 홈 화면을 표시합니다.

2.  부분을 .

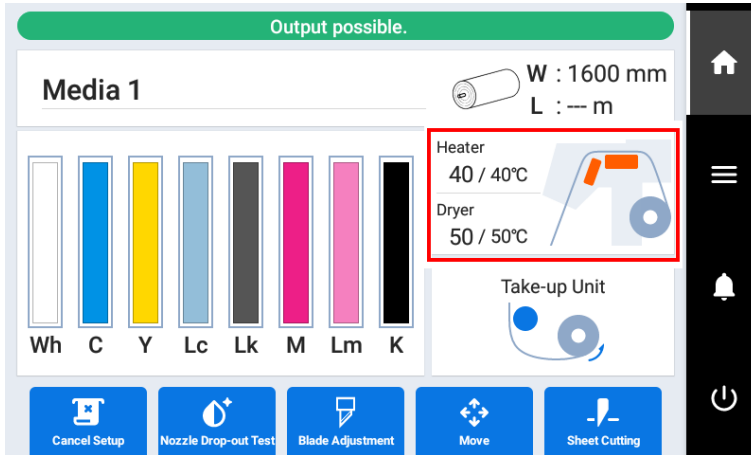

3. 전면 히터가 꺼져 있는지 확인합니다.

전면 히터가 켜져 있으면  을 탭하여  을 끕니다.

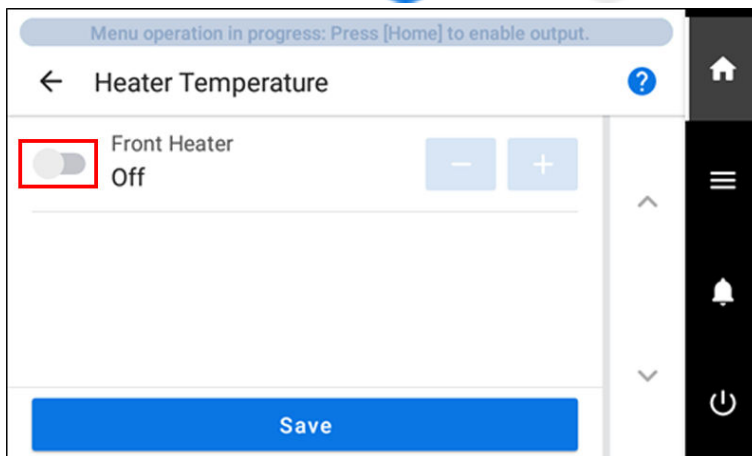



4. [Save]을 눌러 입력을 확인합니다.

5.  을 탭하여 원래 화면으로 돌아갑니다.

## Step 3: 과도한 힘으로 미디어 당기기 방지

---

### 절차

1.  를 탭합니다.
2. [Preferences] > [Prefeeding at Output]을 탭합니다.
3. [Enable]을 선택합니다.
4. [Save]을 눌러 입력을 확인합니다.
5.  을 탭하여 원래 화면으로 돌아갑니다.

## 커팅 출력 시작

### ⚠ 경고

출력이 진행 중인 동안에는 프린트 헤드 캐리지를 만지지 마십시오.

프린트 헤드 캐리지는 고속으로 움직입니다. 움직이는 캐리지에 부딪치면 부상을 입을 수 있습니다.

### ⚠ 주의

댄서 롤러를 불필요하게 만지지 마십시오.

미디어 테이크업 유닛과 피더가 갑자기 움직여 부상을 입을 수 있습니다.

### MEMO

커팅 데이터만 준비하고 인쇄 데이터는 포함하지 마십시오.

## 절차

1. 전면 커버를 닫습니다.

2.  을 탭하여 홈 화면을 표시합니다.

3. 제어 패널 상단에 [Output possible.]이 표시되는지 확인하십시오.

4. 컴퓨터에서 출력 데이터를 보냅니다.

출력 데이터를 만드는 방법에 대한 정보는 RIP 소프트웨어 설명서를 참조하십시오.

### IMPORTANT

**이러한 상황에서는 출력이 불가능합니다.**

- 커버(전면, 왼쪽, 오른쪽)가 열려 있으면 기기가 작동하지 않습니다.
- [Load media.]가 표시되면 컴퓨터의 데이터가 수신되지 않습니다.
- [Menu operation in progress: Press [Home] to enable output.]이 표시된 메뉴 화면에서는 컴퓨터에서

데이터를 보내도 출력이 시작되지 않습니다. 출력이 가능한 메뉴 항목으로 돌아가거나  을 탭하여 홈 화면으로 돌아가면 출력이 시작됩니다.

### 반드시 지켜야 할 점

- 출력이 진행되는 동안 커버(전면, 왼쪽 또는 오른쪽)를 열지 마십시오. 그렇게 하면 인쇄가 중단됩니다.
- 인쇄를 수행할 때 미디어 클램프로 미디어 가장자리를 고정합니다. 그렇지 않으면 미디어 가장자리가 휘어 프린트 헤드에 걸릴 수 있습니다.
- 출력하는 동안 미디어를 만지지 마십시오. 그렇게 하면 미디어 공급이 막히거나 미디어가 프린트 헤드에 마찰되어 미디어 잼이 발생하거나 헤드가 손상될 수 있습니다.
- 기기를 사용하지 않을 때는 로딩 레버를 올려두십시오.

**기기를 사용하지 않을 때는 모든 미디어를 제거하고 적절한 환경에 보관하십시오.**

- 기기에 미디어를 장착한 상태로 두면 미디어가 손상되어 인쇄에 부정적인 영향을 미칠 수 있습니다. 기기를 사용하지 않을 때는 모든 미디어를 제거하고 적절한 환경에 보관하십시오.

# 품질과 효율성의 최적화

# 출력 품질 최적화

보정 기능 사용하기 .....	166
필요한 보정을 자동으로 수행 .....	166
수동 조정 : 가로 밴딩 줄이기(피드 보정 기능) .....	167
수동 조정 : 잉크 랜딩 위치의 오정렬 조정(Media Gap 조정) .....	169
미디어 속성에 맞게 설정 구성 .....	171
프린트 헤드 높이 변경 .....	171
쉽게 구겨지거나 부드럽게 움직이지 않는 미디어 사용 .....	173
테이크업 유닛 설정 .....	174
미디어 틀어짐 방지 .....	176
미디어가 백피드 되거나 피드될 때 중간 핀치 롤러 사용 .....	176
미디어가 느슨해지지 않도록 가열하기 .....	177
대기 히터 온도 설정 .....	178
출력 히터 온도 설정 .....	180
커팅 설정을 정확하게 조정하기 .....	182
커팅 조건 미세 조정 .....	182
커팅 깊이의 정확한 조정 .....	184
인쇄면 커팅 시 커팅 조건 조정 .....	185
커팅 중 거리 보정 .....	188
모서리를 깨끗하게 커팅 하기(Over Cut) .....	189
RIP 소프트웨어 설정보다 이 기기의 커팅 설정 우선 .....	191
인쇄와 커팅 설정을 정확하게 조정하기 .....	192
인쇄와 커팅의 오정렬 수정 .....	192
커팅 중 인쇄와커팅 위치의 오정렬 수정 .....	195
Crop Mark로 커팅 설정을 정확하게 조정하기 .....	197
Crop Mark로 인쇄와 커팅의 오정렬 수정(Crop Mark로 인쇄와 커팅 동시 테스트) .....	197
Crop Mark로 인쇄와 커팅의 오정렬 수정(Crop Mark로 인쇄/커팅에 대한 별도 테스트) .....	200
검출 센서 보정 .....	205
인쇄 중 헤드클리닝 방지 .....	206
인쇄 중 헤드 클리닝 .....	206

# 보정 기능 사용하기

출력 품질을 최적화하려면 일부 보정 기능을 사용하는 것이 효과적입니다.

## 필요한 보정을 자동으로 수행

출력 품질을 최적화하려면 보정이 미디어 및 인쇄 조건과 일치해야 합니다.

인쇄 조건에 따라 잉크 랜딩 위치가 잘못 정렬될 수 있으며 미디어 공급 중 이동 거리가 미세하게 변경될 수 있습니다. 미디어와 일치하도록 이러한 문제를 자동으로 수정합니다.

먼저 테스트 패턴을 인쇄하고 멀티 센서로 이 패턴을 읽어 수정 값을 자동으로 입력합니다.

자동 수정을 실행하면 테스트 패턴을 인쇄하고 이 패턴을 읽고 다음 작업에 대한 수정 값을 입력합니다.

- 멀티 센서 조정(수정에 사용된 센서를 최적의 상태로 조정)
- 미디어 갭 조정(잉크 랜딩 위치 수정)
- 피드 보정(수평 밴드를 줄이기 위해)

## 절차

1. 미디어를 장착합니다.

2. 전면 커버를 닫습니다.

3.  를 탭합니다.

4. [Media Settings]>[Printing Settings]>[Batch Automatic Correction]을 탭합니다.

5. [Execute]를 탭합니다.

테스트 패턴이 인쇄되고 다음 작업에 대한 수정 값이 입력됩니다.

- Multi Sensor Adjustment(멀티 센서 조정)
- Feed Correction(피드 보정)
- Media Gap Adjustment(미디어 갭 조정)

6. 완료 화면이 표시되면 [OK]를 탭합니다.

7. [Result]에 따라 아래 표시된 작업을 수행합니다.

- 제어 패널에 [Successful]가 표시되면  을 탭하여 원래 화면으로 돌아갑니다.
- 제어 패널에 [Failed]가 표시되면 수동 조정을 수행하십시오.

## 관련된 링크

- P. 167 수동 조정 : 가로 밴딩 줄이기(피드 보정 기능)
- P. 169 수동 조정 : 잉크 랜딩 위치의 오정렬 조정(Media Gap조정)



## 수동 조정 : 가로 밴딩 줄이기(피드 보정 기능)

인쇄된 표면의 밴드 모양의 "줄무늬"가 눈에 덜 띄도록 조정합니다.

밴드 모양의 "줄무늬"는 "수평 밴드" 또는 "밴딩"이라고 합니다. 가로 띠는 미디어의 두께와 드라이 히터의 온도에 따라 이송시 발생하는 이동거리의 미세한 변화로 인해 발생합니다. 사용 중인 미디어에 맞게 드라이 히터의 설정 온도를 수정하는 것이 좋습니다.

먼저 테스트 패턴을 인쇄하고 보정 값을 입력합니다. 보정값 입력 후 테스트 패턴을 다시 출력하여 보정 결과를 확인합니다. 테스트 패턴을 출력하고 보정값을 입력하는 과정을 여러 번 반복하여 최적의 보정값을 찾습니다.



### 절차

1. 미디어를 장착 합니다.
2. 전면 커버를 닫습니다.
3.  를 탭합니다.
4. [Media Settings]>[Printing Settings]>[Feed Correction]을 탭합니다.
5. [Detailed Correction (Manual)]을 선택하고 [Next]를 탭합니다.
6. [Printing Test] 옆의 [Execute]를 탭합니다.  
테스트 패턴의 인쇄가 시작됩니다.
7. 인쇄된 테스트 패턴을 확인하고  또는  를 눌러 보정 값을 입력합니다.

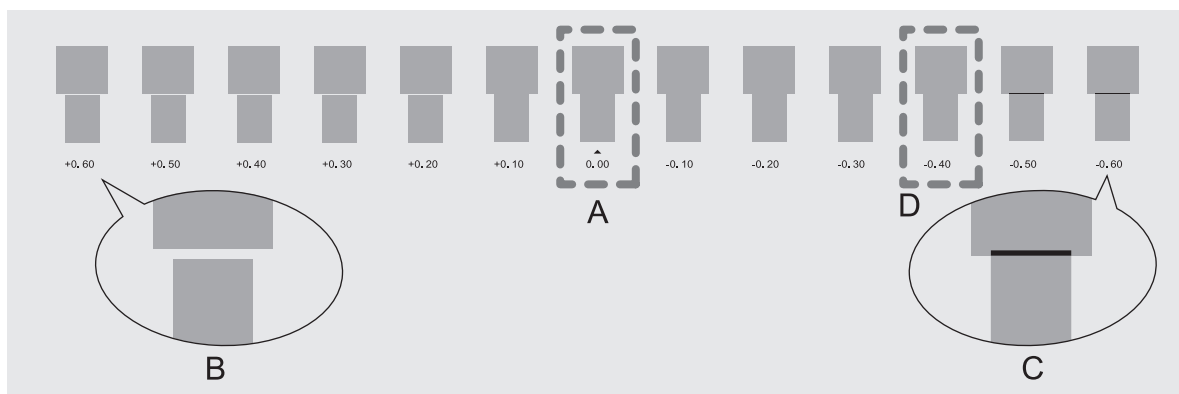
현재 보정값(A)은 "▲"로 표시된 그림의 값입니다. 위/아래 사각형 사이의 간격(B)과 겹침(C)을 가장 작게 만들 값을 선택합니다. 다음 그림의 경우 "-0.40"(D)를 선택합니다. 두 개의 연속 번호 중에서 선택할 수 없는 경우 그 사이에 있는 값을 지정하십시오.



### MEMO

- 테스트 패턴이 잘 보이지 않는 경우 [Media Feed] 옆의  또는  를 눌러 미디어를 보기 쉬운 위치로 이동합니다.



- 미디어를 들고 테스트 패턴을 확인하려면 [Sheet Cutting] 옆의 [Execute]를 눌러 미디어를 자릅니다.

8. [Save]를 탭합니다.

입력한 보정값이 저장됩니다.

9. [Printing Test] 옆의 [Execute]를 탭합니다.

테스트 패턴이 다시 인쇄됩니다.

10. 테스트 패턴을 확인하여 보정이 성공했는지 확인합니다.

"▲"로 표시된 패턴(즉, 현재 보정 값)에 대해 간격과 오버랩이 가장 작은지 확인합니다. 다른 패턴의 간격과 겹침이 더 작으면 보정 값을 다시 설정합니다.

11. 보정이 완료되면  을 눌러 원래 화면으로 돌아갑니다.

## 수동 조정 : 잉크 랜딩 위치의 오정렬 조정(Media Gap 조정)



프린트 헤드에서 배출되는 잉크의 랜딩 위치를 조정합니다. 랜딩 위치는 프린트 헤드 높이와 미디어 두께에 따라 다르므로 사용 중인 미디어에 맞게 보정하는 것이 좋습니다.

먼저 테스트 패턴을 인쇄하고 수정 값을 결정하여 입력합니다. 보정값 입력 후 테스트 패턴을 다시 출력하여 보정 결과를 확인합니다.

이 조정은 다음과 같은 경우에 수행되어야 합니다..



- 이 기기를 처음 사용하는 경우
- 사용할 미디어를 변경하는 경우
- 프린트 헤드 높이를 변경한 경우

### 절차

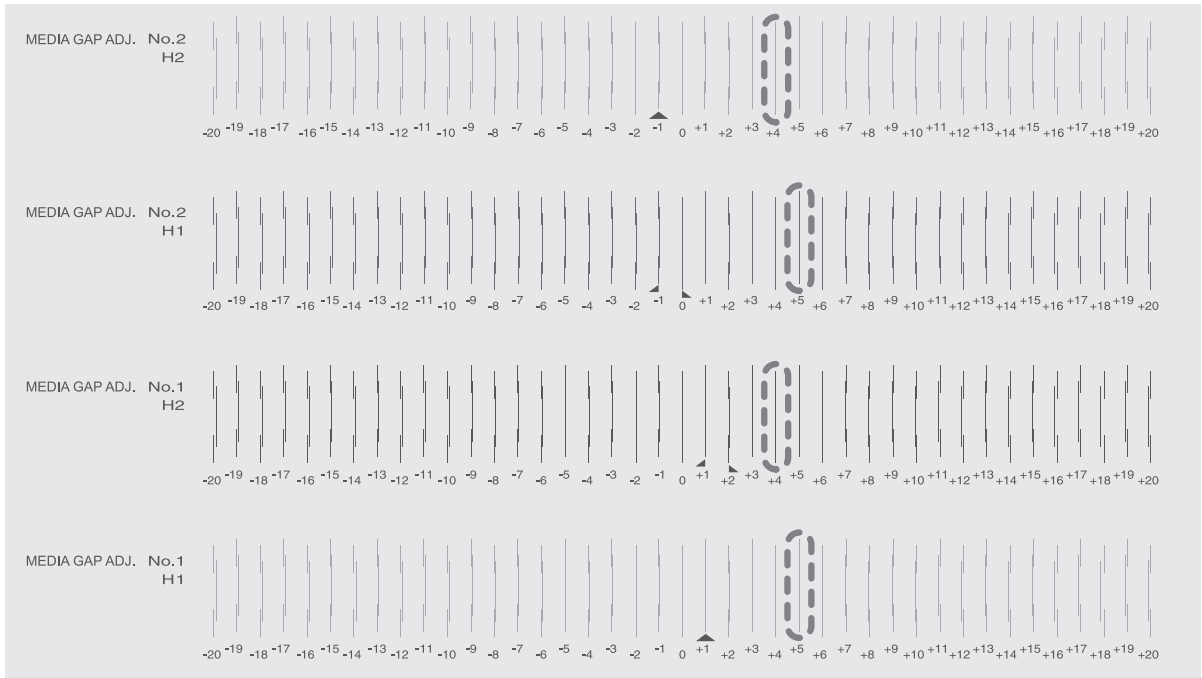
1. 미디어를 장착합니다.
2. 전면커버를 닫습니다.
3.  를 탭합니다.
4. [Media Settings]>[Printing Settings]>[Media Gap Adjustment]를 탭합니다.
5. [Detailed Correction (Manual)]를 선택하고 [Next]를 탭합니다.
6. [Printing Test] 옆의 [Execute]을 누릅니다.  
테스트 패턴의 인쇄가 시작됩니다.
7. 인쇄된 테스트 패턴을 확인하고  또는  를 눌러 1 : H1~H4 및 2 : H1~H4 보정 값을 입력합니다.  
두 선 사이의 정렬 불량이 가장 적은 값을 선택합니다. 다음 그림의 경우 H1 및 H3에 "+5"를 선택하고 H2 및 H4에 "+4"를 선택합니다. 두 개의 연속 숫자 중 하나를 선택할 수 없는 경우 그 사이에 있는 값을 선택하십시오(보정 값은 "0.5" 단위로 설정할 수 있습니다.).



MEMO

- 테스트 패턴이 잘 보이지 않는 경우 [Media Feed] 옆의  또는  를 눌러 미디어를 보기 쉬운 위치로 이동합니다.
- 미디어를 들고 테스트 패턴을 확인한다면 [Sheet Cutting] 옆의 [Execute]을 눌러 미디어를 자릅니다.

P.109 미디어 시트컷

8. [Save]를 탭합니다.

입력한 보정값이 저장됩니다.

9. [Printing Test] 옆의 [Execute]를 탭합니다.

테스트 패턴이 다시 인쇄됩니다.

10. 테스트 패턴을 확인하여 보정이 성공했는지 확인합니다.

모든 보정 값에 "▲"로 표시된 두 개의 수직선(즉, 현재 보정 값)에 대해 오정렬이 최소화되었는지 확인합니다. 다른 수직선 세트에 대해 오정렬이 더 작으면 보정 값을 다시 설정하십시오.

11. 수정이 완료되면



을 눌러 원래 화면으로 돌아갑니다.

# 미디어 속성에 맞게 설정 구성

## 프린트 헤드 높이 변경

구겨지거나 플래튼에서 느슨해진 미디어가 프린트 헤드에 닿지 않도록 프린트 헤드 높이를 조정합니다.

[Low], [Medium], [High] 중에서 프린트 헤드 높이를 선택할 수 있습니다. 프린트 헤드 높이가 [Medium] 또는 [High]로 설정된 경우 인쇄 품질이 [Low]로 설정된 경우보다 거칠거나 낮을 수 있습니다.

### 절차

1. 미디어를 장착합니다.

2.  를 탭합니다.

3. [Media Settings]>[Printing Settings]>[Print Head Height]를 탭합니다.

4. [Change]를 탭합니다.  
프린트 헤드 높이 조절이 가능한 위치로 이동합니다.

5. 전면 커버를 엽니다.

6. 높이 조절 레버를 움직여 프린트 헤드 높이를 조절합니다.  
높이 조절 레버의 위치를 변경하면 디스플레이 화면이 변경됩니다.

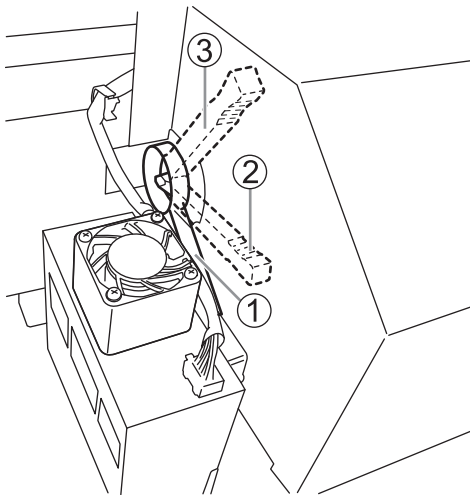

위치	제어 패널 디스플레이	설명
①	[Low]	일반적으로 높이 조절 레버를 [Low]으로 설정합니다.
②	[Medium]	인쇄 중 플래튼에서 구겨지거나 헐거워지는 미디어의 경우 높이 조절 레버를 [Medium]으로 설정합니다.
③	[High]	높이 조절 레버가 [Medium]으로 설정되어 있어도 인쇄 중 플래튼에서 구겨지거나 느슨한 미디어의 경우 레버를 [High]로 설정합니다.

**IMPORTANT**

미디어와 프린트 헤드 사이의 거리가 멀어질수록 인쇄 품질이 저하됩니다. 높이 조절 레버를 불필요하게 [Medium] 또는 [High]으로 움직이지 마십시오.

7. 전면 커버를 닫습니다.
8. [OK]를 탭합니다.  
프린트 헤드가 원래 위치로 이동합니다.
9.  을 탭하면 원래 화면으로 돌아갑니다.

**MEMO**

- 기본 설정 : [Low]
- 프린트 헤드 높이를 높인 후 인쇄 품질이 저하되는 경우 다음 정보를 참조하여 품질을 최적화해 보십시오.

**관련된 링크**

- P. 166 필요한 보정을 자동으로 수행
- P. 169 수동 조정 : 잉크 랜딩 위치의 오정렬 조정(Media Gap 조정)

## 쉽게 구겨지거나 부드럽게 움직이지 않는 미디어 사용

플래튼은 버큘을 사용하여 미디어를 고정하고 안정적으로 유지합니다. 버큘 강도는 미디어의 특성과 상태에 따라 조정할 수 있습니다.

### 절차

1. 미디어를 장착 합니다.

2.  를 탭합니다.

3. [Media Settings]>[Other Media Settings]>[Media Suction Force]를 탭합니다.

4.   를 눌러 값을 입력합니다.

0 ~ 100%	미디어가 얇고 원활하게 이동할 수 없는 경우 이 값을 줄이면(버큘 강도가 감소됨) 문제를 해결할 수 있습니다.
Auto	버큘 강도는 미디어 너비에 맞는 최적의 수준으로 자동 조정됩니다.

5. [Save]을 눌러 입력을 확인합니다.

6.  을 탭하여 원래 화면으로 돌아갑니다.

#### MEMO

- 기본 설정 : **[Auto]**
- 사용 중인 RIP 소프트웨어에 따라 RIP 소프트웨어에서도 이 설정을 지정할 수 있습니다. RIP 소프트웨어에서 설정을 지정하면 프린터 설정이 무시됩니다.

# 테이크업 유닛 설정

테이크업 유닛을 사용할 때 다음 설정이 실제 미디어의 테이크업 방법 및 출력 방법과 일치하는지 확인하십시오.

다음과 같은 경우 설정을 변경해야 합니다.

- 힘이 없는 미디어에 인쇄만 하는 경우.
- 미디어를 안쪽으로 감아야 하는 경우.
- White 잉크 위에 CMYK 잉크를 인쇄하는 것과 같이 여러 색상의 잉크를 층으로 인쇄하는 경우.

## 절차

1.  를 탭합니다.
2. [Preferences] > [Take-up] 를 탭합니다.
3. [Take-up Method] 를 탭합니다.
4. 아래 표시된 설정 중에서 필요한 방법으로 선택하고 [Save] 를 탭합니다.

[Loose Winding]	미디어가 약간느슨하게 감깁니다. PVC 및 기타 뻣뻣하거나 미끄러운 미디어에 적합합니다.
[Tension Winding]	미디어가 당겨지며 감깁니다. 타포린 등 힘이 없는 미디어와 쉽게 미끄러지지 않고 들러붙는 미디어에 적합합니다.
[Batch Winding]	미디어는 데이터 출력이 완료된 후에 감깁니다. 이는 색상이 레이어로 인쇄되는 인쇄 데이터에 적합합니다. *1

\*1 인쇄 중에는 테이크업이 작동되지 않으므로 피드 방향으로 긴 데이터를 인쇄할 때 미디어가 바닥에 닿습니다. 인쇄하기 전에 바닥에 깨끗한 판지나 비슷한 것을 놓아 인쇄 표면이 더러워지는 것을 방지합니다.

### IMPORTANT

출력 데이터에 커팅 작업이 포함된 경우 이 설정은 무시되고 데이터의 출력이 완료될 때까지 테이크업이 수행되지 않습니다.

### MEMO

- 기본 설정 : [Loose Winding]

5. [Take-up Direction] 를 탭합니다.
6. 아래 표시된 설정 중에서 선택하고 [Save] 를 탭합니다.

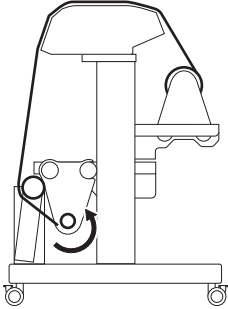
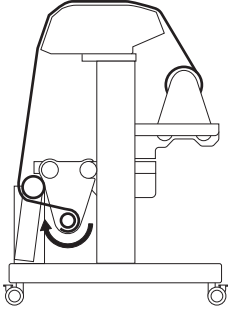
<p><b>[Forward]</b></p>	<p>미디어는 인쇄된 표면이 바깥쪽 방향으로 지관에 감깁니다.</p> 
<p><b>[Backward]</b></p>	<p>미디어는 인쇄된 표면이 안쪽 방향으로 지관에 감깁니다.</p> 

**MEMO**

- 기본 설정 : [Forward]

7.  을 탭하여 원래 화면으로 돌아갑니다.



# 미디어 틀어짐 방지

## 미디어가 백피드 되거나 피드될 때 중간 핀치 롤러 사용

폴백 인쇄 또는 인쇄와 커팅 중에 중간 핀치 롤러가 자동으로 올라가도록 하는 설정을 [Disable]로 설정합니다. 똑바르지 않거나 헐거워진 미디어를 잡고 있으면 인쇄와 커팅 시 오정렬을 방지하는 데 효과적입니다.

[Middle Pinch Auto Raise/Lower]는 미디어가 백피드 하면 중간 핀치 롤러가 자동으로 올라가도록 하고, 올라간 상태에서 중복 인쇄 및 커팅을 수행하는 기능입니다. 그러나 오래 인쇄하거나 탄력이 없는 미디어를 사용하는 경우 비뚤어지거나 느슨해져서 출력 품질에 영향을 줄 수 있습니다.

[Middle Pinch Auto Raise/Lower]를 [Disable]로 설정하면 이동하는 동안 중간 핀치 롤러가 미디어를 눌러 비뚤어지거나 느슨해지는 것을 방지합니다. 그러나 중간 핀치 롤러가 인쇄된 표면에 접촉하기 때문에 롤러자국이 남을 수 있습니다. 미디어를 백피드하기 전에 완전히 건조하십시오.

### 절차

1. 미디어를 장착 합니다.

2.  를 탭합니다.

3. [Media Settings]>[Other Media Settings]>[Middle Pinch Auto Raise/Lower]를 탭합니다.

4. [Disable]를 선택 합니다.  
중간 핀치 롤러는 미디어 피드 및 폴백 중에 작동하여 이동하는 동안 미디어를 잡습니다.

5. [Save]를 눌러 입력을 확인합니다.

6.  을 탭하여 원래 화면으로 돌아갑니다.

#### MEMO

- 기본 설정 : [Enable]

### 관련된 링크

- P. 177 미디어가 느슨해지지 않도록 가열하기

# 미디어가 느슨해지지 않도록 가열하기

이 기기의 에이프런에는 미디어를 가열하는 전면 히터(①)가 장착되어 있습니다. 미디어를 가열하면 미디어가 유연해져 플래튼에서 미디어가 느슨해지는 것을 방지할 수 있습니다. 미디어 종류와 인쇄 속도에 맞게 온도 설정을 조정할 수 있습니다.

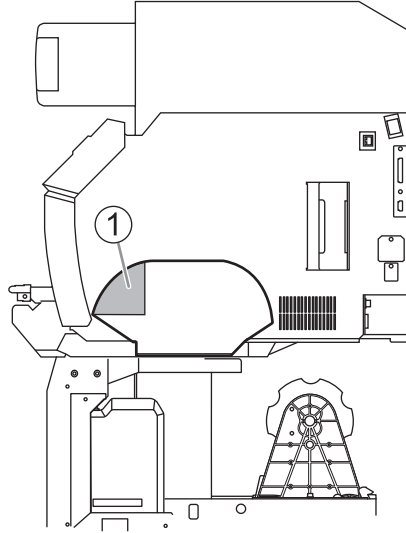

## ⚠ 경고

플래튼과 드라이 히터가 뜨거워집니다. 화상을 입지 않도록 주의하십시오.

## ⚠ 경고

인쇄를 하지 않을 때는 장착된 미디어를 제거하거나 서브 전원을 끕니다.  
한 위치에 계속 열을 가하면 미디어에서 유독 가스가 방출되거나 화재의 위험이 있습니다.

## ⚠ 경고

열을 견딜 수 없는 미디어는 절대 사용하지 마십시오.  
미디어가 열화되거나 화재가 발생하거나 유독 가스가 방출될 수 있습니다.

## ⚠ 경고

의류 건조와 같이 올바르지 않은 용도로 플래튼이나 드라이 히터를 사용하지 마십시오.  
과열되어 화재나 사고의 원인이 됩니다.

## IMPORTANT

주변 온도가 20~32°C(68~90°F)인 환경에서 기기를 사용하십시오.

20°C(68°F) 미만의 주변 온도에서 기기를 사용하는 경우 미디어의 유형이나 너비에 따라 주름이나 온도로 인한 고르지 않음이 발생할 수 있습니다. 이런 일이 발생하면 미디어 히팅 시스템의 온도를 약 2°C 낮추십시오. 그러나 안정적인 인쇄 결과를 얻으려면 주변 온도가 20°C~32°C(68°F~89.6°F)인 환경에서 기기를 사용하십시오.

## 대기 히터 온도 설정

사용 환경에 따라 건조기의 온도가 설정 온도보다 높아질 수 있으나 이는 문제가 되지 않습니다.

### 절차

1. 로딩 레버가 올라갔는지 확인하십시오.
2. 홈 화면에서 다음 위치를 탭합니다.

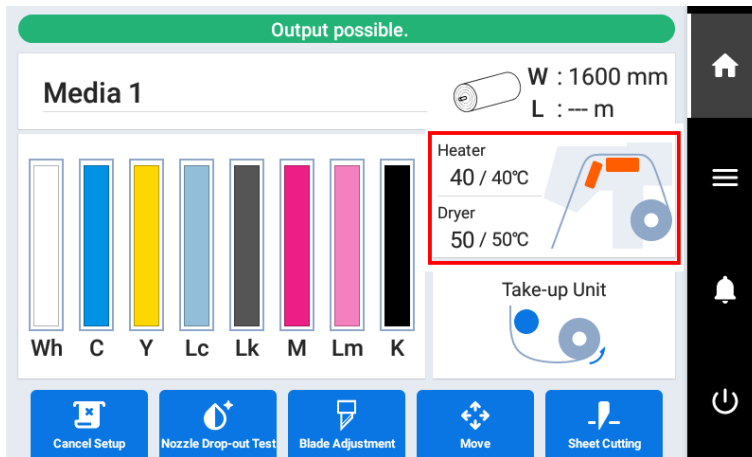

[Standby Heater Temperature] 화면이 나타납니다.

3.  을 탭하여 [Standby Heater Temperature]를  로 설정합니다.

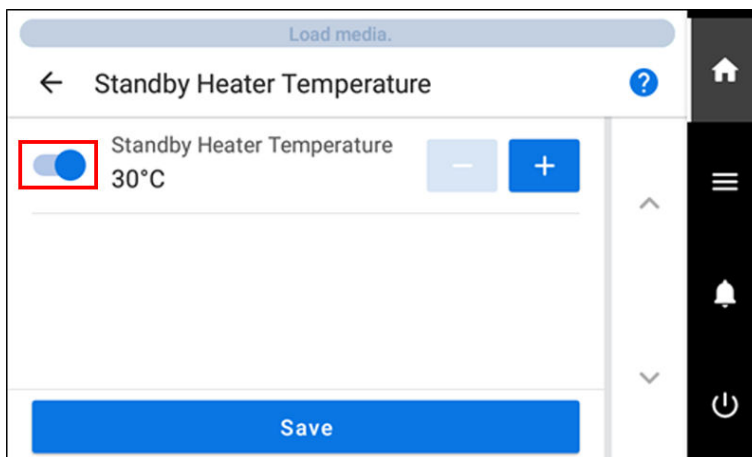

4.  또는  를 탭하여 [Standby Heater Temperature]를 설정합니다.

[Standby Heater Temperature]가  로 설정되어 있으면 온도 설정이 불가능합니다.

온도가 너무 높으면 미디어 품질이 저하되거나 구겨질 수 있습니다.

5. [Save]를 탭하여 입력 내용을 확인합니다.

6.  을 탭하면 원래 화면으로 돌아갑니다.

MEMO

- 기본 설정: Off

## 출력 히터 온도 설정

사용 환경에 따라 건조기의 온도가 설정 온도보다 높아질 수 있으나 이는 문제가 되지 않습니다.

### 절차

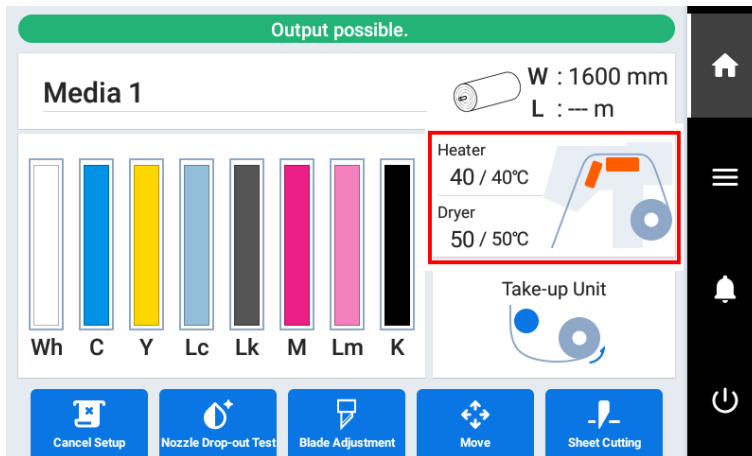

1. 로딩 레버가 올라갔는지 확인하십시오.
2. 홈 화면에서 다음 위치를 누릅니다.

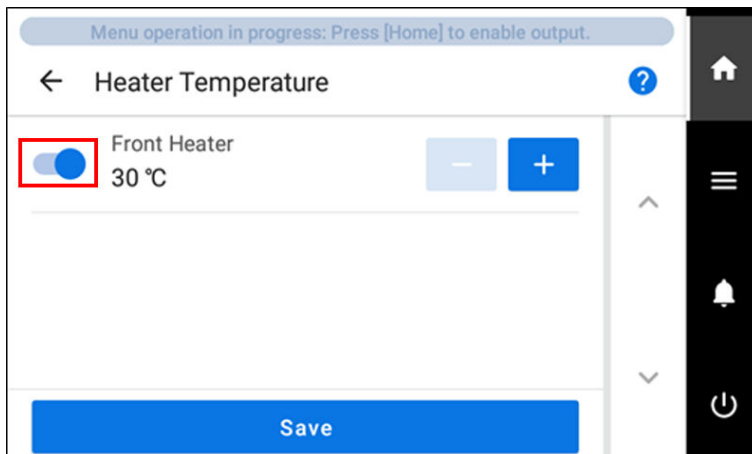

[Heater Temperature] 화면이 나타납니다.

3.  을 탭하여 [Front Heater]를  로 설정합니다.



4.  또는  를 탭하여 [Front Heater]를 설정합니다.

[Front Heater]가  로 설정되어 있으면 온도 설정이 불가능합니다.

온도가 너무 높으면 미디어 품질이 저하되거나 구겨질 수 있습니다.

5. [Save]를 탭하여 입력 내용을 확인합니다.

6.  을 탭하면 원래 화면으로 돌아갑니다.

MEMO

- 기본 설정: Off

# 커팅 설정을 정확하게 조정하기



## 커팅 조건 미세 조정

블레이드 압력, 이동 속도, 블레이드 오프셋 등의 항목을 미디어의 성질과 커팅 할 형태에 맞게 정확하게 설정할 수 있습니다. 먼저 커팅 테스트를 수행한 다음 설정 값을 결정하고 입력합니다. 설정 값을 입력한 후 커팅 테스트를 다시 수행하여 결과를 확인하십시오. 커팅 테스트를 수행하고 설정하는 과정을 여러 번 반복하여 최적의 설정 값을 찾습니다.

### 절차

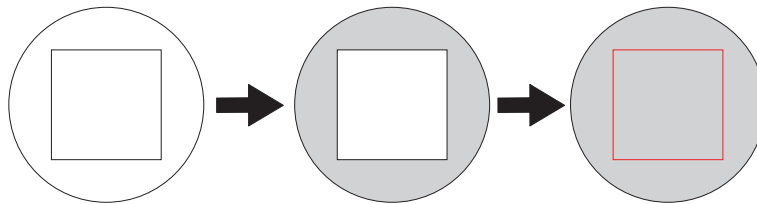
1. 미디어를 장착 합니다.
2. 전면 커버를 닫습니다.
3. 홈 화면에서  [Blade Adjustment]을 탭합니다.
4. [Cutting Test] 옆의 [Execute]를 탭합니다.  
테스트 패턴이 커팅됩니다.
5. 테스트 결과를 확인하십시오.  
결과가 잘 보이지 않을 경우 [Execute] [Sheet Cutting]을 하여 미디어를 잘라내어 들고 보면 결과를 확인할 수 있습니다.



체크 항목	결과	설정 항목	조정
모양을 확인합니다.	커팅 모양이 왜곡됩니다.	[Cutting Speed]	
원을 벗겨냅니다.	사각형도 함께 벗겨집니다.	[Blade Force]	
	일부 커팅되지 않은 영역이 남아 있는 경우	[Cutting Speed]	
사각형을 벗겨냅니다.	이형지에 희미한 블레이드 흔적을 남깁니다.	[Blade Force]	변경 불필요
	블레이드 자국이 불명확합니다.		
	블레이드 자국이 너무 깊어 이형지도 커팅됩니다.		
벗겨낸 사각형의 모양을 확인합니다.	 모서리가 둥글지 않고 뾰족하지	[Blade Offset]	변경 불필요
	 모서리가 둥글게 커팅 됩니다.		
	 모서리가 뾰족하게 커팅 됩니다.		

6.  또는  를 눌러 설정을 변경합니다.

디스플레이 화면 (커팅조건)	세부 설정	기본 설정
[Blade Force]	블레이드 압력을 설정합니다.	50 gf
[Cutting Speed]	커팅 속도를 설정합니다.	30 cm/s
[Blade Offset]	블레이드 오프셋을 설정합니다. 블레이드에 기록된 오프셋 값을 입력합니다. 제공된 블레이드의 오프셋 값은 0.250mm입니다.	0.250 mm (0.010 in.)
[Rise Movement Speed]	커팅 중 블레이드의 상승 속도(하나의 커팅라인을 커팅한 후 다음 커팅라인으로 이동할 때 블레이드가 이동하는 속도)를 설정합니다. 무부하 급지 중 미디어가 느슨해지고 블레이드가 미디어 표면을 손상시키면 속도를 줄이십시오.	30 cm/s

7. [Save]를 눌러 입력을 확인합니다.

8.  을 탭하여 원래 화면으로 돌아갑니다.



## 커팅 깊이의 정확한 조정

얇은 이형지로 된 미디어를 커팅할 때와 같이 커팅 깊이의 정확하고 미세 조정을 수행하려는 경우 블레이드 길이를 조정하여 좋은 결과를 얻을 수 있습니다. 블레이드 홀더의 캡 부분을 돌려 블레이드의 길이를 조절합니다. 각 표시 눈금은 0.1mm(3.9mil)에 해당하며 캡을 완전히 한 바퀴 돌리면 0.5mm(19.7mil)로 조정할 수 있습니다.

블레이드의 길이를 너무 작게 하면 블레이드 홀더 캡의 끝부분이 인쇄된 표면에 닿아 더러워지거나 손상될 수 있습니다. 잉크 접착력이 좋지 않은 미디어를 사용할 때는 특히 주의해야 합니다.

블레이드 길이(A)는 최소 0mm, 최대 2.5mm(C)입니다.

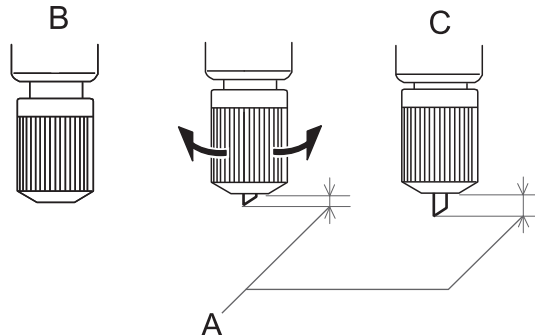

### 블레이드 길이의 대략적인 추정(스티커 제작 시)

블레이드의 길이(A)를 미디어 부분(D)의 두께와 이형지(E) 두께의 절반(F)을 합한 양으로 설정합니다.

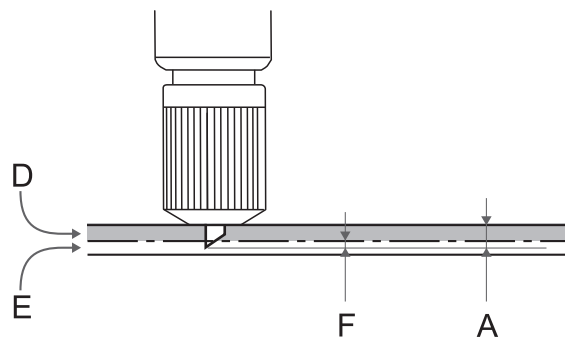

### 블레이드 길이에 대한 대략적인 추정치(천공 커팅 시)

블레이드가 미디어(G)를 뚫을 때 블레이드의 끝이 약간 길게 나오도록 블레이드의 길이(A)를 설정합니다. 천공 커팅을 위한 출력 설정에 대한 정보는 VersaWorks 설명서를 참조하십시오.

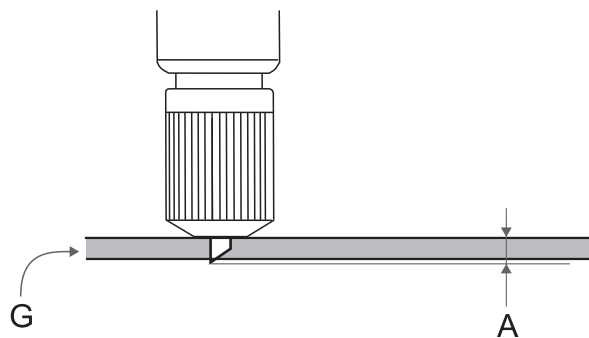

**IMPORTANT**

블레이드의 길이를 너무 길게 하면 블레이드와 블레이드 프로텍터가 손상되고 열화 속도가 빨라지므로 주의하십시오.

**인쇄면 커팅 시 커팅 조건 조정**

경화된 잉크는 두껍습니다. 따라서 인쇄면을 커팅할 때와 인쇄되지 않은 부분을 커팅할 때 커팅 조건이 다릅니다. 인쇄면을 커팅할 때 [Printing for Cutting Test] 기능을 사용하여 커팅 조건을 조정합니다.

이 조정은 추정치일 뿐입니다. 정확도는 보장되지 않습니다.

**Step 1: 커팅 테스트를 위해 인쇄를 수행하고 커팅 테스트 수행**

**절차**

1. 미디어를 장착합니다.
2.  를 탭합니다.
3. [Media Settings] > [Cutting Settings] > [Blade Adjustment] 를 탭합니다.
4. [Printing for Cutting Test] 옆의 [Execute] 를 탭합니다.

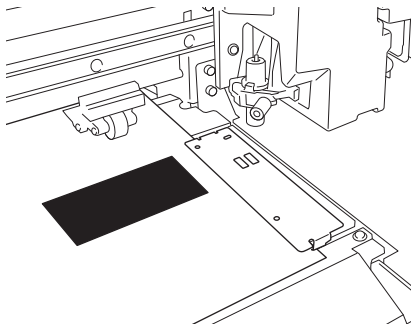

5. [Cutting Test] 옆의 [Execute] 를 탭합니다.

테스트 패턴이 커팅됩니다.

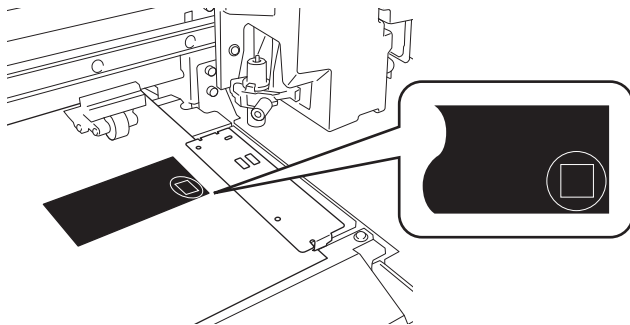





## Step 2: 커팅 테스트 결과를 확인하고 커팅 조건을 조정

### 절차

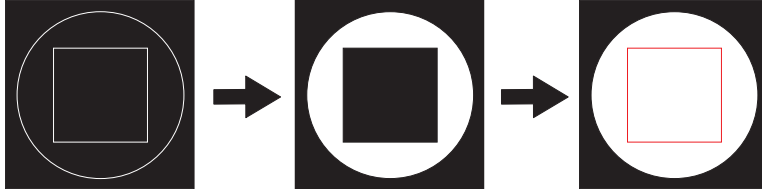
1. 전면 커버를 엽니다.

2. 커팅 테스트 결과를 확인합니다.



체크 항목	결과	설정 항목	조정
모양을 확인합니다.	커팅 모양이 왜곡됩니다.	[Cutting Speed]	
원을 벗겨냅니다.	사각형도 함께 벗겨집니다.	[Blade Force]	
	일부 커팅되지 않은 영역이 남아 있는 경우	[Cutting Speed]	
사각형을 벗겨냅니다.	이형지에 희미한 블레이드 흔적을 남깁니다.	[Blade Force]	변경 불필요
	블레이드 자국이 불명확합니다.		
	블레이드 자국이 너무 깊어 이형지도 커팅됩니다.		
벗겨낸 사각형의 모양을 확인합니다.	 모서리가 둥글지 않고 뾰족하지	[Blade Offset]	변경 불필요
	 모서리가 둥글게 커팅 됩니다.		
	 모서리가 뾰족하게 커팅 됩니다.		

3.   를 눌러 설정을 변경합니다.





디스플레이 화면(커팅조건)	세부 설정	기본 설정
[Blade Force]	블레이드 압력을 설정합니다.	50 gf
[Cutting Speed]	커팅 속도를 설정합니다.	30 cm/s
[Blade Offset]	블레이드 오프셋을 설정합니다. 블레이드에 기록된 오프셋 값을 입력합니다. 제공된 블레이드의 오프셋 값은 0.250mm입니다.	0.250 mm (0.010 in.)
[Rise Movement Speed]	커팅 중 블레이드의 상승 속도(하나의 커팅라인을 커팅한 후 다음 커팅라인으로 이동할 때 블레이드가 이동하는 속도)를 설정합니다. 무부하 급지 중 미디어가 느슨해지고 블레이드가 미디어 표면을 손상시키면 속도를 줄이십시오.	30 cm/s

4. [Save]을 입력 확인합니다.

## Step 3: 조정 결과 확인

### 절차

1. [Output Start Location] 옆의 [Execute]를 탭합니다.

2. , ,  또는  를 탭하여 블레이드의 중심을 Base point로 설정하려는 위치로 이동합니다.

미디어를 이동하려면  또는  를 탭합니다. 커팅 캐리지를 이동하려면  또는  를 탭합니다.

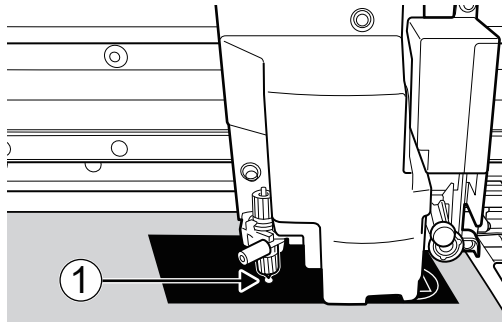

- ①: Base point(출력 영역의 오른쪽 가장자리)

3. 위치가 결정되면 [Set Base Point Here]를 탭하여 확인합니다.

4. 전면 커버를 닫습니다.

5. [Cutting Test] 옆의 [Execute]를 탭합니다.

테스트 패턴이 커팅됩니다.

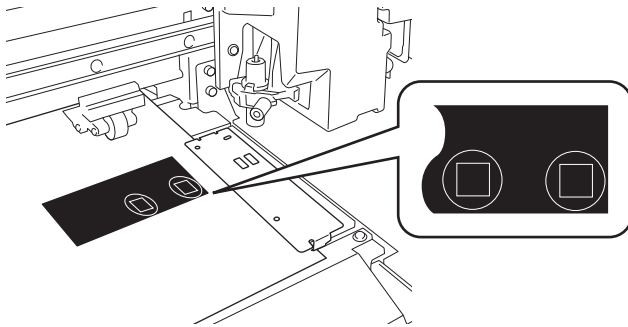

6. 전면 커버를 엽니다.

7. 커팅 테스트 결과를 다시 확인하십시오.

8. 조정이 끝나면  을 탭하면 원래 화면으로 돌아갑니다.

## 커팅 중 거리 보정

커팅 시 커팅 라인 길이를 정확하게 정렬하고 싶을 때 이 보정을 수행합니다. 이 설정은 커팅만 수행 할 때와 인쇄와 커팅 모두에 적용됩니다.

미디어의 이동거리는 미디어의 두께에 따라 미묘하게 변화합니다. 즉, 커팅 시 라인의 길이가 데이터의 길이 설정과 다를 수 있습니다.

### 절차

1. 미디어를 장착합니다.

2.  를 탭합니다.

3. [Media Settings]>[Cutting Settings]>[Cutting Distance Correction]를 탭합니다.

4.  또는  를 탭하여 보정 값을 변경합니다.

설정 항목	상세 설정	기본 설정
[Correction Value (Feed)]	미디어 피드 방향 보정값	0.00%
[Correction Value (Scan)]	프린트 헤드 이동 방향 보정값	0.00%

5. [Save]를 눌러 입력을 확인합니다.



6.  을 탭하여 원래 화면으로 돌아갑니다.

## 모서리를 깨끗하게 커팅 하기(Over Cut)

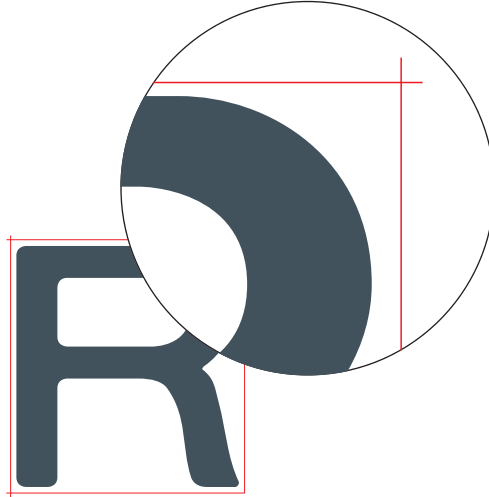
커팅 라인의 테두리 모서리를 약간 더 길게 커팅하면 모서리를 깨끗하게 커팅할 수 있습니다. 이것은 라미네이트 또는 두꺼운 미디어 또는 비탄력 미디어를 사용할 때 효과적입니다. 스티커를 떼기 쉽게 해주는 효과도 있습니다.



### 절차

1. 미디어를 장착 합니다.
2.  를 탭합니다.
3. [Media Settings]>[Cutting Settings]>[Over Cut]를 탭합니다.
4. [Enable]를 탭합니다.
5. [Save]를 눌러 입력을 확인합니다.
6.  을 탭하여 원래 화면으로 돌아갑니다.

#### MEMO

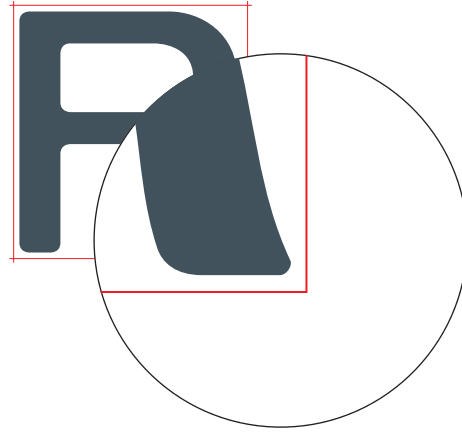

- 기본 설정 : [Disable]
- 커팅 시작점은 오버컷이 되지 않습니다.



## RIP 소프트웨어 설정보다 이 기기의 커팅 설정 우선

이 설정은 소프트웨어 RIP 설정보다 기기에 설정된 커팅 조건의 우선 순위를 지정하는 데 사용됩니다. 또한 RIP 소프트웨어에서 커팅 조건을 설정할 수 있으며 일반적으로 RIP 소프트웨어 설정이 우선합니다.

### 절차

1.  를 탭합니다.
2. [Preferences]>[Priority for Cutting Settings]를 탭합니다.
3. [Machine Priority]를 선택합니다.
4. [Save]를 눌러 입력을 확인합니다.
5.  을 탭하여 원래 화면으로 돌아갑니다.

#### MEMO

- 기본 설정 : [Software RIP Priority]



# 인쇄와 커팅 설정을 정확하게 조정하기

## 인쇄와 커팅의 오정렬 수정

인쇄 후 곧바로 커팅 위치를 정하고 어긋난 커팅을 할 때 수행하는 보정 방법입니다.

Alignment Mark를 인쇄하고 인쇄된 Mark를 감지하여 불일치를 수정합니다. 미디어의 두께나 헤드 높이에 따라 인쇄 위치와 커팅 위치가 약간 어긋날 수 있습니다. 사용 중인 미디어에 맞게 수정하는 것이 좋습니다.

### 1. 잉크 랜딩 위치의 오정렬을 조정

#### 절차

1. 미디어를 장착 합니다.

2.  를 탭합니다.

3. [Media Settings]>[Printing Settings]>[Media Gap Adjustment]를 탭합니다.

4. [Simple Correction (Auto)]를 선택하고 [Next]를 탭합니다.

5. [Execute]를 탭합니다.  
테스트 패턴이 인쇄되고 미디어 간격이 자동으로 조정됩니다.

6. 완료 화면이 나타나면 [OK]를 누릅니다.

7. [Result]에 따라 아래 표시된 작업을 수행합니다.
  - 제어 패널에 [Successful]이 표시되면  을 탭하여 원래 화면으로 돌아갑니다.
  - 제어 패널에 [Failed]가 표시되면 Media Gap을 수동으로 조정하십시오.

#### 관련된 링크

- P. 169 수동 조정 : 잉크 랜딩 위치의 오정렬 조정(Media Gap 조정)

## 2. 인쇄와 커팅의 오정렬 보정

### 절차

1.  를 탭합니다.
2. [Media Settings]>[Cutting Settings]>[Print & Cut Position Adjustment]를 탭합니다.
3. [Printing Test 1 (Misalignment Check)] 옆의 [Execute]를 탭합니다.  
Printing Test 1이 인쇄되고 커팅됩니다. 테스트 패턴은 미디어의 각 가장자리에 인쇄됩니다.

#### MEMO

미디어가 기울어지면 가장자리의 위치가 잘못 정렬됩니다. 또한 각 가장자리에 테스트 패턴을 인쇄하여 미디어가 기울어져 정렬 불량을 유발할 수 있습니다.

4. Printing Test 1의 결과를 확인합니다.  
인쇄 위치(음영 부분)와 커팅 위치(빨간색 선)가 일치하는지 확인하십시오. 인쇄 위치와 커팅 위치가 잘못 정렬된 예는 다음 그림과 같습니다.  
[F]는 미디어의 피드 방향(급지 방향)을 나타내고 [S]는 프린트 헤드의 이동 방향(스캔 방향)을 나타냅니다.

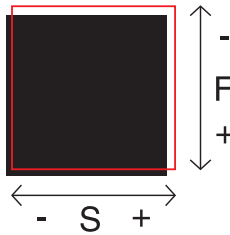

인쇄 위치와 커팅 위치가 일치하면 수정할 필요가 없습니다.  
인쇄 위치와 커팅 위치가 일치하지 않으면 다음 절차를 진행합니다.

5. [Printing Test 2 (Correction Values)] 옆의 [Execute]를 탭합니다.  
Printing Test 2가 인쇄되고 커팅됩니다.
6. Printing Test 2 조건에서 보정 값을 확인합니다.  
커팅 라인(A)이 보정값 눈금(B)과 교차하는 지점이 보정값입니다. 다음 그림에서 보정 값은 "-0.3"입니다.  
미디어 피드 방향(급지 방향)과 프린트 헤드 이동 방향(스캔 방향)을 확인합니다.

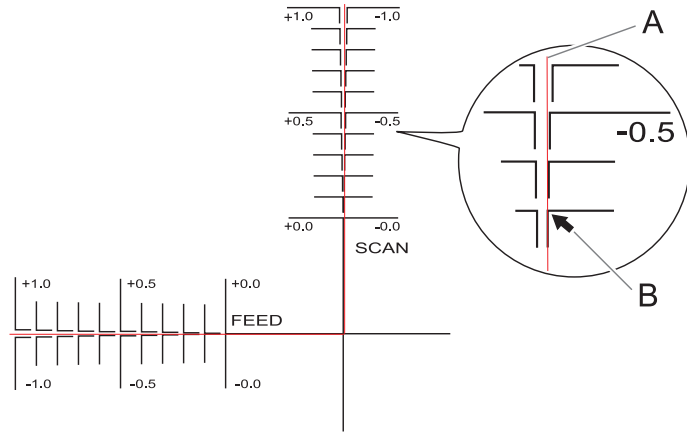



7. 미디어의 피드 방향(급지 방향)과 프린트 헤드의 이동 방향(스캔 방향)의 보정 값을 설정합니다.

(1) [Correction Value (Feed)] 옆의  또는  를 눌러 미디어의 피드 방향(급지 방향)의 보정값을 설정합니다.

(2) [Correction Value (Scan)] 옆의  또는  를 눌러 프린트 헤드 이동 방향(스캔 방향)의 보정값을 설정합니다.

8. [Save]를 탭합니다.  
보정 값이 저장됩니다.

9. [Printing Test 1 (Misalignment Check)] 옆의 [Execute]를 탭합니다.  
Printing Test 1이 인쇄되고 커팅됩니다. 인쇄 라인과 커팅 라인이 맞춰지면 보정이 완료된 것입니다. 추가 조정이 필요한 경우 [Correction Value (Feed)] 및 [Correction Value (Scan)] 옆의

 또는  를 눌러 인쇄와 커팅 위치를 미세 조정하고 값을 [Save]합니다.

**MEMO**

기본 설정

- [Correction Value (Feed)] (미디어 피드 방향 보정 값) : 0.00 mm
- [Correction Value (Scan)] (프린트 헤드 이동 방향 보정값) : 0.00 mm

10.  을 탭하여 원래 화면으로 돌아갑니다.

## 커팅 중 인쇄와 커팅 위치의 오정렬 수정

이 방법은 인쇄 후 커팅 중에 이러한 정렬 불량이가 발견되면 커팅 위치(A)의 정렬 오류를 보정하기 위해 커팅 작업을 일시 중지합니다. 여기서 설정한 보정값은 현재 설정된 미디어 설정에 적용됩니다.



인쇄와 커팅 위치가 잘못 정렬된 경우 일반적으로 테스트 패턴을 확인하면서 위치를 보정하십시오.

### 절차

1. 커팅되는 동안 [Pause]를 탭합니다.  
커팅 작업이 일시 중지됩니다.
2. 를 탭합니다.
3. [Media Settings] > [Cutting Settings] > [Print & Cut Position Adjustment]를 탭합니다.
4. 커팅 위치에 대한 보정 값을 결정합니다.

#### MEMO

##### 보정 값을 결정하려면

다음 그림에서 현재 커팅 위치를 나타내는 실선(A)을 점선(B)으로 이동시킵니다.

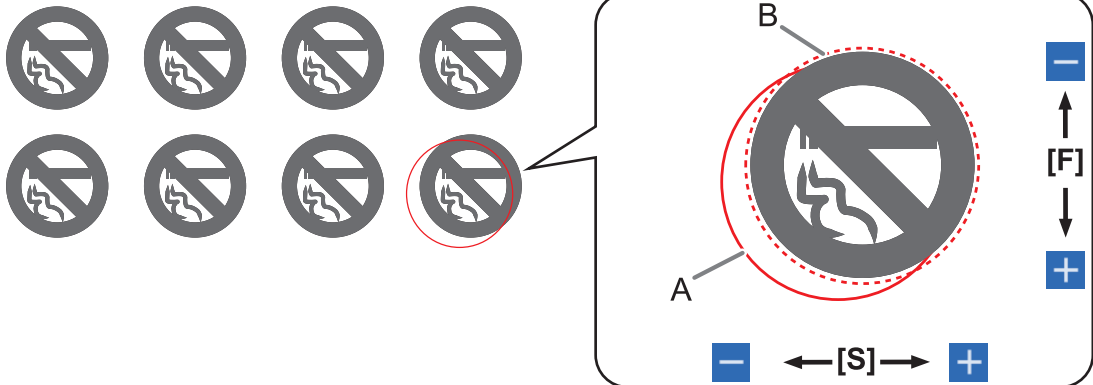

- 미디어 피드 방향이 양의 방향으로 잘못 정렬된 경우

- 커팅 위치를 음의 방향으로 이동합니다.
- 프린트 헤드 이동 방향(스캔 방향)이 음의 방향으로 잘못 정렬된 경우
  - 커팅 위치를 양의 방향으로 이동합니다.

5. 미디어의 피드 방향(급지 방향)과 프린트 헤드의 이동 방향(스캔 방향)의 보정 값을 설정합니다.

(1) [Correction Value (Feed)] 옆의  또는  를 눌러 미디어의 피드 방향(급지 방향)의 보정값을 설정합니다.

(2) [Correction Value (Scan)] 옆의  또는  를 눌러 프린트 헤드 이동 방향(스캔 방향)의 보정값을 설정합니다.

6. [Save]를 눌러 입력을 확인합니다.

7.  을 탭하여 원래 화면으로 돌아갑니다.

8. 커팅 작업을 다시 시작하려면 [Resume]을 탭합니다.  
커팅 작업을 취소하려면 [Cancel Output]을 탭합니다.

MEMO

- 기본 설정
  - [Correction Value (Feed)] (미디어 피드 방향 보정 값) : 0.00 mm
  - [Correction Value (Scan)] (프린트 헤드 이동 방향 보정값) : 0.00 mm

관련된 링크

- P. 192 인쇄와 커팅의 오정렬 수정

# Crop Mark로 커팅 설정을 정확하게 조정하기

## Crop Mark로 인쇄와 커팅의 오정렬 수정(Crop Mark로 인쇄와 커팅 동시 테스트)

미디어 구성에 따라 Crop Mark를 사용하는 경우에도 인쇄와 커팅 위치가 잘못 정렬될 수 있습니다. 사용 중인 미디어에 잘못 정렬된 인쇄와 커팅을 보정합니다.

Crop Mark가 있는 커팅에서는 인쇄 후 미디어를 제거한 후 커팅이 수행됩니다. 그러나 이 방법을 사용하면 미디어를 제거하지 않고도 인쇄와 커팅 위치를 동시에 보정할 수 있습니다.

### 1. 잉크 랜딩 위치의 오정렬을 보정

#### 절차

1. 미디어를 장착 합니다.

2.  를 탭합니다.

3. [Media Settings] > [Printing Settings] > [Media Gap Adjustment]를 탭합니다.

4. [Simple Correction (Auto)]을 선택하고 [Next]를 탭합니다.

5. [Execute]를 탭합니다.

테스트 패턴이 인쇄되고 Media Gap이 자동으로 조정됩니다.

6. 완료 화면이 나타나면 [OK]를 누릅니다.

7. [Result]에 따라 아래 표시된 작업을 수행합니다.

- 제어 패널에 [Successful]이 표시되면  을 탭하여 원래 화면으로 돌아갑니다.
- 제어 패널에 [Failed]가 표시되면 Media Gap을 수동으로 조정하십시오.

#### 관련된 링크

- P. 169 수동 조정 : 잉크 랜딩 위치의 오정렬 조정(Media Gap 조정)

## 2. Crop Mark로 인쇄와 커팅의 오정렬을 동시에 보정

다음 절차를 사용하여 Crop Mark를 인쇄하여 미디어를 자르고 위치가 잘못 정렬되었는지 확인합니다. 이 섹션에서는 간단하게 Crop Mark를 인쇄하고 미디어를 제거하지 않고 Crop Mark를 읽고 커팅 테스트를 수행합니다. Crop Mark 인쇄, 미디어 제거, 라미네이팅과 같은 후처리를 수행하는 실제 프로세스를 시뮬레이션하려면 미디어를 장착하고 커팅 위치의 어긋남을 확인하기 전에 **[Separate Test for Printing/Cutting with Crop Marks]**를 활성화 합니다. 자세한 내용은 **Crop Mark로 인쇄와 커팅의 오정렬 수정 (Crop Mark로 인쇄/커팅에 대한 별도 테스트(P. 200))**를 참조하십시오.

### 절차

1.  를 탭합니다.
2. [Media Settings]>[Cutting Settings]>[Crop Cut Position Adjustment]를 탭합니다.
3. [Printing Test 1 (Misalignment Check)] 옆의 [Execute]를 탭합니다.  
Printing Test 1이 인쇄되고 커팅됩니다. 하나의 테스트 패턴이 미디어에 인쇄됩니다.
4. Printing Test 1을 확인합니다.  
인쇄 위치(음영 부분)와 커팅 위치(빨간색 선)가 일치하는지 확인하십시오. 인쇄 위치와 커팅 위치가 잘못 정렬된 예는 다음 그림과 같습니다.  
[F]는 미디어의 피드 방향(급지 방향)을 나타내고 [S]는 프린트 헤드의 이동 방향(스캔 방향)을 나타

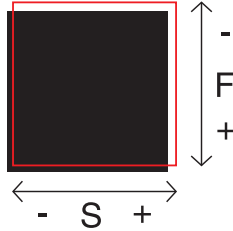

인쇄 위치와 커팅 위치가 일치하면 수정할 필요가 없습니다.  
인쇄 위치와 커팅 위치가 일치하지 않으면 다음 절차를 진행합니다.

5. [Printing Test 2 (Correction Values)] 옆의 [Execute]를 탭합니다.  
Printing Test 2가 인쇄되고 커팅됩니다.
6. Printing Test 2 조건에서 보정 값을 확인합니다.  
커팅 라인(A)이 보정값 눈금(B)과 교차하는 지점이 보정값입니다. 다음 그림에서 보정 값은 "- 0.3"  
미디어 피드 방향(급지 방향)과 프린트 헤드 이동 방향(스캔 방향)을 확인합니다.

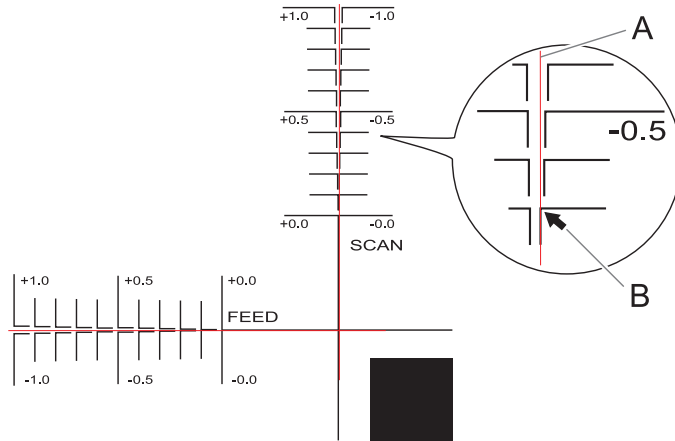

7. 미디어의 피드 방향(급지 방향)과 프린트 헤드의 이동 방향(스캔 방향)의 보정 값을 설정합니다.

(1) [Correction Value (Feed)] 옆의   를 눌러 미디어의 피드 방향(급지 방향)의 보정값을



(2) [Correction Value (Scan)] 옆의   를 눌러 프린트 헤드 이동 방향(스캔 방향)의 보정값을

8. [Save]를 탭합니다.

보정 값이 저장됩니다.

9. [Printing Test 1 (Misalignment Check)] 옆의 [Execute]를 탭합니다.

Printing Test 1이 인쇄되고 커팅됩니다. 인쇄 라인과 커팅 라인이 맞춰지면 보정이 완료된 것입니다. 추가 보정이 필요한 경우 [Correction Value (Feed)] 및 [Correction Value (Scan)] 옆의

 또는  를 탭하여 인쇄와 커팅 위치를 보정하고 값을 [Save]

MEMO

- 기본 설정  
[Correction Value (Feed)] (미디어 피드 방향 보정 값) : 0.00 mm  
[Correction Value (Scan)] (프린트 헤드 이동 방향 보정값) : 0.00 mm
- 라미네이팅으로 인한 미디어의 상태 변화와 커팅 전 미디어의 장착 위치에 따라 커팅 위치가 어긋날 수 있습니다. 이러한 경우 Crop Mark로 인쇄와 커팅의 오정렬을 보정하십시오.

10.  을 탭하여 원래 화면으로 돌아갑니다.

관련된 링크

- P. 200 Crop Mark로 인쇄와 커팅의 오정렬 수정(Crop Mark로 인쇄/커팅에 대한 별도 테스트)



## Crop Mark로 인쇄와 커팅의 오정렬 수정(Crop Mark로 인쇄와 커팅 동시 테스트)

라미네이팅으로 인한 미디어 두께 변화 및 커팅 전후 미디어 장착 위치의 어긋남으로 인해 Crop Mark를 사용하더라도 인쇄와 커팅 위치가 어긋날 수 있습니다. 사용 중인 미디어와 그 상태에 맞게 인쇄와 커팅이 잘못 정렬된 경우 보정하십시오.

이 테스트에서는 실제 작업과 동일한 조건을 만들기 위해 Crop Mark만 인쇄하고 미디어를 제거하고 다시 장착한 다음 미디어를 커팅합니다.

### 1. 잉크 랜딩 위치의 오정렬을 보정

#### 절차

1. 미디어를 장착합니다.

2.  를 탭합니다.

3. [Media Settings]>[Printing Settings]>[Media Gap Adjustment]를 탭합니다.

4. [Simple Correction (Auto)]을 선택하고 [Next]를 탭합니다.

5. [Execute]를 탭합니다.

테스트 패턴이 인쇄되고 Media Gap이 자동으로 보정됩니다.

6. 완료 화면이 나타나면 [OK]를 탭합니다.

7. [Result]에 따라 아래 표시된 작업을 수행합니다.





- 제어 패널에 [Successful]이 표시되면  을 탭하여 원래 화면으로 돌아갑니다.
- 제어 패널에 [Failed]가 표시되면 Media Gap을 수동으로 보정합니다.

#### 관련된 링크

- P. 169 수동 조정 : 잉크 랜딩 위치의 오정렬 조정(Media Gap 조정)

## 2. Crop Mark만 인쇄

### 절차

1.  를 탭합니다.
2. [Media Settings]>[Cutting Settings]>[Crop Cut Position Adjustment]를 탭합니다.
3. [Separate Test for Printing/Cutting with Crop Marks] 옆의  꺼져 있으면 탭하여 켭니다.
4. [Printing Test] 옆의 [Execute]를 탭합니다.  
테스트 패턴의 인쇄가 시작됩니다.  
Crop Mark가 인쇄됩니다. 인쇄가 끝나면 원래 화면으로 돌아갑니다.
5. 모든 미디어를 제거합니다.  
다음 절차에 따라 미디어를 시트컷 합니다.
  - (1) 전면 커버를 닫습니다.
  - (2) [Output Start Location] 옆의 [Change]를 누릅니다.
  - (3) 인쇄된 Crop Mark 뒤에 130mm(5.12in) 이상의 여백이 생길 때까지  을 눌러 미디어를 피드합니다.
  - (4)  을 탭하여 이전 화면으로 돌아갑니다.
  - (5) [Sheet Cutting] 옆의 [Execute]를 탭합니다.
  - (6) 확인 화면에서 [Yes]를 탭합니다.
6. 라미네이팅과 같은 Crop Mark가 있는 일반적인 커팅의 경우 커팅 출력을 하기 전에 작업을 완료하십시오.



### 3. 커팅 테스트 수행

#### 절차





1. 같은 출력 전 작업이 완료된 미디어를 Setup합니다.

2.  를 탭합니다.

3. [Media Settings]>[Cutting Settings]>[Crop Cut Position Adjustment]를

4. [Separate Test for Printing/Cutting with Crop Marks] 옆의  을 탭하여  를 켭니다.

5. [Cutting Test] 옆의 [Execute]를 탭합니다.  
[Move the blade over a crop mark.] 화면이 나타납니다.

6. , ,   를 탭하여 커팅 테스트에 사용할 Crop Mark 위로 블레이드의 중심을

블레이드의 중심은 Crop Mark 위에 있어야 하고 Crop Mark의 중심과 정렬될 필요는 없습니다.

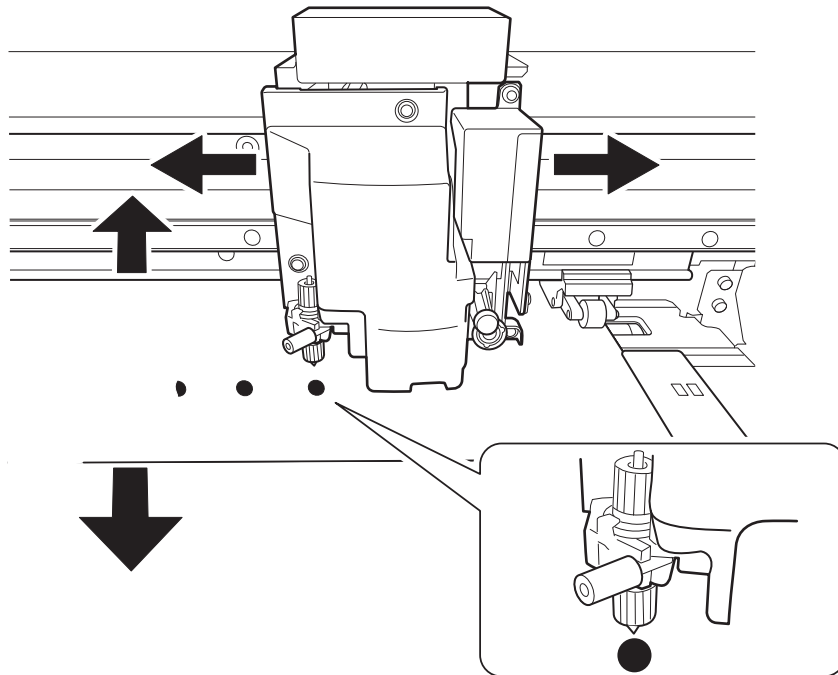

7. [Execute]를 탭합니다.  
커팅 테스트가 시작됩니다.

## 4. 보정값 설정

### 절차

#### 1. 커팅 테스트 결과를 확인하여 보정 값을 결정합니다.

Crop Mark(음영 부분)와 커팅 위치(빨간색 선)가 일치하는지 확인합니다. Crop Mark와 커팅 위치가 잘못 정렬된 예는 다음 그림에 나와 있습니다.

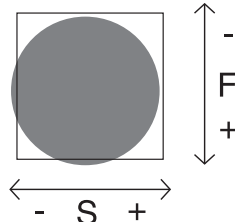

- 테스트 인쇄된 Crop Mark가 커팅 라인 내부에 있는 경우 보정할 필요가 없습니다.
- 테스트 인쇄된 Crop Mark가 커팅 라인을 넘어가면 보정이 필요합니다.

[F]는 미디어의 피드 방향(급지 방향)을 나타내고 [S]는 프린트 헤드의 이동 방향(스캔 방향)을 나타냅니다. ("F", "S", "+", "-" 및 화살표는 실제 테스트 패턴에 표시되지 않습니다.)

#### MEMO

커팅 위치의 오정렬이 보정되도록 값을 결정하십시오. 위 그림의 경우 피드 방향[F]은 음의 방향으로, 스캔 방향[S]은 양의 방향으로 어긋나 있습니다. 따라서 피드 방향[F]에 대한 보정 값을 양수 값으로 설정하고 스캔 방향[S]에 대한 보정 값을 음수 값으로 설정하십시오. 값을 결정할 때 실제 오정렬량을 측정하십시오.

#### 2. 피드 ( 방향)과 프린트 헤드의 이동 방향(스캔 방향)의 보정 값을 설정합니다.

(1) [Correction Value (Feed)] 옆의  또는  를 탭하여 미디어의 피드 방향(급지 방향)의 보정 값을 설정합니다.

(2) [Correction Value (Scan)] 옆의  또는  를 탭하여 프린트 헤드 이동 방향(스캔 방향)의 보정값을 설정합니다.

#### 3. [Save]를 탭합니다.

#### 4. 3. 커팅 테스트 수행(P.202)의 5~7단계를 다시 수행하여 보정이 성공했는지 확인합니다.

- 테스트 인쇄된 Crop Mark가 커팅 라인 안쪽에 있으면 보정이 완료된 것입니다.
- 테스트 인쇄된 Crop Mark가 커팅 라인을 넘어가는 경우 보정을 다시 실행하십시오.

#### 5. 을 탭하여 원래 화면으로 돌아갑니다.

#### MEMO

- 기본 설정  
[Correction Value (Feed)] (미디어 피드 방향 보정값) : 0.00 mm  
[Correction Value (Scan)] (프린트 헤드 이동 방향의 보정값) : 0.00 mm

- 또한 미디어를 제거하지 않고도 인쇄와 커팅 위치를 동시에 보정할 수 있습니다.

### 관련된 링크

- [P. 197 Crop Mark로 인쇄와 커팅의 오정렬 수정\(Crop Mark로 인쇄와 커팅 동시 테스트\)](#)

## 검출 센서 보정

반사율, 색상 등 미디어의 특성에 따라 Crop Mark를 인식하지 못할 수 있습니다. 이러한 경우 Crop Mark를 읽을 수 있도록 센서를 보정하십시오. Crop Mark로 커팅하지 않는다면 오류가 표시되더라도 작동에 영향을 미치지 않습니다.

### 절차

1. 장착 .
2.  를 탭합니다.
3. [Media Settings]>[Other Media Settings]>[Multi Sensor Adjustment]를 탭합니다.
4. [Execute] 탭합니다.  
[Adjustment Result] 화면이 나타납니다.

- [Successful]:



을 탭하여 원래 화면으로 돌아갑니다.

- [Failed]:

다음 항목을 확인하십시오.

원인	조치사항
프린터가 설치된 공간이나 프린터 주변의 조명이 너무 밝은 경우	조명을 조정하십시오.
보정에 실패한 경우	보정을 다시 실행합니다.
사용 중인 미디어에서 Crop Mark를 인식할 수 없는	미디어 유형을 변경합니다.
예를 들어 인쇄 직후의 미디어 달아 감지 센서에 잉크가 묻은 경우	Roland DG Corporation 공인 대리점에 문의하십시오.

# 인쇄 중 헤드클리닝 방지

## 인쇄 중 헤드 클리닝

이 기기는 인쇄 시간을 카운트하고 누적 인쇄 시간이 지정된 시간에 도달하면 자동 헤드 클리닝이 수행됩니다. 헤드 클리닝이 완료되면 누적 인쇄 시간이 초기화됩니다. 이 클리닝은 인쇄 중에도 수행할 수 있으므로 인쇄 품질에 영향을 줄 수 있습니다.

인쇄 중에 헤드 클리닝을 하지 않으려면 먼저 클리닝이 수행될 때까지의 시간을 확보하십시오. 다음으로 RIP 소프트웨어를 사용하여 인쇄에 필요한 시간을 확인합니다. 인쇄에 필요한 시간이 헤드 클리닝까지의 시간보다 길면 인쇄하기 전에 클리닝 및 카운트 초기화를 수행하십시오. 이렇게 하면 누적 인쇄 시간이 재설정됩니다. 또는 인쇄 품질을 변경하여 인쇄에 필요한 시간을 줄이십시오. 이러한 방법 중 하나를 사용하여 인쇄가 진행되는 동안 클리닝이 수행되지 않도록 할 수 있습니다.

### 1. 누적 인쇄 시간 확인

헤드 클리닝까지 남은 시간이 홈 화면에 표시되지 않으면 이 시간이 표시되도록 메뉴에서 설정을 변경

#### P. 226 청소가 수행될 때까지 남은 시간 표시

1. 홈 화면이 표시되지 않으면  을 탭합니다.

2. [Until CL.]의 표시를

자동 헤드 클리닝까지 남은 시간이 표시됩니다.

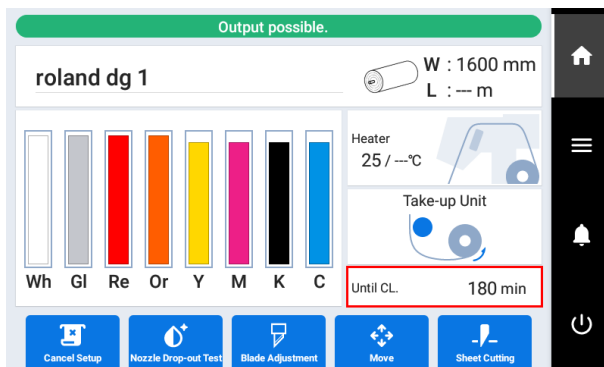

## 2. 인쇄에 필요한 시간 확인

RIP 소프트웨어를 사용하여 인쇄에 필요한 시간을 확인하십시오. 다음은 VersaWorks 사용 시 확인 방법

### 절차

1. [Job Settings] 창 표시합니다.
2. 인쇄에 필요한 시간을 확인하십시오.

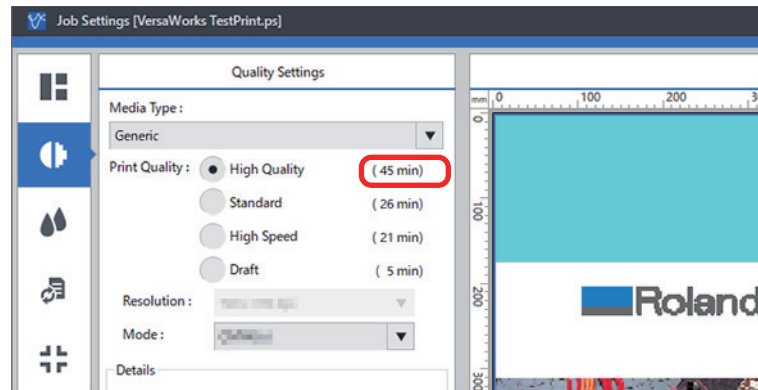

- VersaWorks 설명서 (<https://downloadcenter.rolanddg.com/VersaWorks6>)



### 3. 자동 헤드 클리닝까지의 시간을 재설정

자동 헤드 클리닝까지의 시간과 인쇄에 필요한 시간을 확인하고 필요한 경우 클리닝 및 카운트 초기화를 수행하여 누적 시간을 재설정하십시오.

#### 절차

1.  를 탭합니다.

2. [Preferences]>[Time Remaining before Cleaning during Printing]을 탭합니다.

아래와 같은 화면이 나타납니다.

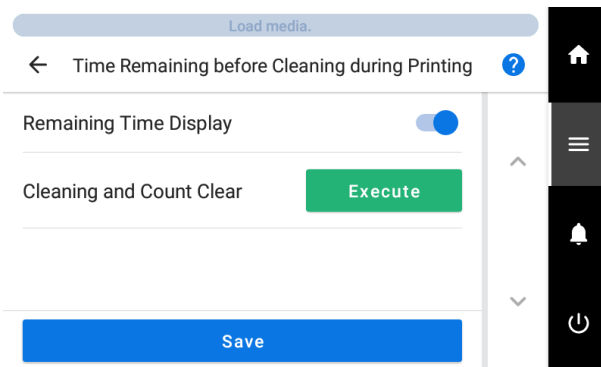

3. [Cleaning and Count Clear] 옆의 [Execute]을 탭합니다.

청소가 시작됩니다. 상태는 제어 패널 상단에 [Maintenance in progress.]로 표시됩니다. 완료되면 원래 화면으로 돌아갑니다.

4.  을 탭하여 원래 화면으로 돌아갑니다.

# 작업 효율성 최적화

---

<b>미디어 설정 관리</b> .....	210
미디어 설정 변경 .....	210
등록된 미디어 설정 확인 .....	212
미디어 이름 변경 .....	214
미디어 설정 복사 .....	215
미디어 설정 삭제 .....	216
<b>출력 시작 위치 조정</b> .....	217
Base Point 설정 .....	217
<b>출력 시간 줄이기</b> .....	219
좁은 폭 미디어의 출력 속도 향상 .....	219
<b>기타 유용한 기능</b> .....	220
인쇄 테스트를 가로로 수행 .....	220

# 미디어 설정 관리

## 미디어 설정 변경

미디어 설정을 변경하려면 다음 절차를 따르십시오. 이 설정은 설정 중인 미디어에 대해서만 변경할 수 있습니다.

### 절차

1. 미디어를 장착 합니다.
2.  를 탭합니다.
3. [Media Settings]>[List of Media Settings]를 탭합니다.
4. 변경할 설정을 누르면 이 설정을 편집할 수 있는 화면으로 이동합니다.  
변경할 수 있는 미디어 설정은 다음과 같습니다.

메뉴 항목	관련된 페이지
[Print Head Height]	P. 171 프린트 헤드 높이 변경
[Feed Correction]	P. 167 수동 조정 : 가로 밴딩 줄이기(피드 보정 기능)
[Media Gap Adjustment]	P. 169 수동 조정 : 잉크 랜딩 위치의 오정렬 조정(Media Gap 조정)
[Blade Adjustment]	P. 182 커팅 조건 미세 조정
[Print & Cut Position Adjustment]	P. 192 인쇄와 커팅의 오정렬 수정
[Crop Cut Position Adjustment]	P. 197 Crop Mark로 인쇄와 커팅의 오정렬 수정(Crop Mark로 인쇄와 커팅 동시 테스트) P. 200 Crop Mark로 인쇄와 커팅의 오정렬 수정(Crop Mark로 인쇄/커팅에 대한 별도 테스트)
[Cutting Distance Correction]	P. 188 커팅 중 거리 보정
[Over Cut]	P. 189 모서리를 깨끗하게 커팅 하기(Over Cut)
[Heater Temperature]	P. 178 대기 히터 온도 설정 P. 180 출력 히터 온도 설정
[Multi Sensor Adjustment]	P. 205 검출 센서 보정
[Media Suction Force]	P. 173 쉽게 구겨지거나 부드럽게 움직이지 않는 미디어 사용
[Printing Movement Range]	P. 219 좁은 폭 미디어의 출력 속도 향상

메뉴 항목	관련된 페이지
[Middle Pinch Auto Raise/Lower]	P. 176 미디어가 백피드 되거나 피드될 때 중간 핀치 롤러 사용

5. 설정을 변경한 경우 [Save]를 탭합니다.

6.  을 탭하여 원래 화면으로 돌아갑니다.

## 등록된 미디어 설정 확인

### 절차



1.  를 탭합니다.
2. [Media Management]를 탭합니다.  
등록된 미디어 설정이 목록에 표시됩니다.
3. 미디어 설정을 탭합니다.
4. [List of Media Settings]를 탭합니다.  
등록된 미디어 설정 값이 목록에 표시됩니다.

메뉴 항목	관련된 페이지
[Print Head Height]	P. 171 프린트 헤드 높이 변경
[Feed Correction]	P. 167 수동 조정 : 가로 밴딩 줄이기 (피드 보정 기능)
[Media Gap Adjustment]	P. 169 수동 조정 : 잉크 랜딩 위치의 오정렬 조정(Media Gap 조정)
[Blade Adjustment]	P. 182 커팅 조건 미세 조정
[Print & Cut Position Adjustment]	P. 192 인쇄와 커팅의 오정렬 수정
[Crop Cut Position Adjustment]	P. 197 Crop Mark로 인쇄와 커팅의 오정렬 수정(Crop Mark로 인쇄와 커팅 동시 테스트) P. 200 Crop Mark로 인쇄와 커팅의 오정렬 수정(Crop Mark로 인쇄/커팅에 대한 별도 테스트)
[Cutting Distance Correction]	P. 188 커팅 중 거리 보정
[Over Cut]	P. 189 모서리를 깨끗하게 커팅 하기 (Over Cut)
[Heater Temperature]	P. 178 대기 히터 온도 설정 P. 180 출력 히터 온도 설정
[Multi Sensor Adjustment]	P. 205 검출 센서 보정
[Media Suction Force]	P. 173 쉽게 구겨지거나 부드럽게 움직이지 않는 미디어 사용
[Printing Movement Range]	P. 219 좁은 폭 미디어의 출력 속도 향상
[Middle Pinch Auto Raise/Lower]	P. 176 미디어가 백피드 되거나 피드될 때 중간 핀치 롤러 사용

5.  을 탭하여 원래 화면으로 돌아갑니다.

## 미디어 이름 변경



### 절차

1.  를 탭합니다.
2. [Media Management]를 탭합니다.  
등록된 미디어 설정이 목록에 표시됩니다.
3. 이름을 변경하려는 미디어를 탭합니다.
4.  을 탭합니다.
5. 입력 필드를 탭하고 미디어 이름을 입력합니다.  
최대 15자의 영숫자를 사용할 수 있습니다.
6. [OK]를 눌러 입력을 확인합니다.
7.  을 탭하여 원래 화면으로 돌아갑니다.

## 미디어 설정 복사

기존 미디어 설정을 복제하려면 다음 절차를 따르십시오.

### 절차

1.  를 탭합니다.
2. [Media Management]를 탭합니다.  
등록된 미디어 설정이 목록에 표시됩니다.
3. 복제할 미디어의 설정을 탭합니다.
4. [Duplicate Media]를 탭합니다.  
복제된 미디어의 이름을 입력하는 화면이 나타납니다. 이 이름을 만들기 위해 복제되는 미디어 이름의 시작 부분에 [COPY]가 추가됩니다.
5. 미디어 이름을 입력하고 [OK]를 탭합니다.
6.  을 탭하여 원래 화면으로 돌아갑니다.





## 미디어 설정 삭제

기존 미디어 설정을 삭제하려면 다음 절차를 따르십시오.

### MEMO

이 작업은 Setup 중인 미디어에서 수행할 수 없습니다. 이 작업을 수행하려면 먼저 미디어 Setup을 취소하십시오.

### 절차

1.  을 탭합니다.
2. [Media Management]을 탭합니다.  
등록된 미디어 설정이 목록에 표시됩니다.
3. 삭제할 미디어를 탭합니다.
4. [Delete Media]를 탭합니다.
5. 확인 화면이 나타나면 [Yes]를 탭합니다.  
미디어 설정이 삭제되고 등록된 미디어 설정을 나열하는 화면으로 돌아갑니다.
6.  을 탭하여 원래 화면으로 돌아갑니다.

# 출력 시작 위치 조정

## Base Point 설정

장착된 미디어에서 인쇄할 영역(출력 영역)을 결정하기 위해 Base Point를 설정합니다.

Base Point(④)는 출력 영역(①)의 오른쪽 가장자리를 나타냅니다.(② : 미디어 피드 방향, ③ : 프린트 헤드 캐리지 이동 방향) Base Point를 설정하지 않고 인쇄할 수 있지만 출력 영역을 설정하면 미디어를 낭비하지 않고 사용할 수 있을 뿐만 아니라 원하는 위치에 인쇄할 수 있습니다.

각 개별 페이지의 Base Point를 설정합니다. 한 페이지의 인쇄가 끝나면 Base Point가 기본값으로 돌아갑니다.

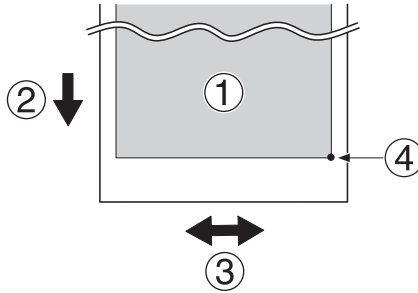





### MEMO





- 왼쪽 및 오른쪽 위치는 테스트 패턴의 기본값으로 복원되지 않습니다.

## 절차

1. 미디어를 장착합니다.

2.  [Move]를 탭합니다.  
이동 화면이 나타납니다.

3.  ,  ,  또는  를 탭하여 블레이드의 중심을 Base Point로 설정하려는 위치로 이동 합니다.

 또는  를 탭하여 미디어를 이동합니다. 커팅 캐리지를 이동하려면  또는  를 탭하십시오.

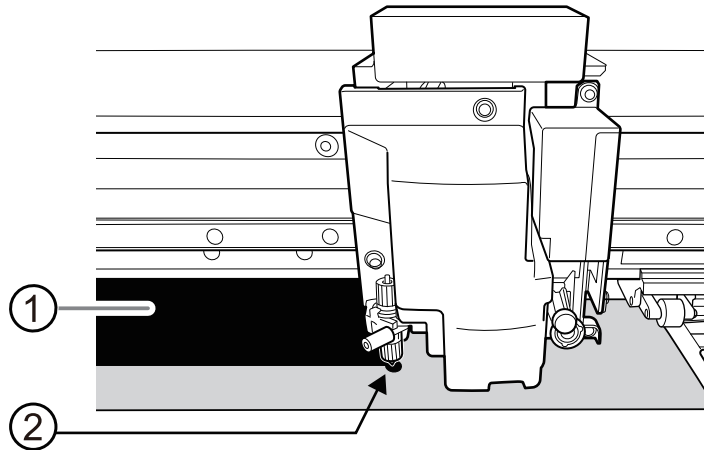

- ① : 출력영역
- ② : Base point(출력 영역의 오른쪽 가장자리)

4. 위치가 결정되면 [Set Base Point Here]를 탭하여 확인합니다.  
Base Point가 업데이트되고 홈 화면으로 돌아갑니다.

MEMO

홈 화면의 아이콘 표시가 기준점 위치가 업데이트되었음을 나타내도록 변경됩니다.

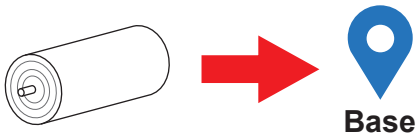

# 출력 시간 줄이기

## 좁은 폭 미디어의 출력 속도 향상

헤드 움직임의 폭을 필요한 최소로 줄여서 출력 시간을 단축시킵니다. 미디어나 출력 데이터의 폭이 좁은 경우에 효과적입니다.

### 절차

1. 미디어를 장착 합니다.

2. 를 탭합니다.

3. [Media Settings]>[Other Media Settings]>[Printing Movement Range]를 탭합니다.

4. 인쇄 중 프린트 헤드의 이동 범위를 지정합니다.

[Output Data Width]	프린트 헤드의 움직임 범위를 출력 데이터와 일치시킵니다. 이동은 필요한 최소량으로 제한되며, 가장 빠른 출력을 기대할 수 있습니다. 그러나 미디어 이동 속도가 일정하지 않기 때문에 색상이 고르지 않을 수 있습니다.
[Media Width]	프린트 헤드의 움직임 범위를 미디어의 너비와 일치시킵니다.
[Full Width]	프린트 헤드는 기기의 한쪽 끝에서 다른 쪽 끝까지 이동합니다. 미디어 피드 속도를 항상 일정하게 유지하여 가장 안정적인 인쇄 결과를 제공합니다.

5. [Save]를 탭하여 입력을 확인합니다.

6. 을 탭하여 원래 화면으로 돌아갑니다.

#### MEMO



- 기본 설정 : [Output Data Width]

# 기타 유용한 기능

## 인쇄 테스트를 가로로 수행

인쇄 테스트를 연속적으로 수행할 때 첫 번째 테스트 후 두 번째 및 이후 테스트 인쇄의 위치로 [Feed](세로 인쇄) 또는 [Scan](가로 인쇄)을 선택할 수 있습니다.

### 절차

1.  를 탭합니다.
2. [Preferences]>[Printing Test Position]를 탭합니다.
3. [Scan]을 선택합니다.
4. [Save]를 탭하여 입력을 확인 합니다.
5.  을 탭하여 원래 화면으로 돌아갑니다.

#### MEMO

기본 설정 : [Feed]

# 운영 관리 최적화

---





<b>적절하고 효율적인 운영 관리</b> .....	<b>222</b>
현재 날짜/시간 설정 및 유지보수에 사용 .....	222
남은 미디어 양 표시 .....	223
알림 표시/숨기기 .....	225
헤드 클리닝이 수행될 때까지 남은 시간 표시 .....	226
절전 모드 활성화 간격 설정(절전 기능) .....	228
<b>프린터의 기본 설정 관리</b> .....	<b>229</b>
표시 언어 변경 .....	229
측정 단위 변경 .....	230
프린터 정보 보기 .....	231
네트워크 정보 보기 .....	232
제어 패널의 밝기 조정하기 .....	233
제어 패널 소리 끄기 .....	234
모든 설정을 공장 기본값으로 되돌리기 .....	235

# 적절하고 효율적인 운영 관리

## 현재 날짜/시간 설정 및 유지 관리에 사용

다음 절차에 따라 현재 날짜와 시간을 설정하십시오. 이를 설정하면 인쇄 테스트를 수행할 때 인쇄 테스트 날짜와 시간이 인쇄된 테스트 패턴과 함께 인쇄됩니다.

### 절차

1.  를 탭합니다.
2. [System Information]>[Date/Time]을 탭합니다.
3.  또는  를 눌러 날짜와 시간을 설정합니다.
4. [Save]를 탭하여 입력을 확인합니다.
5.  을 탭하여 원래 화면으로 돌아갑니다.

## 남은 미디어 양 표시

사용 중인 미디어가 얼마나 남았는지 표시할 수 있습니다. 시작 시 현재 남아 있는 미디어의 양을 설정하면 0이 될 때까지 남은 양이 화면에 계속 표시됩니다.

미디어를 교체할 때 남은 미디어의 양은 자동으로 업데이트되지 않으므로 미디어를 변경할 때마다 설정을 다시 실행하십시오.

### MEMO



표시되는 잔량은 추정치일 뿐입니다. 정확도는 보장되지 않습니다.

### 절차

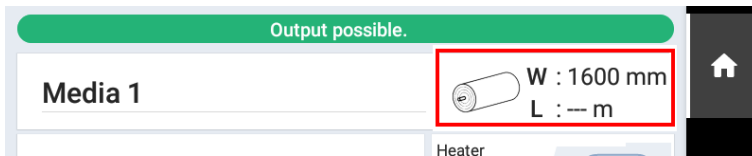
1. 미디어를 장착합니다.
2. 홈 화면에서 다음 위치를 탭합니다.



[Remaining Media Management] 화면이 표시됩니다.

3.  또는  를 탭하여 남은 미디어의 양을 설정합니다.
4. [Save]를 탭하여 입력을 확인 합니다.

5.  을 탭하여 원래 화면으로 돌아갑니다.  
남은 미디어의 양이 표시됩니다.

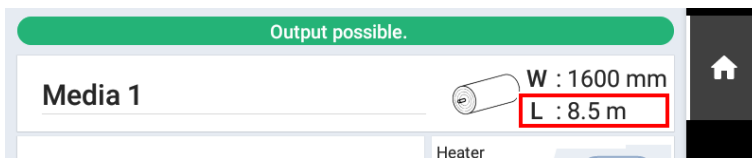



## 남은 미디어 양 인쇄

홈 화면에 표시되는 미디어의 잔량을 인쇄합니다.

현재 사용 중인 미디어의 남은 길이를 기록하고 싶을 때 사용합니다. 미디어를 교체하기 전에 남은 미디어 양을 인쇄하면 인쇄된 기록을 참조하고 값을 사용하여 다음에 미디어를 사용할 때 미디어 잔량을 설정할 수 있습니다.

그러나 인쇄를 계속하면 미디어 잔량이 인쇄되는 부분의 맨 위에서 다음 인쇄 작업이 시작됩니다. 인쇄를 계속하려면 다음 인쇄 작업을 시작하기 전에 미지어를 자르십시오.

### 절차

1. 홈 화면에 남은 미디어의 양이 표시되는지 확인합니다.  
그렇지 않은 경우 **남은 미디어 양 표시(P. 223)**를 참조하여 남은 미디어의 양을 설정하십시오.

2. 홈 화면에서 다음 위치를 탭합니다.

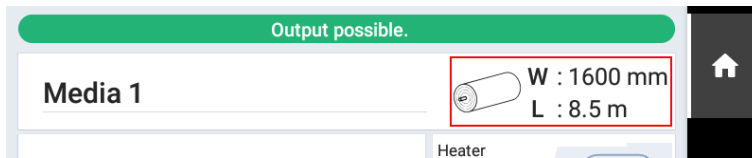



[Remaining Media Management] 화면이 표시됩니다.

3. [Printing Remaining Media Amount] > [Execute]를 탭합니다.  
미디어의 잔량이 인쇄됩니다.

## 알림 표시/숨기기

다음 절차를 사용하여 운영자에게 적절한 작업을 수행하라는 메시지를 표시하는 다음 알림을 표시하거나

### 절차

-  를 탭합니다.
- [Preferences] > [Notifications On/Off]를 탭합니다.
-  을 탭하여 알림을 표시하거나 숨깁니다.

	표시 알림	내용
[Ink Mixing Notification]	[The time for ink mixing has arrived.]	잉크 침전을 방지하기 위해 잉크 파우치 트레이에 잉크를 혼합하라는 메시지가 표시됩니다. 활성화하면 잉크 혼합을 권장하는 메시지가 일주일에 한 번 표시
[Middle Pinch Roller Placement Notification]	[Place the middle pinch rollers over all the grit rollers.]	중간 핀치 롤러를 사용하라는 메시지를 표시하여 미디어의 피드 정확도를 개선하고 미디어가 헐거워지는 것을 방지합니다. 활성화하면 중간 핀치 롤러가 배치되지 않은 경우 이 메시지가 나타
[Media Clamp Placement Notification]	[Install the media clamps correctly.]	미디어가 느슨해지지 않도록 미디어 클램프를 올바르게 배치하라는 메시지가 표시됩니다. 활성화된 경우 이 메시지는 미디어 클램프가 미디어 가장자리에 배치되지 않은 경우 나타납니다.
	[Media clamps could not be detected.]	메시지는 미디어 클램프가 미디어에 가려져 있거나 잉크 등으로 더러워 감지할 수 없을 때 나타납니다.
[Ink Expiration Date Notification]	[There is ink that has expired.]	잉크를 교체해야 하는 만료 날짜가 다가오고 있습니다. <b>P. 114 잉크 교체 방법</b>

- [Save]를 탭하여 입력을 확인 합니다.

-  을 탭하여 원래 화면으로 돌아갑니다.

#### MEMO

기본 설정 :

- [Ink Mixing Notification] : On
- [Middle Pinch Roller Placement Notification] : On
- [Media Clamp Placement Notification] : On
- [Ink Expiration Date Notification] : On

## 헤드 클리닝이 수행될 때까지 남은 시간 표시

헤드 클리닝이 자동으로 실행될 때까지 남은 시간을 표시할 수 있습니다.  
잔여 시간 표시를 켜면 클리닝 및 횡수 삭제 메뉴가 표시되며 홈 화면에 헤드 클리닝까지 남은 시간이 표

### MEMO

프린트 헤드 높이를 변경하면 헤드 클리닝이 수행될 때까지 남은 시간이 변경됩니다.  
미디어와 프린트 헤드 사이의 거리가 멀어지면 잉크 미스트가 발생할 가능성이 높아져 클리닝을 수행할 때까지 남은 시간이 단축됩니다.

### 절차

1.  를 탭합니다.

2. [Preferences]>[Time Remaining before Cleaning during Printing]를 탭합니다.

3.  을 탭하여 [Remaining Time Display]를 켭니다.

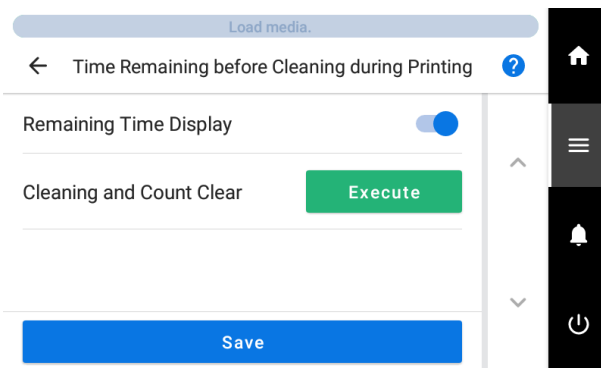

4. [Save]를 입력을 합니다.

5.  을 탭하면 원래 화면으로 돌아갑니다.

남은 [Until CL.] 시간은 홈 화면에 표시됩니다.

### MEMO

남은 [Until CL.] 시간을 탭하여 설정 화면을 엽니다.

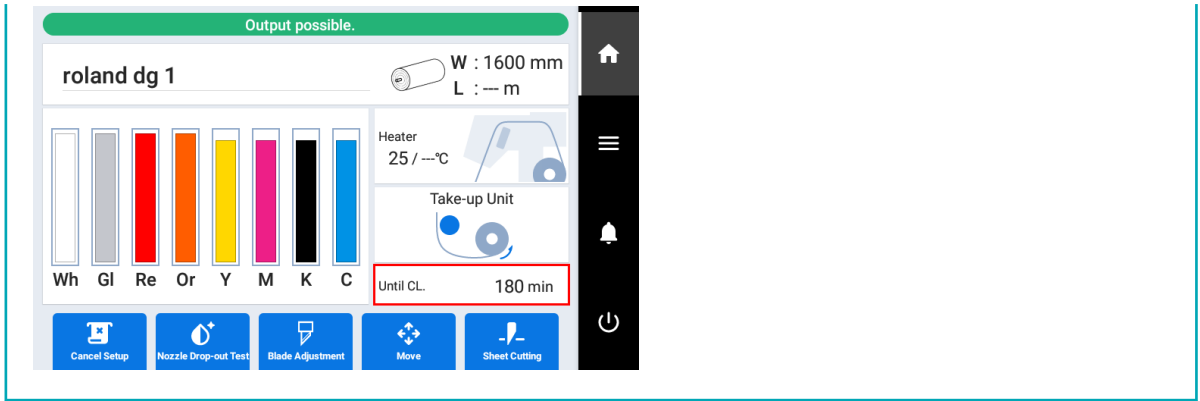





MEMO

- 기본 설정 : Off

## 절전 모드 활성화 간격 설정(절전 기능)

이 설정은 출력 데이터가 수신되지 않고 일정 시간 동안 아무 작업도 수행되지 않을 때 기기가 절전 모드 (절전 기능이 작동하는 상태)가 될 때까지 걸리는 시간을 설정하는 데 사용됩니다.

### 절차

1.  를 탭합니다.
2. [Preferences]>[Sleep Time]를 탭합니다.
3.  또는  를 탭하여 시간을 설정합니다.
4. [Save]를 탭하여 입력을 확인 합니다.
5.  을 탭하여 원래화면으로 돌아갑니다.

#### MEMO

- 기본 설정 : [30 min.]

# 프린터의 기본 설정 관리

## 표시 언어 변경

이 기능은 제어 패널의 디스플레이 화면에 표시되는 언어를 설정합니다.

### 절차

1.  를 탭합니다.
2. [System Information]>[Language]를 탭합니다.
3. [Language]를 탭합니다.
4. 표시 언어를 선택합니다.
5. [OK]를 탭합니다.
6. [Save]를 탭하여 입력을 확인 합니다.  
표시 언어가 변경되고 홈 화면으로 돌아갑니다.

#### MEMO



기본 설정

- [Language]: ENGLISH

## 측정 단위 변경

다음 절차에 따라 제어 패널의 디스플레이 화면에 표시되는 측정 단위를 설정하십시오.

### 절차

1.  를 탭합니다.
2. [System Information]>[Units]을 탭합니다.
3. [Length]를 탭합니다.
4. 단위를 선택합니다.
5. [Save]를 탭하여 입력을 확인 합니다.
6. [Temperature]를 탭합니다.
7. 단위를 선택합니다.
8. [Save]를 탭하여 입력을 확인 합니다.
9.  을 탭하여 원래 화면으로 돌아갑니다.



#### MEMO

- 기본 설정
  - [Length] : mm
  - [Temperature] : °C

## 프린터 정보 보기

일련 번호나 설치된 잉크 유형과 같은 기기의 정보를 보는 방법입니다.

### 절차



1.  를 탭합니다.
2. [System Information]>[Machine Information]을 탭합니다.  
다음 정보를 확인할 수 있습니다.
  - [Model] : 제품명
  - [Serial Number] : 일련번호
  - [Ink Type] : 잉크 유형
  - [Firmware Version] : 펌웨어 버전
  - [MAC Address] : MAC주소
3.  을 탭하여 원래 화면으로 돌아갑니다.



## 프린터 정보 보기

IP 주소 및 기본 게이트웨이와 같은 네트워크 정보를 보려면 다음 절차를 따르십시오.

### 절차

-  를 탭합니다.
- [System Information]>[Network]를 탭합니다.  
다음 정보를 확인할 수 있습니다.
  - [Obtain IP Address Automatically] : DHCP를 통한 IP 주소 자동 획득을 활성화/비활성화합니다. 비활성화된 경우  을 탭하여 다음 설정을 변경합니다.
    - [IP Address]
    - [Subnet Mask]
    - [Default Gateway]
-  을 탭하여 원래 화면으로 돌아갑니다.

#### MEMO





- 네트워크 설정 방법에 대한 정보는 "설치 설명서"를 참조합니다.

#### 관련된 링크

- [LG-640/540/300 설치 설명서](#)

## 제어 패널의 밝기 조정하기

### 절차



1.  를 탭합니다.
2. [System Information]>[Screen Brightness]를 탭합니다.
3.  또는  를 탭하여 밝기를 조정합니다.  
값이 클수록 화면이 밝아집니다.
4. [Save]를 탭하여 입력을 확인 합니다.
5.  을 탭하여 원래 화면으로 돌아갑니다.

#### MEMO

- 기본 설정 : [50%RH]

제어 패널을 눌렀을 때 소리를 끄려면 다음 절차를 따르십시오.

### 절차

1.  를 탭합니다.
2. [System Information] > [Screen Operation Sound]를 탭합니다.
3. [Off]를 탭합니다.  
조작음이 꺼집니다.
4. [Save]를 탭하여 입력을 확인 합니다.
5.  을 탭하여 원래 화면으로 돌아갑니다.



#### MEMO

- 기본 설정 : [On]

## 모든 설정을 공장 기본값으로 되돌리기

이 메뉴는 모든 설정을 공장 기본값으로 되돌립니다.  
[Language]와 [Units]에 대한 설정은 공장 기본값으로 복원되지 않습니다.

### 절차

1.  를 탭합니다.
2. [Preferences]>[Reset to Factory Defaults]를 탭합니다.
3. [Reset]를 탭합니다.
4. 확인 화면에서 [Yes]를 탭합니다.
5.  을 탭하여 원래 화면으로 돌아갑니다.

# 유지보수

# 소개

---

취급 및 사용에 대한 중요 참고 사항 .....	238
프린터 .....	238
잉크 카트리지 .....	238
기본 유지 보수 지식 .....	239
유지보수의 종류와 시기 .....	239
프린터를 장기간 사용하지 않을 때의 조치 .....	241

# 취급 및 사용에 대한 중요 참고 사항

## 프린터

- 이 기기는 정밀 장치입니다.
  - 기기에 충격이나 과도한 힘을 가하지 마십시오.
  - 제품의 커버, 잉크 파우치 슬롯 또는 기타 내부 영역에 불필요하게 손이나 손가락을 넣지 마십시오.
- 적절한 위치에 기기를 설치하십시오.
  - 지정된 온도와 상대 습도가 있는 장소에 기기를 설치하십시오.
  - 적절한 작동 조건을 제공하는 조용하고 안정적인 위치에 기기를 설치하십시오.
- 프린트 헤드와 UV-LED 장치는 섬세한 장치입니다.
  - 불필요하게 만지거나 미디어에 긁히지 않도록 하십시오. 취급에 주의하지 않으면 파손의 원인이 됩니다.
  - 프린터 헤드가 마르면 손상될 수 있습니다. 기기는 자동으로 헤드가 마르는걸 방지하지만 부적절하게 작동하면 이 기능이 작동하지 않을 수 있습니다. 이 설명서에 지정된 대로 올바르게 작동하십시오.
  - 잉크 카트리지를 제거한 상태로 기기를 방치하지 마십시오. 프린터에 남아 있는 잉크가 경화되어 프린트 헤드가 굳어 막힐 수 있습니다.
  - 상황에 따라 프린트 헤드는 다양한 클리닝이 필요합니다. 이 설명서를 잘 읽고 적절한 시기에 적절한 유지보수를 수행하십시오.
  - 프린트 헤드는 마모되는 부품입니다. 정기적인 교체가 필요하며 사용 빈도에 따라 교체 주기가 다릅니다.
- 제어 패널을 깨끗하게 유지하십시오.
  - 제어 패널에 먼지나 잉크가 묻은 경우 즉시 마른 부드러운 천으로 깨끗이 닦으십시오.

## 잉크 카트리지

- 잉크 카트리지 내부의 잉크 파우치는 다양한 유형이 있습니다.
  - 프린터와 호환되는 유형을 사용하십시오. Roland DG Corporation의 정품만 사용하십시오.
- 잉크 카트리지와 잉크 파우치에 충격을 가하거나 잉크 파우치를 분해하지 마십시오.
  - 잉크 카트리지를 떨어뜨리거나 세게 흔들지 마십시오. 충격으로 인해 내부 파우치가 파손되어 잉크가 누출될 수 있습니다.
  - 잉크 파우치를 분해하지 마십시오.
  - 잉크 파우치에 잉크를 리필하려고 시도하지 마십시오.
  - 잉크가 손이나 옷에 묻으면 가능한 한 빨리 씻어내십시오. 그렇지 않으면 제거가 어려울 수 있습니다.
- 보관
  - 잉크 파우치에 인쇄된 사용 기한이 지나기 전에 잉크를 모두 사용하십시오.
  - 직사광선이나 강한 조명이 닿지 않는 곳에 잉크 카트리지를 보관하십시오.
  - 잉크 카트리지를 개봉하지 않은 상태로 온도가 5°C(41°F) 이상 30°C(86°F) 미만이고 상대 습도가 20%RH ~ 80%RH인 환기가 잘 되는 장소에 보관하십시오.

# 기본 유지 보수 지식

## 유지보수의 종류와 시기

최적의 상태에서 이 기기를 사용하려면 적절한 시기에 적절한 유지보수를 수행하는 것이 중요합니다.

### 정기적인 유지보수

일상적으로 필요한 유지보수 항목입니다.

시기	종류	항목
매일 작업 전	프린트 헤드 상태 확인	P. 132 노즐 검사 테스트 수행
	잉크 혼합(화이트 잉크)	P. 106 잉크의 침전 방지
매일 작업 후	기기 청소	P. 244 미디어 이동 경로 청소
		P. 245 커팅 캐리지 롤러 청소
메시지가 나타나는 경우	프린트 헤드 주변 청소	P. 246 프린트 헤드 주변 청소
배출된 폐 잉크가 가득 차는 경우	폐 잉크 처리	P. 260 배출된 폐잉크 처리 메시지가 표시되는 경우
매월	UV-LED 램프 청소	P. 254 한 달에 한 번 이상 수행해야 하는 청소

### 고급 유지 보수

비상시에 수행되는 유지보수. 이러한 유지 관리 중 일부는 많은 양의 잉크를 소모하므로 설명을 잘 읽고 적절한 시점에 작업을 수행하십시오.

시기	종류	항목
노즐 막힘 또는 노즐 변형이 발생한 경우	프린트 헤드 점검 및 청소	P. 132 노즐 검사 테스트 수행
		P. 134 일반 헤드 클리닝 방법
		P. 265 미디어 헤드 클리닝 방법
		P. 267 파워풀 클리닝 방법
		P. 126 수동 헤드 클리닝 방법
화이트 잉크로 인한 불균일한 색상이 해결되지 않는 경우	댐퍼 내부 잉크 경로의 잉크 교체*1	P. 269 잉크 써클레이팅 방법
		P. 270 파워풀 클리닝으로 고르지 못한 색상 문제를 해결하는 방법
		P. 271 댐퍼 내부 잉크 교체 방법
위의 작업을 수행하여도 색상 불균일, 노즐 막힘, 노즐 변형 문제가 일, 노해결되지 않는 경우	모든 잉크 경로의 잉크 교체*1	P. 274 Ink Renewal 방법
제어 패널이 오염된 경우	제어 패널 청소	P. 283 제어 패널 청소 방법

\*1 댐퍼 내의 Ink Renewal 기능은 잉크를 많이 소모하는 클리닝입니다.



**소모품 교체**

소모품 교체용 품목입니다. 설명을 잘 읽고 적절한 시점에 작업을 수행하십시오.

시기	종류	항목
메시지가 나타나는 경우	소모품 교체 • 와이퍼 • 와이퍼 클리너 • UV 미스트 필터 • 플러싱 스펀지 • 프린트 헤드 캡	P. 285 와이퍼 교체
		P. 292 UV 미스트 필터 교체
		P. 294 플러싱 스펀지 교체
		P. 288 프린트 헤드 캡 교체
블레이드가 무더진 경우	소모품 교체 • 블레이드 • 시트컷 나이프	P. 296 블레이드 교체
		P. 302 시트컷 나이프 교체

## 프린터를 장기간 사용하지 않을 때의 조치

프린터를 장기간 사용하지 않을 때는 아래의 지침을 반드시 따르십시오.

- **폐 잉크 통을 비우십시오.**

장기간 기기를 사용하지 않을 경우 폐 잉크 통을 비우십시오. 메인 전원이 켜진 상태에서 기기는 주기적으로 폐 잉크를 배출하는 자동 유지 보수를 수행합니다.

폐 잉크 통은 다음 기간이 경과하면 채워지므로 주기적으로 배출된 폐 잉크를 버리십시오.

- [When output, cleaning, and other operations are completed, discard the discharged fluid.]  
메시지가 표시된 후 약 2주 또는 폐 잉크 통을 비운 후 약 150일

### P. 260 배출된 폐 잉크 처리 메시지가 표시되는 경우

- **기기에 잉크나 클리닝 액이 부족하지 않도록 하십시오.**

기기는 주기적으로 수행되는 자동 유지 관리 중에 잉크와 클리닝 액을 배출합니다. 충분히 남아 있는 잉크와 클리닝 액을 장착 합니다. 잉크나 클리닝 액이 떨어지면 기기가 자동 유지 관리를 수행할 수 없습니다.

- **한 달에 한 번 서브 전원을 켜십시오.**

한 달에 한 번 서브 전원을 켜십시오. 전원을 켜면 기기는 프린트 헤드가 마르지 않도록 하는 등의 작업을 자동으로 수행합니다. 기기를 장기간 사용하지 않으면 프린트 헤드가 손상될 수 있으므로 이러한 자동 작업을 수행하려면 전원을 켜야 합니다.

- **기기를 일정한 온도와 상대 습도로 유지하십시오.**

기기를 사용하지 않을 때도 5~40°C (41~104°F)의 온도와 20~80%(결로가 없을 것)의 상대 습도를 유지하십시오. 온도가 너무 높으면 잉크 품질이 저하되고 오작동이 발생할 수 있습니다. 온도가 너무 낮으면 잉크가 얼어 프린트 헤드가 손상될 수 있습니다.

### 관련된 링크

- [P. 114 잉크 교체 방법](#)
- [P. 120 클리닝 액 교체](#)

# 정기적인 유지보수

---

<b>인쇄 전 프린트 헤드 확인</b> .....	<b>243</b>
노즐 검사 테스트 수행 .....	243
<b>기기 청소</b> .....	<b>244</b>
미디어 이동 경로 청소 .....	244
커팅 캐리지 롤러 청소 .....	245
<b>프린트 헤드 주변 청소</b> .....	<b>246</b>
수동 헤드 클리닝 방법 .....	247
수동 클리닝 관련 소모품 및 부품 .....	253
<b>한 달에 한 번 이상 수행해야 하는 청소</b> .....	<b>254</b>
UV-LED 램프 청소가 필요한 경우 .....	254
UV-LED 램프 청소 방법 .....	255

# 인쇄 전 프린트 헤드 확인

## 노즐 검사 테스트 수행

실제 인쇄를 하기 전에 노즐 막힘이나 노즐 변형이 발생하지 않는지 인쇄 테스트를 하십시오. 노즐 막힘 또는 노즐 변형이 발생하면 프린트 헤드를 청소하십시오.(일반 헤드 클리닝)

### MEMO

인쇄 테스트를 연속적으로 수행할 때 첫 번째 테스트와 비교하여 두 번째 이후의 테스트에 대한 인쇄 위치로 [Feed](세로 인쇄) 또는 [Scan](가로 인쇄)을 선택할 수 있습니다.

P. 220 가로로 인쇄 테스트 수행

### 절차

1. 미디어를 장착합니다.

2. 홈 화면에서  [Nozzle Drop-out Test]를 탭합니다.

3. [Printing Test] 옆의 [Execute]를 탭합니다.  
테스트 패턴의 인쇄가 시작됩니다.

### MEMO

사용하는 미디어의 색상에 따라 White 잉크 테스트 패턴을 확인하기 어려울 수 있습니다.

홈 화면에서  [Nozzle Drop-out Test]를 탭한 후 [Cleaning]>[Printing Test]>[Nozzle Drop-out Test (Base: Black)]를 선택하여 White 잉크 베이스를 검정색으로 만들고, White 잉크를 쉽게 확인할 수 있습니다. [Nozzle Drop-out Test (Base: Black)]는 White 잉크가 장착되지 않은 기기에서는 표시되지 않습니다.

4. 테스트 패턴에 노즐 막힘이나 노즐 변형이 있는지 확인하십시오.  
누락된 블록은 노즐 막힘을 나타냅니다. 접혀 있거나 기울어진 블록은 노즐 변형을 나타냅니다.

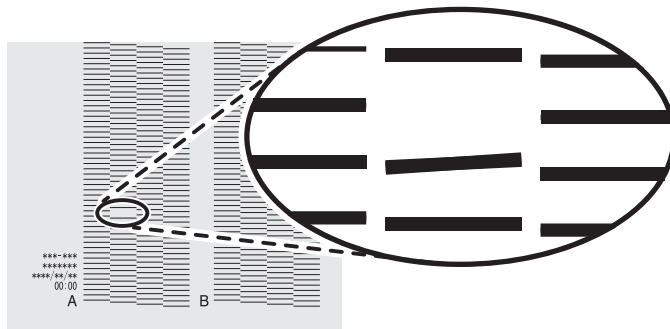

5. 전면 커버를 열었으면 닫으십시오.  
노즐 막힘이나 노즐 변형이 발생하지 않으면 출력 준비가 완료된 것입니다.

### 관련된 링크

- P. 263 노즐 막힘 또는 노즐 변형이 발생하는 경우

# 기기 청소

## 미디어 이동 경로 청소

일일 청소 절차의 일부로 미디어 이동 경로 및 기타 영역의 잉크나 오염을 닦아내십시오. 잉크나 이물질이 미디어 이동 경로에 오염되기 쉽고, 방치할 경우 새 미디어를 오염시키고 출력할 때 미디어 이동에 부정적인 영향을 미칩니다. 핀치 롤러, 그리트 롤러 및 플래튼은 특히 이물질이 쌓이기 쉽습니다.

### ⚠ 경고

휘발유, 알코올, 시너 등의 용제를 사용하여 청소하지 마십시오.  
화재의 원인이 됩니다.

### ⚠ 주의

청소를 시도하기 전에 서브 전원을 끄고 히터가 식을 때까지 기다리십시오.(약 30분)  
기기가 갑자기 움직여 부상을 입거나 뜨거운 부품에 화상을 입을 수 있습니다.

### IMPORTANT

- 이 기기는 정밀기기로 먼지와 이물질에 취약합니다. 매일 청소를 수행하십시오.
- 기기에 기름을 바르거나 윤활유를 바르지 마십시오.

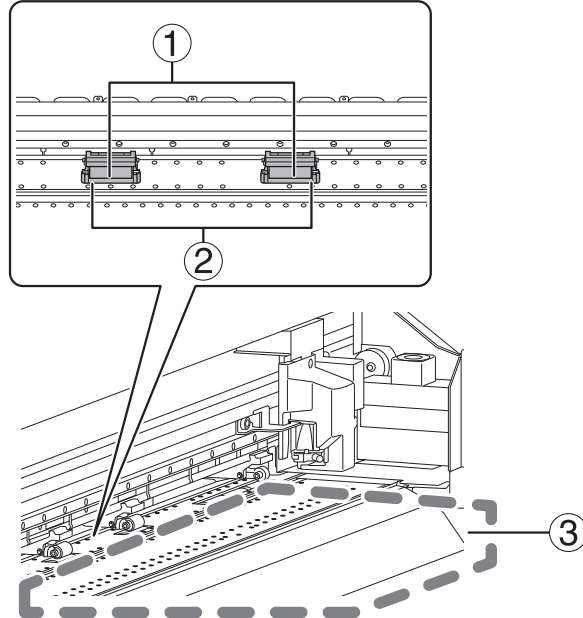

물에 희석한 중성세제를 적신 천의 물기를 짰 후 닦아냅니다.

①	핀치 롤러	미디어가 고정되거나 이동하는 위치이므로 잉크와 이물질이 이 위치에 오염되기 쉽습니다. 이 부분을 제대로 청소하지 않으면 미디어 표면에 이물질이 오염될 수 있습니다.
②	그리트 롤러	미디어가 고정되거나 이동하는 위치이므로 이물질이 이 위치에 오염되기 쉽습니다. 브러시를 사용하여 축적된 미디어 스크랩 및 기타 이물질을 제거합니다. 금속 브러시는 사용하지 마십시오.
③	플래튼	미디어의 이동 경로와 홈에 쌓인 잉크, 이물질 또는 미디어 스크랩을 닦아냅니다.

## 커팅 캐리지 롤러 청소

미디어를 시트컷하는 동안 분진이 시트컷 나이프 캐리지 롤러에 붙습니다. 주기적으로 해당 부위를 깨끗하게 닦으십시오.

### ⚠ 경고

휘발유, 알코올, 시너 등의 용제를 사용하여 청소하지 마십시오.  
화재의 원인이 됩니다.

### ⚠ 주의

청소를 시도하기 전에 서브 전원을 끄고 히터가 식을 때까지 기다리십시오.(약 30분)  
기기가 갑자기 움직여 부상을 입거나 뜨거운 부품에 화상을 입을 수 있습니다.

### IMPORTANT

- 이 기기는 정밀기기로 먼지와 이물질에 취약합니다. 매일 청소를 수행하십시오.
- 기기에 기름을 바르거나 윤활유를 바르지 마십시오.

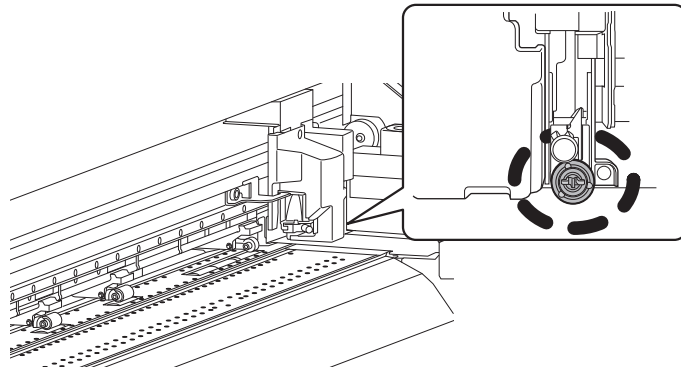

물에 희석한 중성세제를 적신 천의 물기를 짰 후 닦아냅니다.

# 프린트 헤드 주변 청소

프린트 헤드는 잉크를 분사하는 중요한 부품입니다. 정기적이고 적절한 유지 관리가 필요합니다. 프린트 헤드 주변을 청소하는 것을 "수동 헤드 클리닝"이라고 합니다. 다음과 같은 상황에서는 반드시 수동 헤드 클리닝을 수행하십시오.

## 메시지가 나타나는 경우

메시지가 표시되면 홈 화면에서  을 탭하여 알림 내용을 확인할 수 있습니다. 알림을 누르면 수동 헤드 클리닝 메뉴 화면이 표시됩니다.

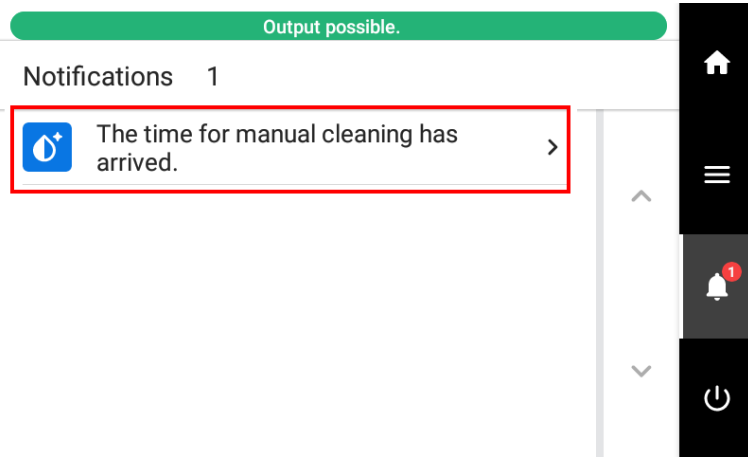

## 파워풀 클리닝으로 개선되지 않는 증상이 발생하는 경우

다음과 같은 증상이 발생하여 파워풀 클리닝이 효과가 없는 경우 수동 헤드 클리닝을 수행 하십시오.

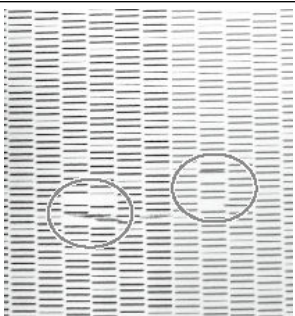
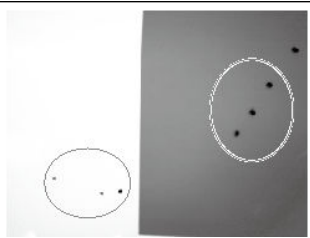
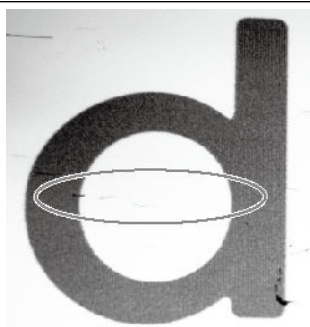
노즐 막힘 / 노즐 변형	잉크 떨어짐	긁힘
		
먼지나 기타 이물질이 프린트 헤드에 달라 붙어 올바른 잉크 배출을 방해합니다.	잉크가 프린트 헤드 표면에 맺혀 먼지나 이물질이 고이고 미디어에 떨어집니다.	프린트 헤드가 먼지나 이물질이 쌓여 붙어 있는 현상.

### MEMO

와이퍼 교체도 이러한 증상을 개선하는 데 효과적일 수 있습니다.

### 관련된 링크

- P. 285 와이퍼 교체

## 수동 헤드 클리닝 방법

수동 헤드 클리닝 수행:

- [The time for manual cleaning has arrived.]라는 알림이 표시되는 경우.
- 야간에 무인 인쇄를 수행하려는 경우 인쇄 데이터를 보내기 전에.
- 파워풀 클리닝으로 개선할 수 없는 노즐 막힘 또는 잉크 드립 문제가 발생한 경우.

### ⚠ 주의

인쇄가 끝난 직후 수동 헤드 클리닝을 수행하지 마십시오.  
(인쇄가 끝난 후 약 15분 정도 기다리십시오.)  
UV-LED 램프 주변이 뜨거워 화상을 입을 수 있습니다.

### ⚠ 경고

반드시 지시에 따라 조작하고 지시에 명시되지 않은 부분은 만지지 마십시오.  
기기가 갑자기 움직이면 부상을 입을 수 있습니다.



### IMPORTANT

**이 절차에 대한 중요 참고 사항**

- 이 작업을 시도하기 전에 모든 미디어를 제거하십시오.
- 프린트 헤드가 마르는 것을 방지하려면 이 절차를 30분 이내에 완료하십시오. 30분 후에 경고음이 울립니다.
- 제공된 클리닝 스틱 이외의 다른 도구는 절대 사용하지 마십시오. 면봉이나 기타 보푸라기가 발생하는 품목은 프린트 헤드를 손상시킬 수 있습니다.
- 제공된 클리닝 액 이외의 세정액을 사용하지 마십시오.
- 클리닝 세션당 하나의 클리닝 스틱을 사용하고 사용 후에는 스틱을 버리십시오. 클리닝 스틱을 재사용하면 인쇄 결과에 부정적인 영향을 미칩니다.
- 클리닝에 사용한 클리닝 스틱을 클리닝 액에 직접 넣지 마십시오. 그렇게 하면 클리닝 액이 변질됩니다.
- 프린트 헤드 표면(노즐 표면)을 절대 문지르지 마십시오.
- 클리닝 스틱이나 클리닝 액을 다 사용한 경우 Roland DG Corporation 공식 대리점에 문의하거나 당사 웹사이트 (<http://www.rolanddg.kr>)를 방문하십시오.

**청소 중 경고음이 울리는 경우**

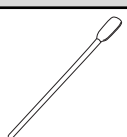
- 작동 시작 30분 후에 경고음이 울립니다. 작업을 중지하고 커버를 모두 닫은 후 [Finish All]을 탭하여 수동 헤드 클리닝 모드를 종료합니다. 그런 다음 절차를 처음부터 다시 시작하십시오.

필수 항목	
	
클리닝 스틱	클리닝 액



## 1. 프린트 헤드 캡 청소

### 절차



1. 장착된 미디어를 제거 합니다.

2.  를 탭합니다.

3. [Manual Cleaning]을 탭합니다.

4. [Execute]를 탭합니다.  
프린트 헤드가 기기의 왼쪽 끝으로 이동합니다.

5. 제어 패널의 지시에 따라 [Manual Cleaning]를 수행하십시오.

-  또는  를 탭하여 절차를 확인하십시오.
- 안내를 보지 않고 작업을 완료한 경우 [Finish All]을 탭합니다.

#### IMPORTANT

- 제공된 클리닝 스틱 중 하나를 반드시 사용하십시오.
- 이전에 사용한 클리닝 스틱을 사용하지 마십시오.
- 이전에 사용한 클리닝 스틱을 클리닝 액에 넣지 마십시오.



#### IMPORTANT

핀셋을 사용하여 길이가 3mm(0.12in.) 이상인 경화된 잉크 조각을 제거합니다.  
제거하기 어려운 경화된 잉크 조각을 잡아당길 때 과도한 힘을 가하지 마십시오. 프린트 헤드 캡이 손상될 수 있습니다.

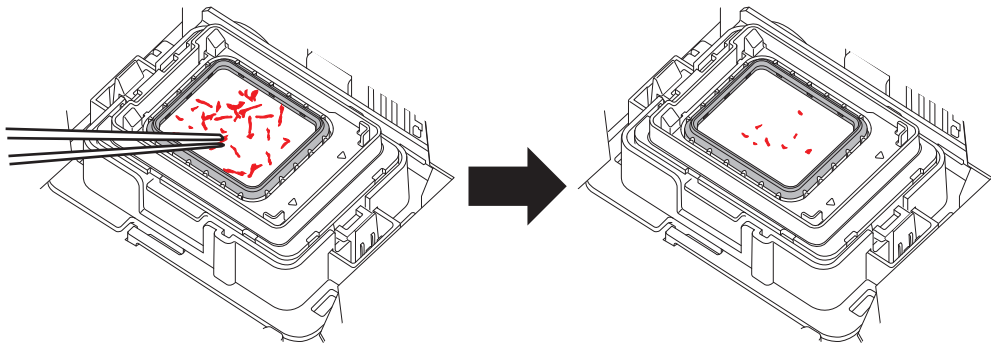

청소가 끝나면 오른쪽 커버를 닫습니다.

## 2. 프린트 헤드 청소

### 절차

1. 왼쪽 커버를 엽니다.

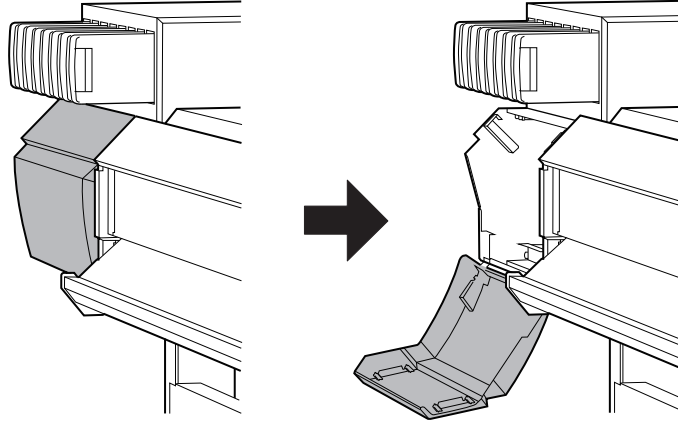

2. 클리닝 스틱을 클리닝 액으로 적십니다.

#### IMPORTANT

- 제공된 클리닝 스틱 중 하나를 반드시 사용하십시오.
- 이전에 사용한 클리닝 스틱을 사용하지 마십시오.
- 이전에 사용한 클리닝 스틱을 클리닝 액에 넣지 마십시오.



3. 다음 그림에 표시된 위치를 청소합니다.  
 섬유성 먼지(보푸라기)를 청소할 때 특히 주의하십시오.

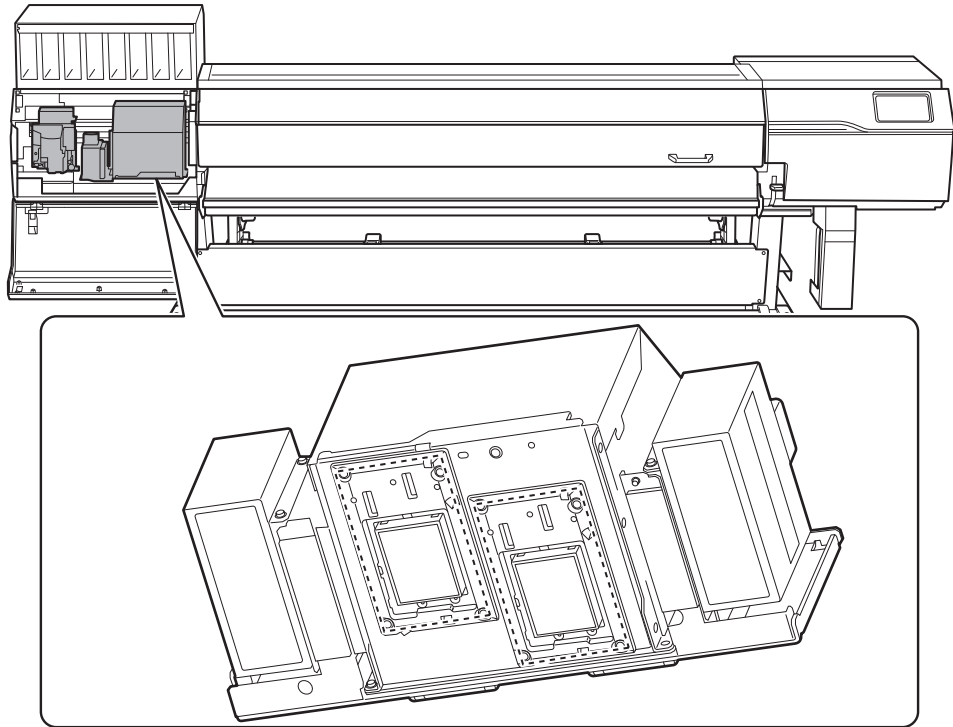

(1) 클리닝 스틱의 넓은 표면을 사용하여 왼쪽을 닦아냅니다. 그런 다음 반대쪽 면(더럽지 않은 면)을 사용하여 오른쪽을 닦아냅니다.

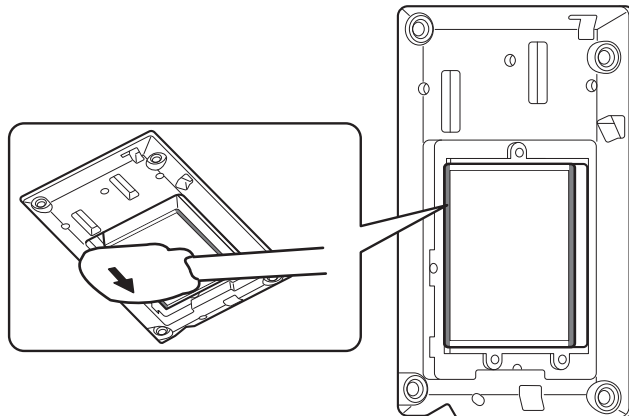

(2) 클리닝 스틱을 똑바로 세우고 모든 면을 닦아냅니다.

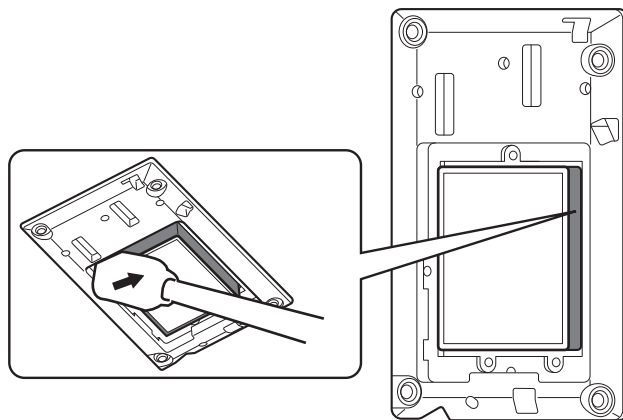

(3) 클리닝 스틱의 넓은 표면을 사용하여 그림에 표시된 부분의 이물질질을 닦아냅니다.

부분에 잉크나 클리닝 액이 떨어질 것 같으면 보풀이 없는 마른 천을 사용하여 잉크나 클리닝 액을 부드럽게 닦아내십시오.

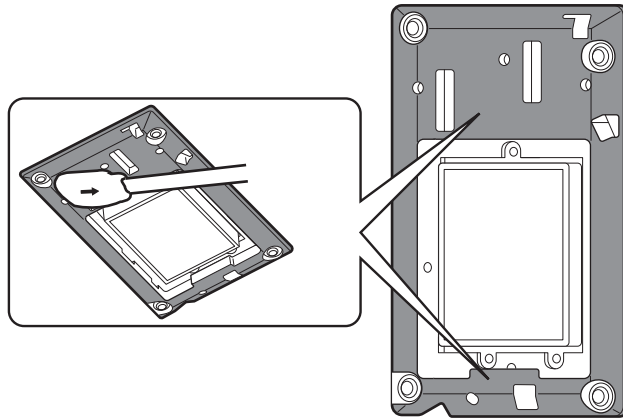

4. 왼쪽 커버를 닫습니다.

5. [Finish All]을 터치합니다.

[Normal cleaning in progress.]가 화면 상단에 표시되며 헤드 클리닝이 시작됩니다. 절차의 (대략적인) 남은 시간이 화면에 표시됩니다.

6.  을 터치하여 원래 화면으로 돌아갑니다.

### 3. 노즐 검사를 수행하여 결과를 확인

#### 절차

1. 미디어를 장착 합니다.

P. 31 새 미디어 Setup

2. 홈 화면에서  [Nozzle Drop-out Test]를 탭합니다.

3. [Printing Test] 옆의 [Execute]를 누릅니다.  
테스트 패턴의 인쇄가 시작됩니다.

#### MEMO

사용하는 미디어의 색상에 따라 White 잉크 테스트 패턴을 확인하기 어려울 수 있습니다.

홈 화면에서  [Nozzle Drop-out Test]를 탭한 후 [Cleaning]>[Printing Test]>[Nozzle Drop-out Test (Base: Black)]를 선택하여 White 잉크 베이스를 검정색으로 만들고, White 잉크를 쉽게 확인할 수 있습니다. [Nozzle Drop-out Test (Base: Black)]는 White 잉크가 장착되지 않은 기기에서는 표시되지 않습니다.

4. 테스트 패턴에 노즐 막힘이나 노즐 변형이 있는지 확인하십시오.  
누락된 블록은 노즐 막힘을 나타냅니다. 접혀 있거나 기울어진 블록은 노즐 변형을 나타냅니다.

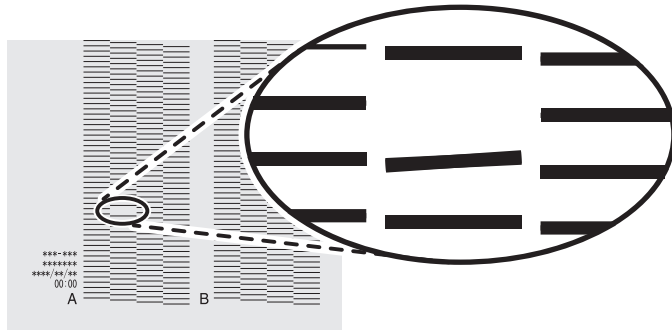

5. 전면 커버를 열었으면 닫으십시오.

노즐 막힘이나 노즐 변형이 발생하지 않으면 이 작업은 종료됩니다.  을 탭하여 원래 화면으로 돌아갑니다.

노즐 막힘 또는 노즐 변형이 있는 경우 일반 헤드 클리닝과 같은 클리닝을 수행하십시오.

#### 관련된 링크

- P. 263 노즐 막힘 또는 노즐 변형이 발생하는 경우

## 수동 클리닝 관련 소모품 및 부품

클리닝 스틱, 클리닝 액, 프린트 헤드는 소모성 부품 또는 소모품입니다.

- 수동 헤드 클리닝에 사용한 클리닝 스틱과 클리닝 액을 다 사용한 경우 Roland 공인 대리점에 문의하거나 당사 웹사이트 (<http://www.rolanddg.kr/>)를 방문하십시오.
- 프린트 헤드는 소모성 부품입니다. 정기적인 교체가 필요하며 사용 빈도에 따라 교체가 필요합니다. Roland DG Corporation 공인 대리점에 문의하십시오.

# 한 달에 한 번 이상 수행해야 하는 청소

## UV-LED 램프 청소가 필요한 경우

UV-LED 램프는 잉크 경화에 중요한 구성 요소입니다. 정기적이고 적절한 유지 관리가 필요합니다. 적절한 시기에 UV-LED 램프를 청소하는 것이 중요합니다.

### 한 달에 한 번 이상

항상 안정적인 인쇄 상태를 유지하기 위해 한 달에 한 번 이상 청소를 실시하십시오.

### 흩날린 잉크 미스트가 많고 기기 내부가 더러워진 경우

인쇄면에서 프린트 헤드가 멀리 떨어진 인쇄물을 자주 인쇄하거나 인쇄면에서 벗어난 위치로 잉크가 분사되는 경우 매일 이 청소를 수행하십시오. 흩날린 잉크 미스트가 굳으면 오작동을 일으킬 수 있습니다.

### UV-LED 램프의 베이스 및 조사 창이 더러운 경우(아래 그림 참조).

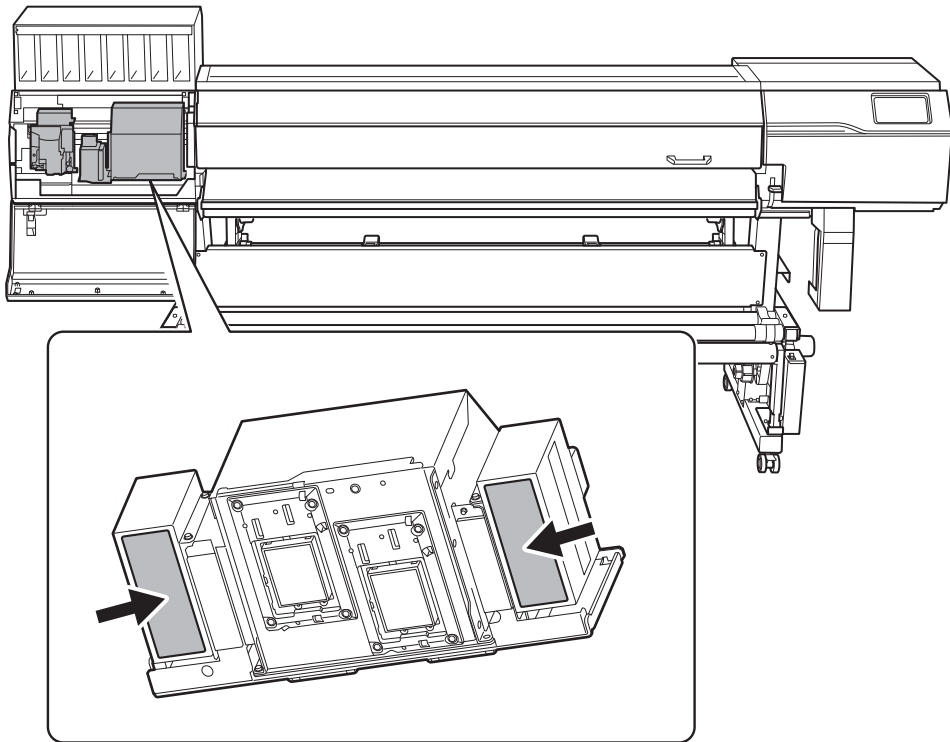

#### MEMO

- UV-LED 램프 청소가 필요한 빈도는 기기 사용 조건/환경에 따라 다릅니다. 사용 조건에 필요한 청소 빈도에 대한 정보는 공인 Roland DG Corporation 대리점에 문의하십시오.
- 경화된 잉크 및 완전히 제거할 수 없는 기타 먼지에 대해서는 공인 Roland DG Corporation 대리점에 문의하십시오.

## UV-LED 램프 청소 방법

### IMPORTANT

#### 이 절차에 대한 중요 참고 사항

- 이 작업을 시도하기 전에 모든 미디어를 제거하십시오.
- 프린트 헤드가 마르지 않도록 하려면 이 절차를 10분 이내에 마치십시오. 10분 후에 경고음이 울립니다.
- 청소 사용되는 천, 알코올 등은 제품에 포함되어 있지 않습니다.

#### 청소 중 경고음이 울릴 때

- 작동 시작 후 10분이 지나면 경고음이 울립니다. 작업을 멈추고 모든 커버를 닫은 후 [Finish All] 버튼을 누르면 수동 헤드 클리닝 모드가 종료됩니다. 그런 다음 절차를 처음부터 다시 시작하십시오.

#### 필요 항목

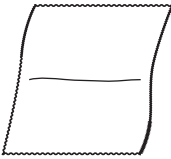
	
무수 에탄올 또는 이소프로필 알코올	천(보풀이 없는 것)

### ⚠ 주의

인쇄가 끝난 직후 청소를 수행하지 마십시오. (인쇄가 끝난 후 약 15분 정도 기다리십시오.)

UV-LED 램프 주변이 뜨거워 화상을 입을 수 있습니다.

### ⚠ 주의

무수 에탄올이나 이소프로필 알코올을 사용할 경우 제품의 사용상의 주의사항을 반드시 지켜주십시오.

화기, 환기, 발진 등의 항목에 주의하십시오.

### ⚠ 주의

무수 에탄올 또는 이소프로필 알코올만 사용하십시오.

무수 에탄올 또는 이소프로필 알코올 이외의 화학 물질(또는 유사 물질)을 사용하면 UV-LED 램프가 손상될 수 있습니다.

### ⚠ 주의

보풀이 없는 천을 사용하여 부품을 닦으십시오. 금속과 같은 단단한 재료를 사용하지 마십시오.

폭신한 천이나 금속과 같은 단단한 재질을 사용하면 UV-LED 램프가 손상될 수 있습니다.

## 절차

1. 모든 미디어를 제거 합니다.



2.



[Manual Cleaning]

[Execute]

가

MEMO

UV - LED

가

)" 왼쪽 커버를 엽니다.

\*" 그림에 표시된 위치를 터치하여 정전기를 제거합니다.

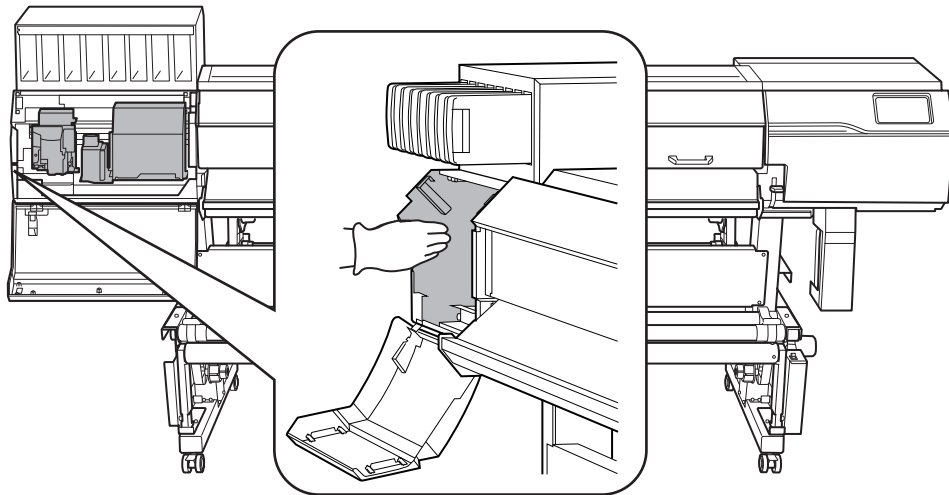

7. 무수 에탄올 또는 이소프로필 알코올로 천을 적신 다음 이 천으로 각 UV 램프의 베이스와 조사 창을 닦아 냅니다.

모든 이물질이 제거될 때까지 약 10번 왕복하여 각 UV 램프를 천으로 닦습니다.

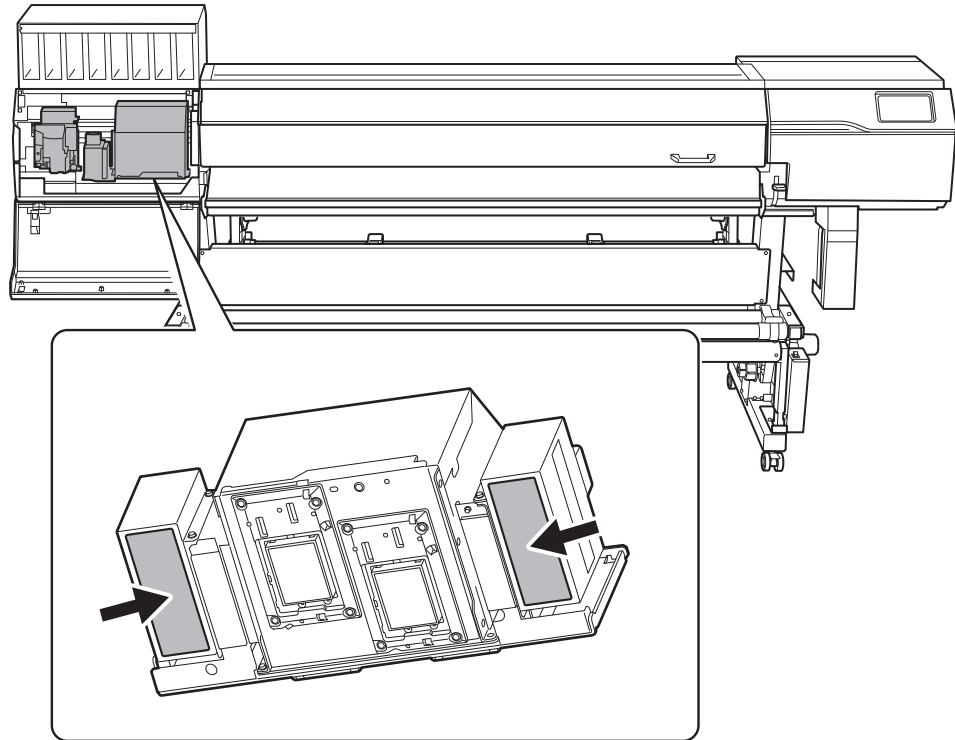

8. 왼쪽 커버를 닫습니다.

9. [Finish All]를 탭합니다.

[Normal cleaning in progress.]가 화면 상단에 표시되며 클리닝이 시작됩니다. 절차의 (대략적인) 남은 시간이 화면에 표시됩니다.

10.  을 탭하여 원래 화면으로 돌아갑니다.

#### 관련된 링크

- [P. 254 UV-LED 램프 청소가 필요한 경우](#)

# 배출된 페잉크의 처리

---

페잉크 폐기 시 주의사항 .....	259
배출된 페잉크 처리 메시지가 표시되는 경우 .....	260

# 페잉크 폐기 시 주의사항

## ⚠ 경고

배출된 페 잉크를 화염 근처에 두지 마십시오.  
화재의 원인이 됩니다.

## ⚠ 주의

배출된 페 잉크를 일시적으로 보관할 때는 제공된 페 잉크 통이나 금속캔, 폴리에틸렌 탱크 등 내구성이 강한 밀폐용기에 넣고 뚜껑을 단단히 닫으십시오.  
누출 또는 증기 누출은 화재, 냄새 또는 신체적 고통을 유발할 수 있습니다.

## IMPORTANT

직사광선이 닿는 장소에 배출된 페 잉크를 보관하지 않습니다.  
제공된 페 잉크 통에 배출된 페 잉크를 임시로 보관할 경우 직사광선이 닿는 곳에 보관하지 않습니다. 배출된 페 잉크가 굳어 페 잉크 통을 사용할 수 없게 될 수 있습니다. 또 페 잉크 통의 재질이 손상되어 배출된 페 잉크가 누출될 수 있습니다.

## IMPORTANT

배출된 페 잉크는 해당 지역에서 시행 중인 법률에 따라 적절하게 폐기하십시오.  
배출된 페 잉크는 가연성이며 독성 성분을 포함합니다. 배출된 페 잉크를 소각하거나 일반 쓰레기와 함께 버리지 마십시오. 또 하수도, 강, 개울에 버리지 마십시오. 환경에 부정적인 영향을 미칠 수 있습니다.

# 배출된 페잉크 처리 메시지가 표시되는 경우

[When output, cleaning, and other operations are completed, discard the discharged fluid.]라는 메시지가 일정량의 페 잉크가 통에 모이면 나타납니다. 이 메시지가 나타나면 배출된 페 잉크를 폐기하십시오.

## 절차

1. [When output, cleaning, and other operations are completed, discard the discharged fluid.] 메시지가 나타나면 [OK]를 탭합니다.

2. 알림을 표시하려면  을 탭합니다.

3. 다음 알림을 탭합니다.

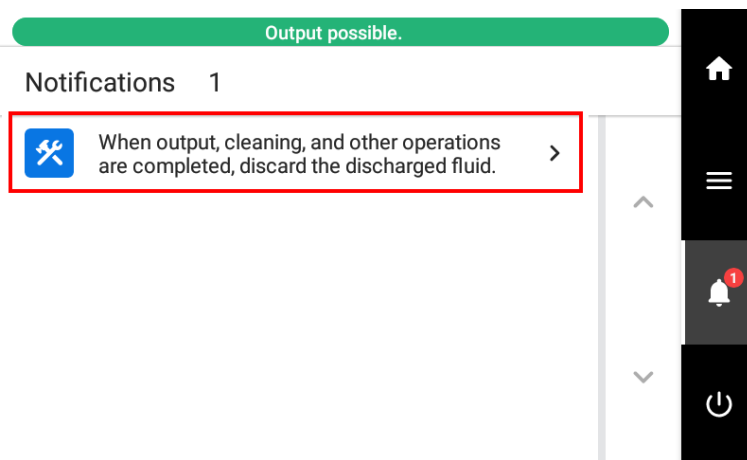

[Drain Bottle] 화면이 나타납니다.

### MEMO

위의 메시지가 나타나지 않아도 배출된 페 잉크를 폐기할 수 있습니다.

다음 기능을 사용하여 페 잉크 통 화면을 표시하고 4단계부터 시작하는 절차에 따라 배출된 페 잉크를 폐기하십시오.

1.  를 탭합니다.
2. [Maintenance]>[Drain Bottle]를 탭합니다.

4. [Execute]를 탭합니다.

5. 페 잉크 통을 제거하고 배출된 페 잉크를 폐기합니다.

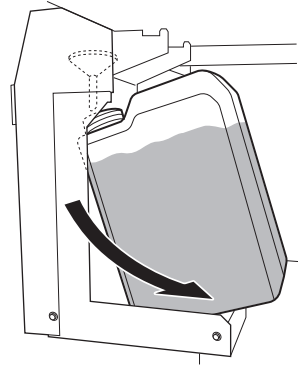

**⚠ 주의**

폐 잉크 통을 분리하기 전에 화면에 [Discard the discharged fluid in the bottle.]가 표시될 때까지 반드시 기다리십시오. 배출된 폐 잉크를 폐기 후 즉시 폐 잉크 통을 기기에 장착하십시오. 이 절차를 따르지 않으면 배출된 폐 잉크가 튜브 밖으로 흘러 나와 손이나 바닥이 더러워질 수 있습니다.

**IMPORTANT**

폐 잉크 통을 제거하면 기기에서 소량의 폐 잉크가 흘러 나올 수 있습니다. 이 폐 잉크가 손이나 바닥을 더럽히지 않도록 주의하십시오.

6. 비워진 병은 빠른 시간안에 기기에 다시 장착합니다.

7. [Finish]를 탭합니다.  
디스플레이가 원래 화면으로 돌아갑니다.

8.  을 탭하여 원래 화면으로 돌아갑니다.

# 고급 유지보수

---

노즐 막힘 또는 노즐 변형이 발생하는 경우 .....	263
일반 헤드 클리닝 방법 .....	263
일반 헤드 클리닝이 효과가 없을 때 .....	265
미디엄 헤드 클리닝 방법 .....	265
파워풀 헤드 클리닝 방법 .....	267
White 잉크가 불균일하게 인쇄 되는 경우 .....	269
잉크 써클레이팅 방법 .....	269
파워풀 헤드 클리닝으로 고르지 못한 색상 문제를 해결하는 방법 .....	270
댐퍼 내부 잉크 교체 방법 .....	271
심각한 노즐 막힘, 노즐 변형 및 불균일한 색상 인쇄 시 조치 .....	274
Ink Renewal 방법 .....	274
프린트 헤드를 부분적으로 제한하여 사용 .....	278
비상조치) 프린트 헤드 표면 청소 .....	280
제어 패널이 더러운 경우 .....	283
제어 패널 청소 방법 .....	283

# 노즐 막힘 또는 노즐 변형이 발생하는 경우

노즐 막힘 또는 노즐 변형이 발생하면 프린트 헤드를 청소하십시오. (일반 헤드 클리닝)

## 일반 헤드 클리닝 방법

### 절차

1. 인쇄 테스트 결과를 통해 노즐 막힘 또는 노즐 변형이 있는 그룹을 확인합니다.  
"A"에서 "B"까지의 공간은 그룹 A입니다. "B"에서 오른쪽으로의 공간은 그룹 B입니다.

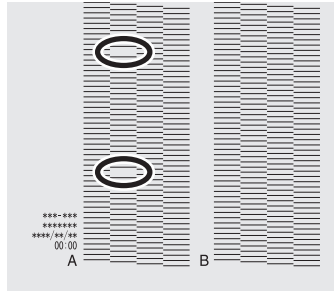

#### MEMO

인쇄 테스트 결과를 해석하기 어려운 경우  
밝은 곳에서 결과를 확인하고 시선을 바꿔보세요. 빛의 반사를 이용하면 더 잘 보일 수 있습니다.

2.  를 탭합니다.
3. [Cleaning] > [Normal Cleaning] 를 탭합니다.  
아래와 같은 화면이 나타납니다.

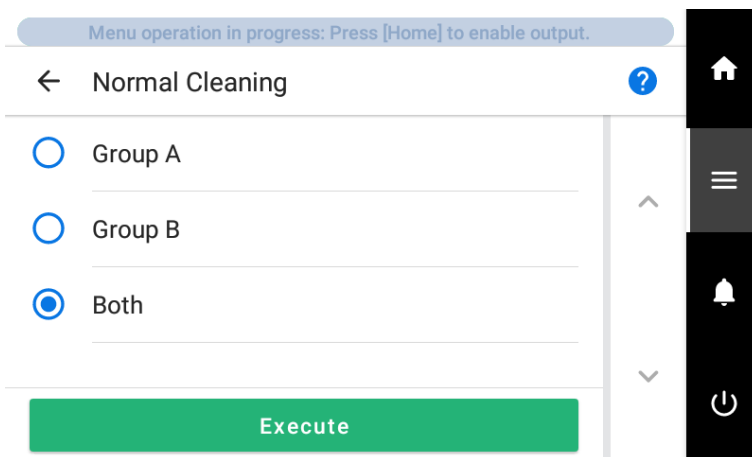

4. 청소할 프린트 헤드 그룹을 선택합니다.
5. [Execute] 를 탭합니다.  
청소가 시작됩니다. 상태는 제어 패널 상단에 [Normal cleaning in progress.]로 표시됩니다.  
완료되면 원래 화면으로 돌아갑니다.



6.  를 탭합니다.

7. [Printing Test]를 탭합니다.

8. [Nozzle Drop-out Test]를 선택하고 [Execute]을 탭합니다.

인쇄 테스트를 다시 수행하여 노즐 막힘 및 노즐 변형이 수정되었는지 확인하십시오.

MEMO

사용하는 미디어의 색상에 따라 White 잉크 테스트 패턴을 확인하기 어려울 수 있습니다.

홈 화면에서 [Nozzle Drop-out Test]를 탭한 후 [Cleaning]>[Printing Test]>[Nozzle Drop-out Test (Base: Black)]를 선택하여 White 잉크 베이스를 검정색으로 만들고, White 잉크를 쉽게 확인할 수 있습니다. [Nozzle Drop-out Test (Base: Black)]는 White 잉크가 장착되지 않은 기기에서는 표시되지 않습니다.

MEMO

문제가 지속되면 [Normal Cleaning]을 다시 수행하십시오. 프린터를 장기간 사용한 경우 [Normal Cleaning]을 두세 번 수행해도 노즐 막힘이 수정되지 않을 수 있습니다. 이 경우 다른 방법을 사용하여 클리닝 하십시오.

관련된 링크

- P. 132 노즐 검사 테스트 수행
- P. 265 일반 헤드 클리닝이 효과가 없을 때

# 일반 헤드 클리닝이 효과가 없을 때

## 미디엄 헤드 클리닝 방법

프린트 헤드는 잉크를 분사하는 중요한 부품입니다. 정기적이고 적절한 유지 관리가 필요합니다. 일반 헤드 클리닝으로 노즐 막힘과 같은 문제가 해결되지 않으면 더 강력한 [Medium Cleaning]을 수행하여 프린트 헤드의 막힘을 해결합니다.

### IMPORTANT

[Medium Cleaning]은 [Normal Cleaning]보다 더 많은 잉크를 소모하는 더 강력한 클리닝입니다.

### 절차

1. 미디어를 장착 합니다.  
P. 31 새 미디어 Setup
2.  를 탭합니다.
3. [Medium Cleaning]을 탭합니다.
4. 인쇄 테스트 결과를 통해 노즐 막힘 또는 노즐 변형이 있는 그룹을 확인합니다.  
"A"에서 "B"까지의 공간은 그룹 A입니다. "B"에서 오른쪽으로의 공간은 그룹 B입니다.

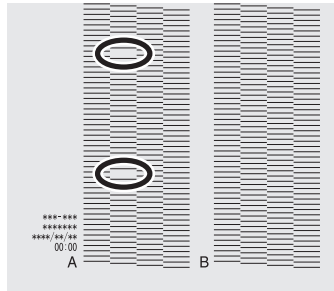

### MEMO

인쇄 테스트 결과를 해석하기 어려운 경우  
밝은 곳에서 결과를 확인하고 시선을 바꿔보세요. 빛의 반사를 이용하면 더 잘 보일 수 있습니다.

5. 청소할 프린트 헤드 그룹을 선택합니다.

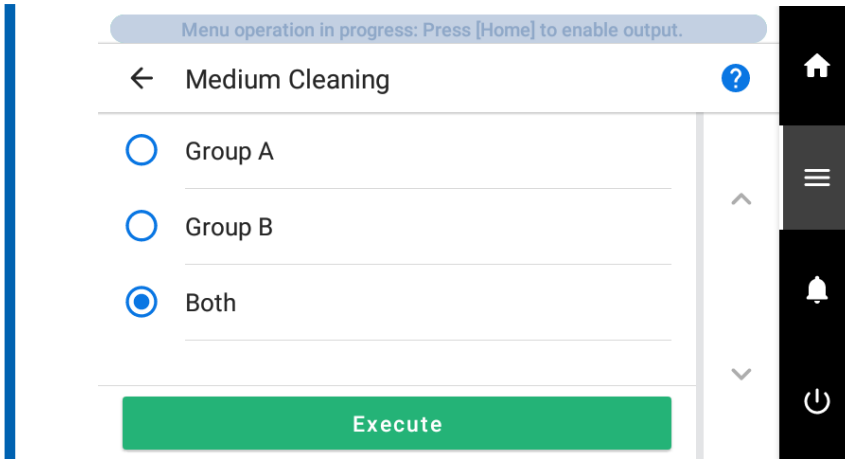

6. [Execute]를 탭합니다.

청소가 시작됩니다. 상태는 제어 패널 상단에 [Medium cleaning in progress.]로 표시됩니다. 완료되면 원래 화면으로 돌아갑니다.

7.  를 탭합니다.

8. [Printing Test]를 탭합니다.

9. [Nozzle Drop-out Test]를 선택하고 [Execute]를 탭합니다.

인쇄 테스트를 다시 수행하여 노즐 막힘 및 노즐 변형이 해결되었는지 확인합니다.

**MEMO**

사용하는 미디어의 색상에 따라 White 잉크 테스트 패턴을 확인하기 어려울 수 있습니다.

홈 화면에서  [Nozzle Drop-out Test]를 탭한 후 [Cleaning]>[Printing Test]>[Nozzle Drop-out Test (Base: Black)]를 선택하여 White 잉크 베이스를 검정색으로 만들고, White 잉크를 쉽게 확인할 수 있습니다. [Nozzle Drop-out Test (Base: Black)]는 White 잉크가 장착되지 않은 기기에서는 표시되지 않습니다.

**MEMO**

- 문제가 지속되면 [Medium Cleaning]을 다시 수행해 보십시오.
- [Medium Cleaning]을 여러 번 수행한 후에도 도트 누락 및 도트 이동과 같은 문제가 지속되면 [Powerful Cleaning]을 수행하십시오.

**관련된 링크**

- P. 267 파워풀 헤드 클리닝 방법

## 파워풀 클리닝 방법

프린트 헤드는 잉크를 분사하는 중요한 부품입니다. 주기적이고 적절한 유지 보수가 필요합니다. 노즐 막힘과 같은 문제가 [Medium Cleaning]로 해결되지 않으면 더 강력한 [Powerful Cleaning]를 수행하여 프린트 헤드의 막힘을 제거하십시오.

### IMPORTANT

[Powerful Cleaning]은 [Medium Cleaning]보다 더 많은 잉크를 소모하는 더 강력한 클리닝입니다.

### 절차

1. 미디어를 장착 합니다.  
P.31 새 미디어 Setup
2.  를 탭합니다.
3. [Cleaning]>[Powerful Cleaning]을 탭합니다.
4. 인쇄 테스트 결과를 통해 노즐 막힘 또는 노즐 변형이 있는 그룹을 확인합니다.  
"A"에서 "B"까지의 공간은 그룹 A입니다. "B"에서 오른쪽으로의 공간은 그룹 B입니다.

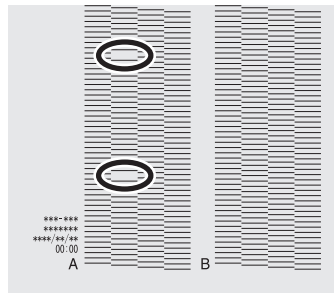



### MEMO

#### 인쇄 테스트 결과를 해석하기 어려운 경우

밝은 곳에서 결과를 확인하고 시선을 바꿔보세요. 빛의 반사를 이용하면 더 잘 보일 수 있습니다.

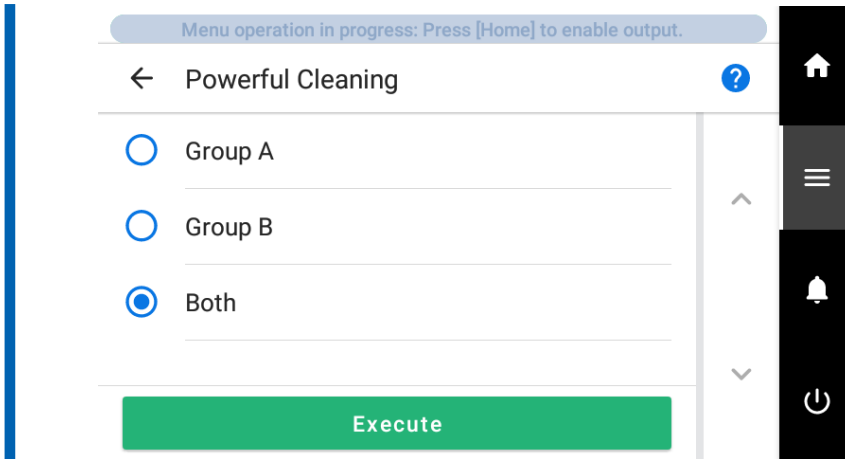
5. [Execute]를 탭합니다.  
클리닝이 시작됩니다. 상태는 제어 패널 상단에 [Powerful cleaning in progress.]로 표시됩니다.  
완료되면 원래 화면으로 돌아갑니다.



6.  를 탭합니다.
7. [Printing Test]를 탭합니다.
8. [Nozzle Drop-out Test]를 선택하고 [Execute]를 탭합니다.  
인쇄 테스트를 다시 수행하여 노즐 막힘 및 노즐 변형이 수정되었는지 확인합니다.

**MEMO**

사용하는 미디어의 색상에 따라 White 잉크 테스트 패턴을 확인하기 어려울 수 있습니다.

홈 화면에서  [Nozzle Drop-out Test]를 탭한 후 [Cleaning] > [Printing Test] > [Nozzle Drop-out Test (Base: Black)]를 선택하여 White 잉크 베이스를 검정색으로 만들고, White 잉크를 쉽게 확인할 수 있습니다. [Nozzle Drop-out Test (Base: Black)]는 White 잉크가 장착되지 않은 기기에서는 표시되지 않습니다.

**MEMO**

- 문제가 지속되면 [Powerful Cleaning]을 다시 실행해 보세요.
- [Powerful Cleaning]을 여러 번 수행한 후에도 노즐 막힘 및 노즐 변형과 같은 문제가 지속되면 [Manual Cleaning]을 수행하십시오.

**관련된 링크**

- P. 126 수동 헤드 클리닝 방법

# White 잉크가 불균일하게 인쇄 되는 경우

## 잉크 써클레이팅 방법

화이트 잉크의 불균일한 색상 문제가 잉크 카트리지를 흔들어 잉크를 혼합한 후에도 해결되지 않으면 [Ink Circulation]을 수행하십시오. 색상 불균일이란 동일한 데이터를 동일한 설정으로 인쇄해도 색상이 고르지 않게 인쇄되는 현상(예: 색상 농도가 일정하지 않음)을 말합니다.

### 절차

1. 모든 미디어를 제거합니다.

2.  를 탭합니다.

3. [Maintenance]>[Ink Circulation]을 탭합니다.

4. [Execute]를 탭합니다.

[Ink Circulation]이 시작되는 타이밍에 따라 헤드 클리닝이 시작될 수 있습니다. 클리닝이 완료되면 [Ink Circulation]이 시작됩니다.

[Ink Circulation]을 수행한 후에도 화이트 잉크의 불균일한 출력 색상 문제가 해결되지 않으면 [Powerful Cleaning]을 수행하십시오.

5.  을 탭하여 원래 화면으로 돌아갑니다.

### 관련된 링크

- P. 270 파워풀 헤드 클리닝으로 고르지 못한 색상 문제를 해결하는 방법

## 파워플 클리닝으로 고르지 못한 색상 문제를 해결하는 방법

[Ink Circulation]을 수행한 후에도 화이트 잉크의 불균일한 색상 문제가 해결되지 않으면 더 강력한 [Powerful Cleaning]을 수행하여 이러한 문제를 제거하십시오. 색상 불균일이란 동일한 데이터를 동일한 설정으로 인쇄해도 색상이 고르지 않게 인쇄되는 현상(예: 색상 농도가 일정하지 않음)을 말합니다.

### IMPORTANT

프린트 헤드의 잉크는 출력 색상을 안정화하기 위해 토출되므로 일정량의 잉크가 소모됩니다.

### 절차

1. 모든 미디어를 제거합니다.

2.  를 탭합니다.

3. [Powerful Cleaning]을 탭합니다.

4. [Both]를 선택합니다.

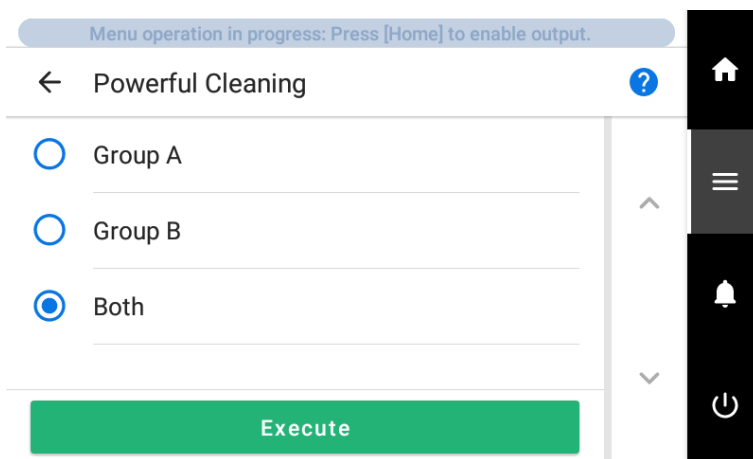

5. [Execute]를 탭합니다.

헤드 클리닝이 시작됩니다. 상태는 제어 패널 상단에 [Powerful cleaning in progress.]로 표시됩니다.

완료되면 원래 화면으로 돌아갑니다.

[Powerful cleaning]을 수행한 후에도 화이트 잉크로 인한 불균일한 출력 색상 문제가 해결되지 않으면 [Ink Renewal Inside Damper]를 수행하십시오.

### 관련된 링크

- P. 271 댐퍼 내부 잉크 교체 방법

## 댐퍼 내부 잉크 교체 방법

[Powerful Cleaning]을 수행한 후에도 White 잉크의 불균일한 색상 문제가 해결되지 않으면 [Ink Renewal Inside Damper]을 수행하십시오. 색상 불균일이란 동일한 데이터를 동일한 설정으로 인쇄해도 색상이 고르지 않게 인쇄되는 현상(예: 색상 농도가 일정하지 않음)을 말합니다.

[Ink Renewal Inside Damper]는 잉크를 교체하여 출력 색상을 안정화하는 데 사용할 수 있습니다.

### IMPORTANT

- [Ink Renewal Inside Damper]는 댐퍼 내부의 잉크를 교체하므로 [Powerful Cleaning]보다 더 많은 잉크를 소모합니다.
- [Ink Renewal Inside Damper]를 수행할 때 C, M, Y 및 K 잉크 카트리지를 제외한 모든 잉크 파우치를 새 잉크 파우치로 교체하십시오. 청소 중에 잉크가 떨어지면 [Cleaning Error (Ink Cartridge)]가 발생하고 클리닝이 중지됩니다.
  - 제거한 잉크 파우치는 댐퍼 내부의 잉크 교체 이외의 작업(예: 인쇄)에 계속 사용할 수 있습니다.

### 절차

1. 를 탭합니다.
2. [Maintenance]>[Ink Renewal Inside Damper]를 탭합니다.
3. C, M, Y 및 K를 제외한 모든 잉크를 새 잉크 파우치로 교체하십시오.

#### P. 114 잉크 교체 방법

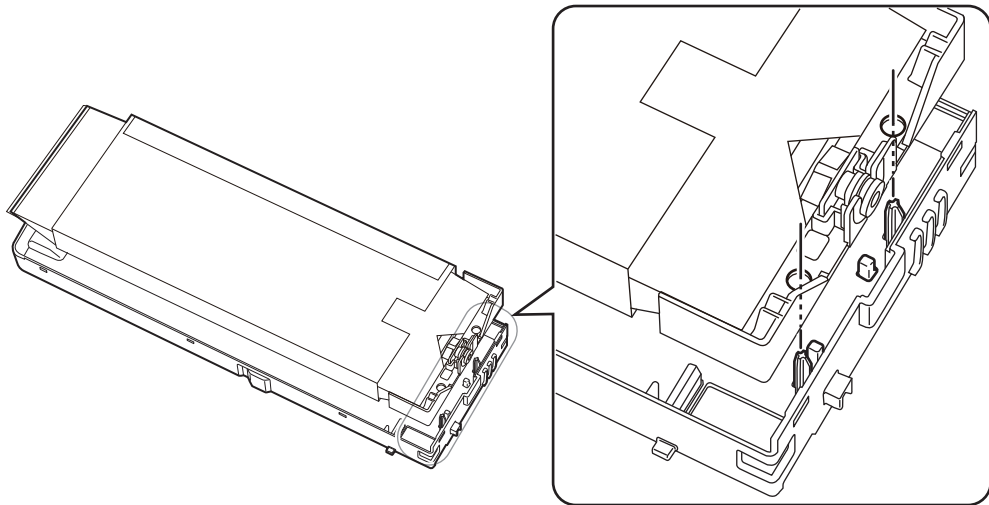

4. [Execute]를 탭합니다.  
클리닝이 시작됩니다. 완료되면 원래 화면으로 돌아갑니다.

### MEMO

[Execute]를 탭한 후 [Discard the discharged fluid in the bottle.]가 표시되는 경우



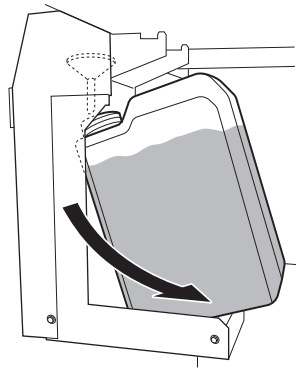

1. 폐 잉크통을 제거하고 배출된 폐 잉크를 폐기합니다.

**IMPORTANT**

폐 잉크 통을 제거하면 기기에서 소량의 폐 잉크가 나올 수 있습니다. 이 폐 잉크가 손이나 바닥을 더럽히지 않도록 각별히 주의하십시오.

- 2. 비워진 폐 잉크 통을 빠르게 장착합니다.
- 3. [Finish]를 탭합니다.

**주의**

폐 잉크 통을 분리하기 전에 화면에 [Discard the discharged fluid in the bottle.]가 표시될 때까지 기다리십시오. 배출된 폐 잉크를 버린 후 즉시 폐 잉크 통을 기기에 장착하십시오. 이 절차를 따르지 않으면 배출된 폐 잉크가 튜브 밖으로 흘러 나와 손이나 바닥이 더러워질 수 있습니다.

**경고**

배출된 폐 잉크나 잉크를 화염 근처에 두지 마십시오. 화재의 원인이 됩니다.

**주의**

배출된 폐 잉크를 일시적으로 보관할 때는 제공된 폐 잉크 통이나 금속캔, 폴리에틸렌 탱크 등 내구성이 강한 밀폐용기에 넣고 뚜껑을 단단히 닫으십시오. 누출 또는 증기 누출은 화재, 냄새 또는 신체적 고통을 유발할 수 있습니다.

**IMPORTANT**

직사광선이 닿는 장소에 폐 잉크를 보관하지 않습니다. 제공된 폐 잉크 통에 배출된 폐 잉크를 임시로 보관할 때 직사광선에 노출되는 장소에 보관하지 마십시오. 배출된 폐 잉크가 굳어 폐 잉크 통을 사용할 수 없게 될 수 있습니다. 폐 잉크 통도 열화되어 배출액이 누출될 수 있습니다.

**IMPORTANT**

배출된 폐 잉크는 해당 지역에서 시행 중인 법률에 따라 적절하게 폐기하십시오. 배출된 폐 잉크는 가연성이며 독성 성분을 포함합니다. 배출된 폐 잉크를 소각하거나 일반 쓰레기와 함께 버리지 마십시오. 또 하수도, 강, 개울에 버리지 마십시오. 그렇게 하면 환경에 부정적인 영향을 미칠 수 있습니다.

5. [Ink Renewal Inside Damper]을 수행한 후에도 화이트 잉크의 균일하지 않은 출력 색상 문제가 해결되지 않으면 [Ink Renewal]을 수행하십시오.

6.  을 탭하여 원래 화면으로 돌아갑니다.

#### 관련된 링크

- [P. 274 Ink Renewal 방법](#)
- [P. 343 \[Cleaning Error \(Ink Cartridge\)\]](#)

# 심각한 노즐 막힘, 노즐 변형 및 불균일한 색상 인쇄 시 조치

## Ink Renewal 방법

다음 상황에서는 [Ink Renewal]을 수행하십시오.

- 클리닝 기능(일반, 미디엄, 파워풀) 및 [Manual Cleaning]을 사용하여 청소를 수행한 후에도 노즐 막힘과 같은 잉크 배출 문제가 수정되지 않는 경우
- [Ink Renewal Inside Damper]를 수행한 후에도 화이트 인쇄가 균일하지 않은 경우
- 잉크 카트리지를 흔들어 잉크를 혼합한 후에도 화이트 이외의 색상이 균일하지 않은 경우

### IMPORTANT

[Ink Renewal] 중에 많은 양의 잉크가 배출됩니다. 다른 클리닝 기능(일반, 미디엄, 파워풀, 수동, Ink Renewal Inside Damper)을 사용하여 클리닝을 수행한 후에도 노즐 막힘, 노즐 변형 및 불균일한 색상과 같은 잉크 토출 문제가 수정되지 않는 경우에만 이 작업을 수행하십시오.

### 관련된 링크

- P. 263 노즐 막힘 또는 노즐 변형이 발생하는 경우
- P. 265 미디엄 헤드 클리닝 방법
- P. 267 파워풀 헤드 클리닝 방법
- P. 126 수동 헤드 클리닝 방법
- P. 270 파워풀 클리닝으로 고르지 못한 색상 문제를 해결하는 방법
- P. 271 댐퍼 내부 잉크 교체 방법

## 1. [Ink Renewal] 메뉴 시작

### 절차

1.  를 탭합니다.
2. [Maintenance]>[Ink Renewal]을 탭합니다.
3. 인쇄 테스트 결과를 통해 노즐 막힘, 노즐 변형 또는 불균일한 색상이 있는 그룹을 확인합니다.  
"A"에서 "B"까지의 공간은 그룹 A입니다. "B"에서 오른쪽으로의 공간은 그룹 B입니다.

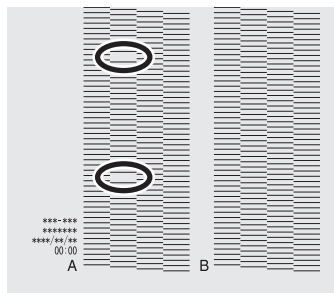

### MEMO

인쇄 테스트 결과 해석이 어려운 경우

밝은 곳에서 결과를 확인하고 시선을 바꿔보세요. 빛의 반사를 이용하면 더 잘 보일 수 있습니다.

4. [Ink Renewal]을 수행 할 프린트 헤드 그룹을 선택합니다.

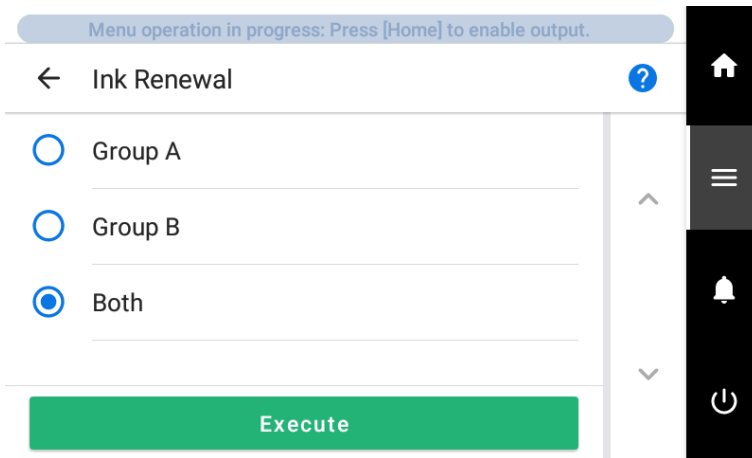

5. [Execute]를 탭합니다.  
[Discard the discharged fluid in the bottle.] 화면이 나타납니다.
6. 폐 잉크 통을 제거하고 배출된 폐 잉크를 폐기합니다.

**IMPORTANT**

폐 잉크 통을 제거하면 기기에서 소량의 폐 잉크가 나올 수 있습니다. 이 폐 잉크가 손이나 바닥을 더럽히지 않도록 주의하십시오.

**⚠ 주의**

폐 잉크 통을 분리하기 전에 화면에 [Discard the discharged fluid in the bottle.]가 표시될 때까지 기다리십시오. 배출된 폐 잉크를 버린 후 즉시 기기에 장착하십시오.  
이 절차를 따르지 않으면 배출된 폐 잉크가 튜브 밖으로 흘러 나와 손이나 바닥이 더러워질 수 있습니다.

**⚠ 경고**

배출된 폐 잉크를 화염 근처에 두지 마십시오.  
화재의 원인이 됩니다.

**⚠ 주의**

배출된 폐 잉크를 일시적으로 보관할 때는 제공된 폐 잉크 통이나 금속캔, 폴리에틸렌 탱크 등 내구성이 강한 밀폐용기에 넣고 뚜껑을 단단히 닫으십시오.  
누출 또는 증기 누출은 화재, 냄새 또는 신체적 고통을 유발할 수 있습니다.

**IMPORTANT**

직사광선이 닿는 장소에 폐 잉크를 보관하지 않습니다.

제공된 페 잉크 통에 배출된 페 잉크를 임시로 보관할 때 직사광선에 노출되는 장소에 보관하지 마십시오. 배출된 페 잉크가 굳어 페 잉크 통을 사용할 수 없게 될 수 있습니다. 페 잉크 통도 열화되어 페 잉크가 누출될 수 있습니다.

**IMPORTANT**

배출된 페 잉크는 해당 지역에서 시행 중인 법률에 따라 적절하게 폐기하십시오.

배출된 페 잉크는 가연성이며 독성 성분을 포함합니다. 배출된 페 잉크를 소각하거나 일반 쓰레기와 함께 버리지 마십시오. 또 하수도, 강, 개울에 버리지 마십시오. 그렇게 하면 환경에 부정적인 영향을 미칠 수 있습니다.

7. 비워진 페 잉크 통을 빠르게 장착합니다.

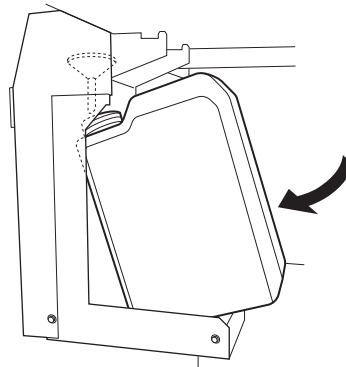

8. [Finish]를 탭합니다.  
[Ink Renewal]이 시작됩니다. 완료되면 원래 화면으로 돌아갑니다.

9.  을 탭하여 원래 화면으로 돌아갑니다.

## 2. 인쇄 테스트를 수행하여 결과 확인

### 절차

1. 미디어를 장착 합니다.

P. 31 새 미디어 Setup

2. 홈 화면에서  [Nozzle Drop-out Test]를 탭합니다.

3. [Printing Test] 옆의 [Execute]를 누릅니다.  
테스트 패턴의 인쇄가 시작됩니다.

#### MEMO

사용하는 미디어의 색상에 따라 White 잉크 테스트 패턴을 확인하기 어려울 수 있습니다.

홈 화면에서  [Nozzle Drop-out Test]를 탭한 후 [Cleaning] > [Printing Test] > [Nozzle Drop-out Test (Base: Black)]를 선택하여 White 잉크 베이스를 검정색으로 만들고, White 잉크를 쉽게 확인할 수 있습니다. White 잉크를 사용하지 않는 경우 [Nozzle Drop-out Test (Base: Black)]를 선택해도 바탕이 검게 되지 않습니다.

4. 테스트 패턴에 노즐 막힘이나 노즐 변형이 없는지, 불균일한 색상이 제거되었는지 확인합니다.

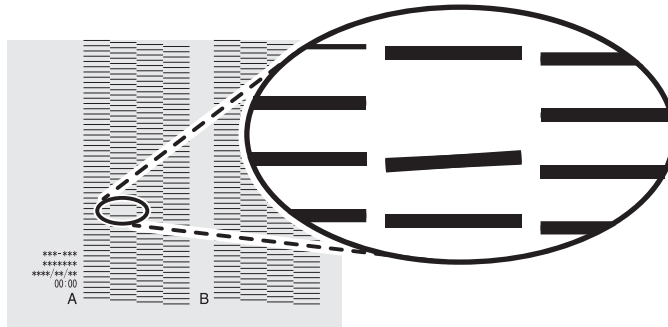

5. 전면 커버를 열었으면 닫으십시오.

노즐 막힘이나 노즐 변형이 발생하지 않고 색상 불균일이 없으면 작업이 완료된 것입니다.



을 탭하여 원래 화면으로 돌아갑니다.

노즐 막힘 또는 노즐 변형 위치가 다른 경우 미디어를 클리닝을 2~3회 더 수행하십시오.  
이 문제가 해결되지 않으면 공인 Roland DG Corporation 대리점에 문의하십시오.

## 프린트 헤드를 부분적으로 제한하여 사용

잉크를 교체한 후에도 노즐 막힘 또는 노즐 변형이 개선되지 않는 경우 인쇄에 사용할 프린트 헤드를 부분적으로 제한하십시오. 이 작업을 "노즐 마스크"라고 하며 인쇄 속도를 느려지게 하지만 노즐 막힘 또는 노즐 변형의 영향을 줄일 수도 있습니다.

먼저 테스트 패턴을 인쇄하여 테스트 결과를 보고 사용할 노즐 그룹을 선택합니다. 그런 다음 VersaWorks를 사용하여 인쇄에 사용할 노즐 그룹을 선택합니다.

### 1. 노즐 마스크 인쇄 테스트 수행

#### 절차

1. 미디어를 장착 합니다.

P. 31 새 미디어 Setup

2.  를 탭합니다.

3. [Cleaning] > [Printing Test]를 탭합니다.

4. [Nozzle Mask Test]를 선택하고 [Execute]를 탭합니다.

테스트 패턴 인쇄가 시작됩니다.

5. 인쇄 테스트 결과를 확인하여 노즐 그룹에 노즐 막힘 또는 노즐 변형이 있는지 확인합니다.

인쇄 테스트 결과는 노즐 그룹 "1", "2" 및 "3"에 대해 별도로 표시됩니다. 다음은 노즐 그룹 "1" 및 "3"의 노즐 막힘을 보여줍니다.

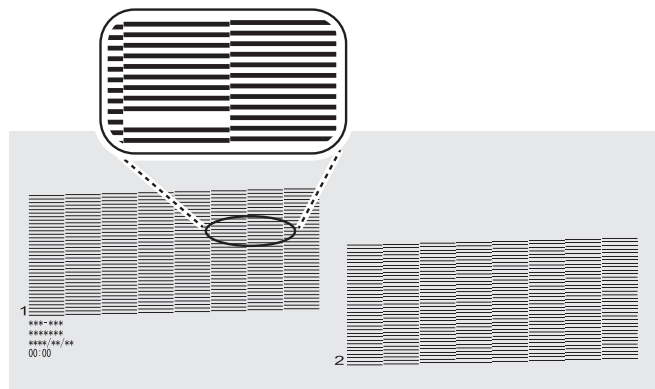

#### MEMO

##### 인쇄 테스트 결과를 해석하기 어려운 경우

밝은 곳에서 결과를 확인하고 시선을 바꿔보세요. 빛의 반사를 이용하면 더 잘 보일 수 있습니다.

6. 전면 커버를 열었으면 닫으십시오.

노즐 막힘이나 노즐 변형이 발생하지 않으면 이 작업은 종료됩니다.





을 탭하여 원래 화면으로 돌아갑니다.

## 2. 인쇄에 사용되는 프린트 헤드를 제한

### 절차

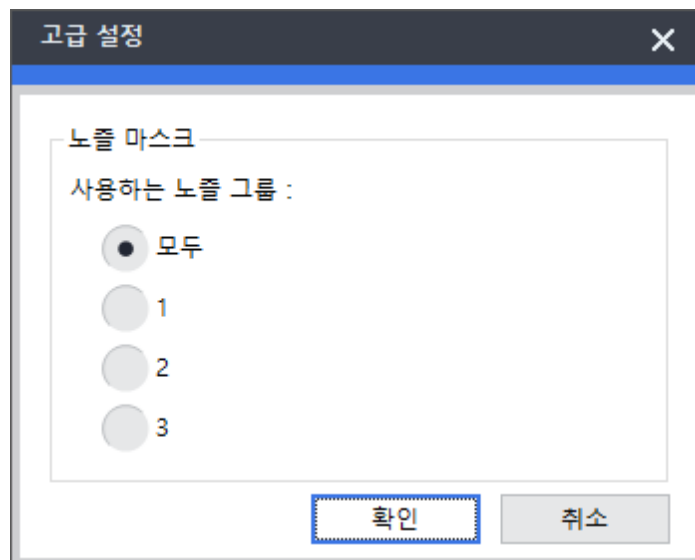
1. VersaWorks를 시작 합니다.
2. [프린터]>[프린터 설정]을 클릭 합니다.  
[프린터 설정] 대화 상자가 나타납니다.
3. [프린터 목록]에서 프린트 헤드를 제한할 프린터를 선택합니다.
4. [고급]을 클릭 합니다.  
[고급] 대화 상자가 나타납니다.
5. 인쇄 테스트 결과에서 인쇄에 사용할 노즐 그룹을 선택합니다.  
선택할 수 있는 노즐 그룹 번호는 사용 중인 모델과 펌웨어 버전에 따라 다릅니다. 인쇄 테스트 결과와 일치하도록 적절한 그룹 번호(또는 모든 그룹 번호)를 선택합니다.



6. [확인]을 클릭합니다.  
[고급] 대화 상자가 닫힙니다.
7. [확인]을 클릭 합니다.  
[프린터 설정] 대화 상자가 닫힙니다.  
설정이 변경된 프린터의 이미지 위에  아이콘이 표시됩니다.

### 관련된 링크

- VersaWorks 설명서 (<https://downloadcenter.rolanddg.com/VersaWorks6>)



## 비상조치) 프린트 헤드 표면 청소

청소를 여러 번 해도 노즐 막힘이나 노즐 변형이 개선되지 않으면 비상 조치로 프린트 헤드 표면을 청소할 수 있습니다. 프린트 헤드 표면(노즐 표면)은 매우 섬세한 메커니즘이므로 주의 깊게 작업해야 합니다. 이 작업은 긴급 조치입니다. 증상에 따라 무결점 부품에 손상을 주어 증상을 악화시킬 수 있습니다. 질문이 있는 경우 공인 Roland DG Corporation 대리점에 문의하십시오.

### ⚠ 주의

인쇄가 끝난 직후 청소를 수행하지 마십시오. (인쇄가 끝난 후 약 15분 정도 기다리십시오.)  
UV-LED 램프 주변이 뜨거워 화상을 입을 수 있습니다.

### ⚠ 경고

지침에 명시된 대로 작업을 수행하고 지침에 지정되지 않은 영역을 절대 만지지 마십시오.  
기기가 갑자기 움직이면 부상을 입을 수 있습니다.



### IMPORTANT

#### 이 절차에 대한 중요 참고 사항

- 이 작업을 시도하기 전에 모든 미디어를 제거하십시오.
- 프린트 헤드가 마르지 않도록 하려면 이 절차를 10분 이내에 마치십시오. 10분 후에 경고음이 울립니다.
- 제공된 클리닝 스틱 이외의 기구는 절대 사용하지 마십시오. 면봉이나 기타 보푸라기 발생 품목은 프린트 헤드를 손상시킬 수 있습니다.
- 제공된 클리닝 액 이외의 클리닝 액을 사용하지 마십시오.
- 반드시 새 클리닝 스틱을 사용하십시오. 클리닝 스틱을 재사용하면 인쇄 결과에 부정적인 영향을 미칩니다.
- 클리닝에 사용된 클리닝 스틱을 클리닝 액에 넣지 마십시오. 클리닝 액이 변질됩니다.
- 프린트 헤드 표면(노즐 표면)을 문지르지 마십시오.
- 클리닝 스틱이나 클리닝 액을 다 사용한 경우 공인 대리점에 문의하거나 당사 웹사이트 (<https://www.rolanddg.kr/>)를 방문하십시오.

#### 청소 중 경고음이 울리면

- 작동 시작 후 10분이 지나면 경고음이 울립니다. 작업을 멈추고 모든 커버를 닫은 후 [Finish All]를 탭하면 수동 헤드 클리닝 모드가 종료됩니다. 그런 다음 절차를 처음부터 다시 시작하십시오.

필요 항목	
	
클리닝 스틱	클리닝 액

### 절차

1. 모든 미디어를 제거합니다.

2.  를 탭합니다.

3. [Manual Cleaning]을 탭합니다.

4. [Execute]를 탭합니다.  
프린트 헤드가 기기의 왼쪽 끝으로 이동합니다.

**IMPORTANT**

프린트 헤드 표면 청소(응급 조치)는 수동 헤드 클리닝 메뉴를 사용하고 프린트 헤드 캐리지를 기기 왼쪽으로 이동합니다. 따라서 제어 패널에 수동 헤드 클리닝 절차가 나타납니다.

5. 오른쪽 커버를 엽니다.

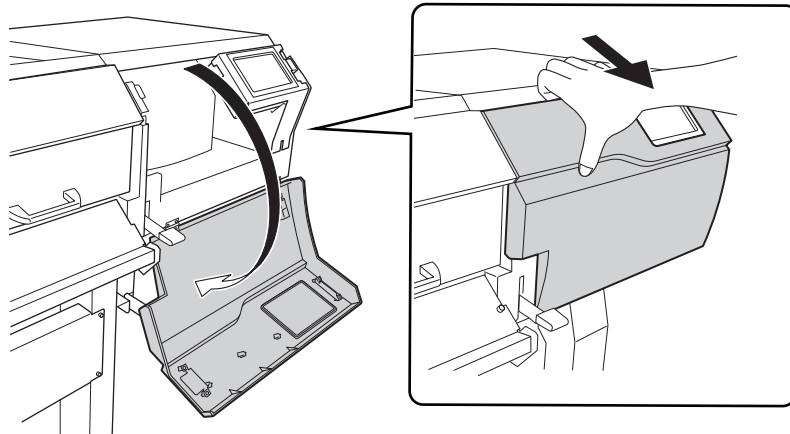

6. 그림에 표시된 위치를 터치하여 정전기를 제거하십시오.

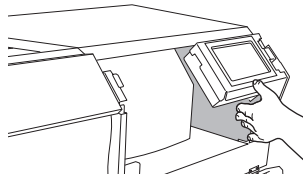

7. 새 클리닝 스틱에 다량의 클리닝 액을 바릅니다.

**IMPORTANT**

- 제공된 클리닝 스틱 중 하나를 반드시 사용하십시오.
- 이전에 사용한 클리닝 스틱을 사용하지 마십시오.
- 이전에 사용한 클리닝 스틱을 클리닝 액에 넣지 마십시오.



8. 클리닝 스틱을 프린트 헤드 표면(노즐 표면)에 아주 부드럽게 대십시오.

클리닝 액이 프린트 헤드 표면(노즐 표면)에 스며들도록 클리닝 스틱을 프린트 헤드에 대고 아주 부드럽게 누르십시오. 스틱을 표면에 문지르거나 강제로 누르지 마십시오.

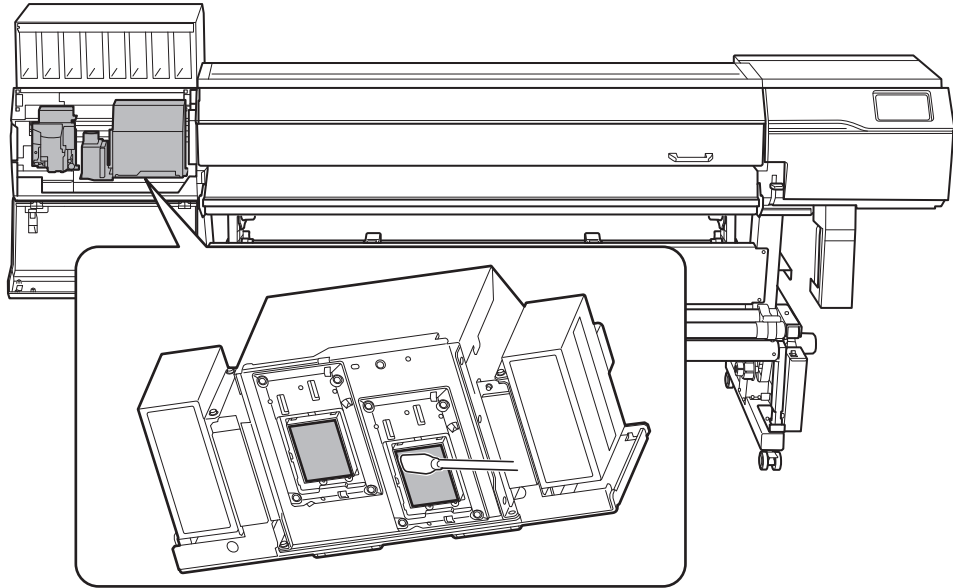

# 제어 패널이 더러운 경우

## 제어 패널 청소 방법

### IMPORTANT

이 절차에 대한 중요 참고 사항

- 청소에 사용되는 천, 알코올 등은 제품에 포함되어 있지 않습니다.
- 제어 패널을 청소할 때는 반드시 천을 사용하십시오. 틈을 통해 제어 패널에 액체가 들어가면 프린터가 오작동할 수 있습니다.

### 필요 항목

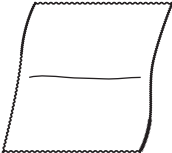
	
무수 에탄올 또는 이소프로필 알코올	천(보풀이 없는 것)

### ⚠ CAUTION

무수 에탄올이나 이소프로필 알코올을 사용할 경우 제품의 사용상의 주의사항을 반드시 지켜주세요. 화기, 환기, 발진 등의 항목에 주의하십시오.

### ⚠ CAUTION

무수 에탄올 또는 이소프로필 알코올만 사용하십시오.  
무수 에탄올이나 이소프로필 알코올 이외의 화학약품(또는 이와 유사한 물질)을 사용하면 제어 패널이 손상될 수 있습니다.

## 절차

1. 서브 전원을 끕니다.
2. 무수 에탄올 또는 이소프로필 알코올에 적신 천으로 제어 패널을 닦으십시오.  
천천히 부드럽게 닦아 얼룩을 제거합니다.

# 소모품 교체

---

유지보수를 위한 부품 교체 .....	285
와이퍼 교체 .....	285
프린트 헤드 캡 교체 .....	288
와이퍼 크리너 교체 .....	290
UV 미스트 필터 교체 .....	292
플러싱 스펀지 교체 .....	294
블레이드 / 시트컷 나이프 교체 .....	296
블레이드 교체 .....	296
시트컷 나이프 교체 .....	302
교체 전 문의가 필요한 소모성 부품 .....	304

# 유지보수를 위한 부품 교체

## 와이퍼 교체

와이퍼는 프린트 헤드 표면을 주기적으로 청소합니다.

와이퍼 교체 시기가 되면 [The time for wiper replacement has arrived.]라는 메시지가 나타납니다. 이 경우 와이퍼를 교체하십시오.

와이퍼 구매에 대한 정보는 공인 Roland DG Corporation 대리점에 문의하거나 당사 웹사이트 (<http://www.rolanddg.kr/>)를 방문하십시오.

### ⚠ 경고

반드시 지시에 따라 조작하고 지시에 명시되지 않은 부분은 만지지 마십시오.  
기기가 갑자기 움직이면 부상을 입을 수 있습니다.

#### 필요 항목

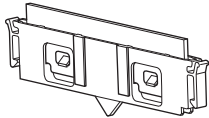

와이퍼

### IMPORTANT

제어 패널에 잉크가 묻지 않도록 주의하십시오.

### 절차

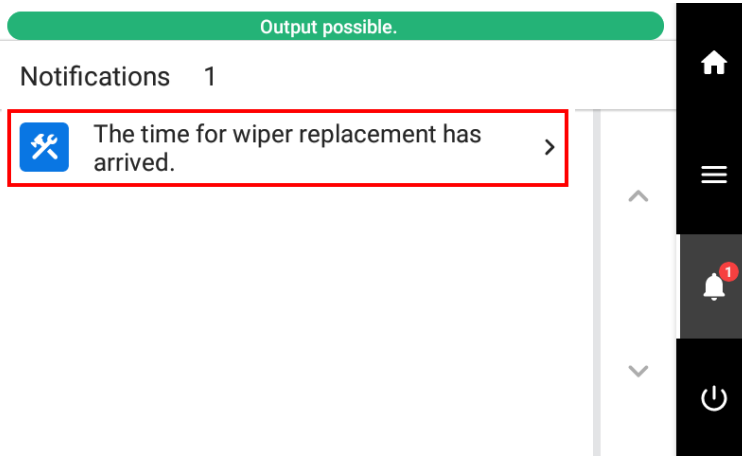

1. [The time for wiper replacement has arrived.] 메시지가 나타나면 [OK]를 탭합니다.
2. 모든 미디어를 제거합니다.
3.  을 눌러 메시지를 표시합니다.
4. [The time for wiper replacement has arrived.]를 탭합니다.



[Wiper Replacement] 화면이 나타납니다.

5. [Execute]를 탭합니다.  
프린트 헤드 캐리지가 와이퍼 교체가 가능한 위치로 이동합니다.

6. 제어 패널의 지침에 따라 와이퍼를 교체하십시오.

-  또는  를 탭하여 절차를 확인하십시오.
- 안내를 보지 않고 작업을 완료한 경우 [Finish All]를 탭합니다.

**IMPORTANT**

와이퍼 장착 후 좌우측 고리를 잡고 잠금장치가 풀리지 않을 정도로만 눌러 주십시오. 그런 다음 와이퍼를 부드럽게 위로 당겨 제거되지 않았는지 확인하십시오.

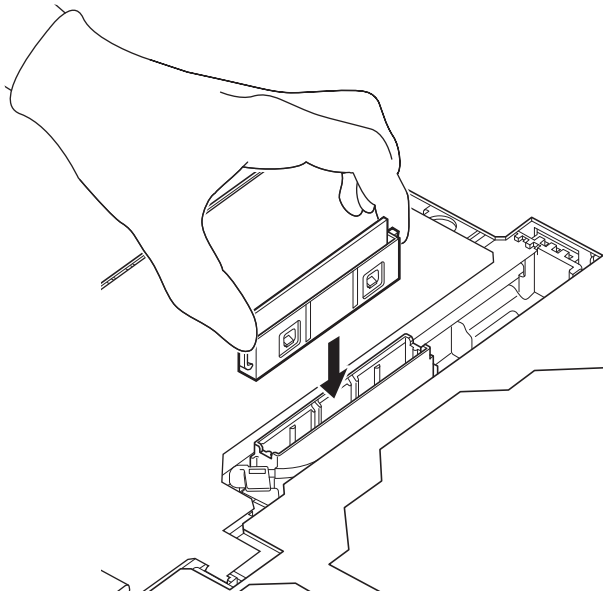

7. 와이퍼 교체가 완료되면 [Finish All]를 탭합니다.
8. [Close the cover.]가 나타나면 오른쪽 커버를 닫습니다.  
오른쪽 커버를 닫으면 원래 화면으로 돌아갑니다.

9.  을 탭하여 원래 화면으로 돌아갑니다.



## 프린트 헤드 캡 교체

프린트 헤드 캡은 프린트 헤드의 노즐 표면을 밀봉하여 표면이 마르는 것을 방지하고 먼지가 부착되는 것을 방지합니다.



프린트 헤드 캡을 교체할 시기가 되면 [The time for cap replacement has arrived.]라는 메시지가 나타납니다. 이 경우 프린트 헤드 캡을 교체하십시오.

프린트 헤드 캡 구매에 대한 정보는 공인 대리점에 문의하거나 당사 웹사이트(<https://www.rolanddg.kr/>)를 방문하십시오.

### ⚠ 경고

지침에 명시된 대로 작업을 수행하고 지침에 지정되지 않은 영역을 절대 만지지 마십시오.

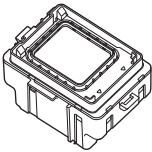
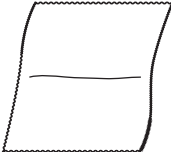
기기가 갑자기 움직이면 부상을 입을 수 있습니다.

필요항목		
		
프린트 헤드 캡	천(보풀 없는 것)	클리닝 스틱

### 절차

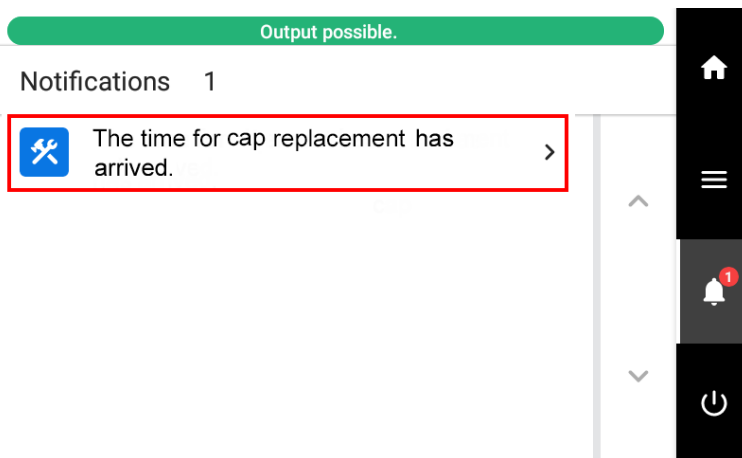

- [The time for cap replacement has arrived.] 메시지가 나타나면 [ok]를 탭합니다.
- 모든 미디어를 제거합니다.
- 메시지를 표시하려면  을 탭합니다.
- [The time for cap replacement has arrived.]를 탭합니다.



[Cap Replacement] 화면이 나타납니다.

- [Execute]를 탭합니다.  
프린트 헤드 캐리지가 프린트 헤드 캡 교체가 가능한 위치로 이동합니다.

6. 프린트 헤드 캡을 교체하려면 제어 패널의 지침을 따르십시오.

-  또는  를 탭하여 절차를 확인하십시오.
- 안내를 보지 않고 작업을 완료했다면 [Finish All]을 탭합니다.

**IMPORTANT**

제거한 프린트 헤드 캡에서 잉크가 떨어질 수 있습니다. 이 액체가 손이나 바닥을 더럽히지 않도록 주의하십시오. 손, 기기 또는 바닥에 잉크가 묻지 않도록 제거한 프린트 헤드 캡의 바닥면을 종이 타월 등으로 닦으십시오.

7. 프린트 헤드 캡 교체가 완료되면 [Finish All]을 탭합니다.

8. [Close the cover.]가 나타나면 오른쪽 커버를 닫습니다.  
오른쪽 커버를 닫으면 원래 화면으로 돌아갑니다.

9.  을 탭하여 원래 화면으로 돌아갑니다.

## 와이퍼 클리너 교체

와이퍼 클리너는 청소 중에 와이퍼에 묻은 잉크, 먼지 및 유사 물질을 제거합니다..

와이퍼 클리너를 교체할 시기가 되면 [The time for wiper cleaner replacement has arrived.]라는 메시지가 나타납니다. 이 경우 와이퍼 클리너를 교체하십시오.

와이퍼 클리너 구매에 대한 정보는 공인 대리점에 문의하거나 당사 웹사이트(<https://www.rolanddg.kr/>)을 방문하십시오.

### 경고

지침에 명시된 대로 작업을 수행하고 지침에 지정되지 않은 영역을 절대 만지지 마십시오.

기기가 갑자기 움직이면 부상을 입을 수 있습니다.

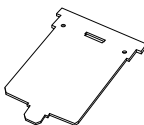
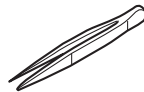
필요 항목	
	
와이퍼 클리너	핀셋

### IMPORTANT

제어 패널에 잉크가 묻지 않도록 주의하십시오.

### 절차

- [The time for wiper cleaner replacement has arrived.] 메시지가 나타나면 [OK]를 탭합니다.
- 모든 미디어를 제거합니다.
- 메시지를 표시하려면  을 탭합니다.
- [The time for wiper cleaner replacement has arrived.]를 탭합니다.

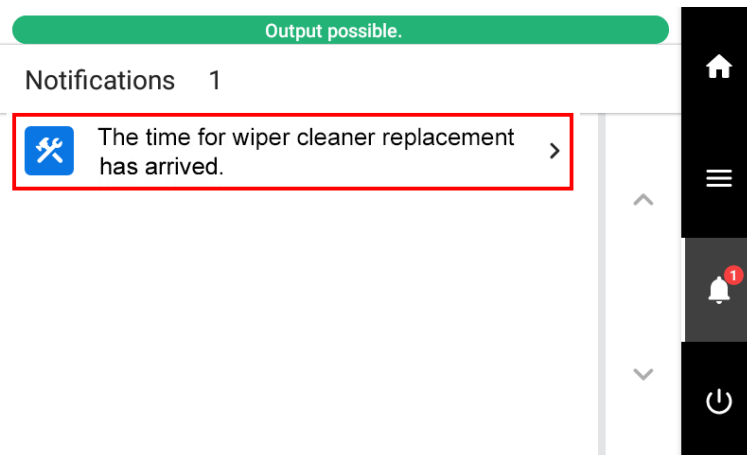



[Wiper Cleaner Replacement] 화면이 나타납니다.

5. [Execute]를 탭합니다.

프린트 헤드 캐리지가 와이퍼 클리너 교체가 가능한 위치로 이동합니다.

6. 제어 패널의 지침에 따라 와이퍼 클리너를 교체하십시오.

- [Eliminate static electricity.] 메시지가 나타나면 표시된 위치를 터치한 후 [Finish All]를 탭하면 와이퍼 클리너 교체 지침이 표시됩니다.

-  또는  를 탭하여 절차를 확인합니다.
- 안내를 보지 않고 작업을 완료했다면 [Finish All]을 탭합니다.

7. 와이퍼 클리너 교체가 완료되면 [Finish All]을 탭합니다.

8. [Close the cover.]가 나타나면 오른쪽 커버와 플러싱 커버를 닫습니다.

오른쪽 커버와 플러싱 커버를 닫으면 원래 화면으로 돌아갑니다.

9.  을 탭하여 원래 화면으로 돌아갑니다.

## UV 미스트 필터 교체

UV 미스트 필터는 인쇄 중에 발생하는 잉크 미스트를 흡수하여 UV 램프에 부착되는 잉크 미스트의 양을 줄입니다.

UV 미스트 필터를 교체할 시기가 되면 [The time for UV mist filter replacement has arrived.]라는 메시지가 나타납니다. 이 메시지가 나타나면 UV 미스트 필터를 교체하십시오.

UV 미스트 필터 구매에 대한 정보는 공인 대리점에 문의하거나 당사 웹사이트(<https://www.rolanddg.kr/>)을 방문하십시오.

### ⚠ 경고

지침에 명시된 대로 작업을 수행하고 지침에 지정되지 않은 영역을 절대 만지지 마십시오.

기기가 갑자기 움직이면 부상을 입을 수 있습니다.

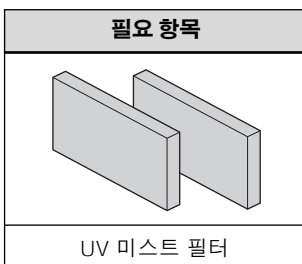

### 절차

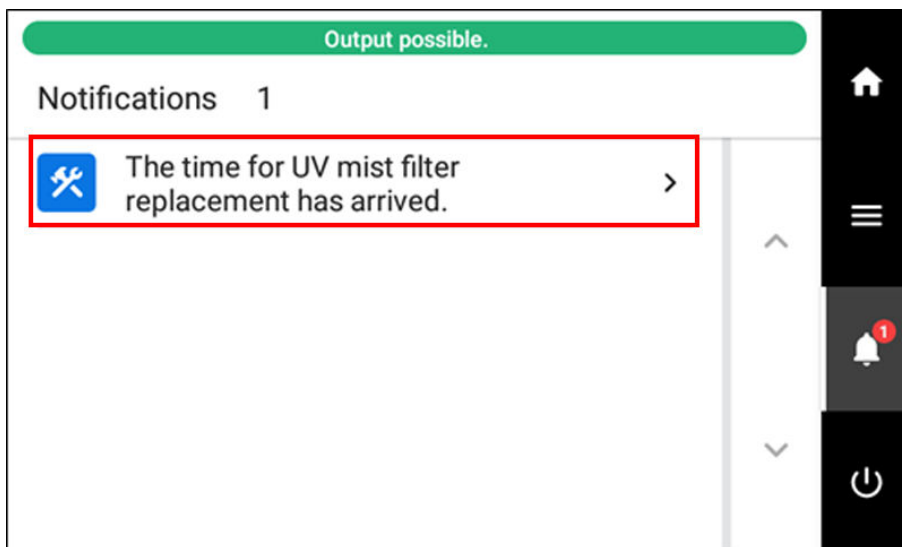

1. [The time for UV mist filter replacement has arrived.]라는 메시지가 나타나면 [OK]를 탭합니다.
2. 모든 미디어를 제거합니다.
3. 메시지를 표시하려면  을 탭합니다.
4. [The time for UV mist filter replacement has arrived.]를 탭합니다.



[UV Mist Filter Replacement] 화면이 나타납니다.

5. [Execute]를 탭합니다.  
프린트 헤드 캐리지가 오른쪽 UV 미스트 필터를 교체할 수 있는 위치로 이동합니다.

6. 제어 패널의 지침에 따라 UV 미스트 필터를 교체하십시오.

-  또는  를 탭하여 절차를 확인합니다.
- UV-LED 램프는 프린트 헤드의 왼쪽과 오른쪽에 하나씩 있습니다. 왼쪽과 오른쪽에 지침이 표시됩니다.
- 지침을 보지 않고 왼쪽 UV 미스트 필터 교체 작업을 완료한 경우 [Finish All]을 탭합니다. 그렇게 하면 오른쪽에 대한 지침이 나타납니다. 지침을 보지 않고 올바른 UV 미스트 필터 교체 작업을 완료한 경우 [Finish All]을 탭합니다.

**MEMO**

UV 미스트 필터는 앞 뒤가 정해져 있지 않기 때문에 어느 방향으로든 장착할 수 있습니다.

7. UV 미스트 필터 교체가 완료되면 [Finish All]을 탭합니다.

8. [Close the cover.]가 나타나면 전면 커버를 닫습니다.  
전면 커버를 닫으면 원래 화면으로 돌아갑니다.

9.  을 탭하여 원래 화면으로 돌아갑니다.

## 플러싱 스펀지 교체

플러싱 스펀지는 토출된 잉크를 흡수하여 프린트 헤드의 막힘을 방지합니다.

플러싱 스펀지 교체 시기가 되면 [The time for flushing sponge replacement has arrived.]라는 메시지가 나타납니다. 이 경우 플러싱 스펀지를 교체하십시오.

플러싱 스펀지 구입에 대한 정보는 공인 대리점에 문의하거나 당사 웹사이트(<https://www.rolanddg.kr/>)을 방문하십시오.

### ⚠ 경고

지침에 명시된 대로 작업을 수행하고 지침에 지정되지 않은 영역을 절대 만지지 마십시오.

기기가 갑자기 움직이면 부상을 입을 수 있습니다.

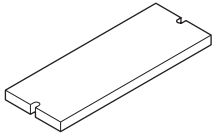
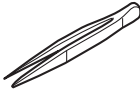
필요 항목	
	
플러싱 스펀지	핀셋

### 절차

- [The time for flushing sponge replacement has arrived.] 메시지가 나타나면 [OK]를 탭합니다.
- 모든 미디어를 제거합니다.
- 메시지를 표시하려면  을 탭합니다.
- [The time for flushing sponge replacement has arrived.]를 탭합니다.

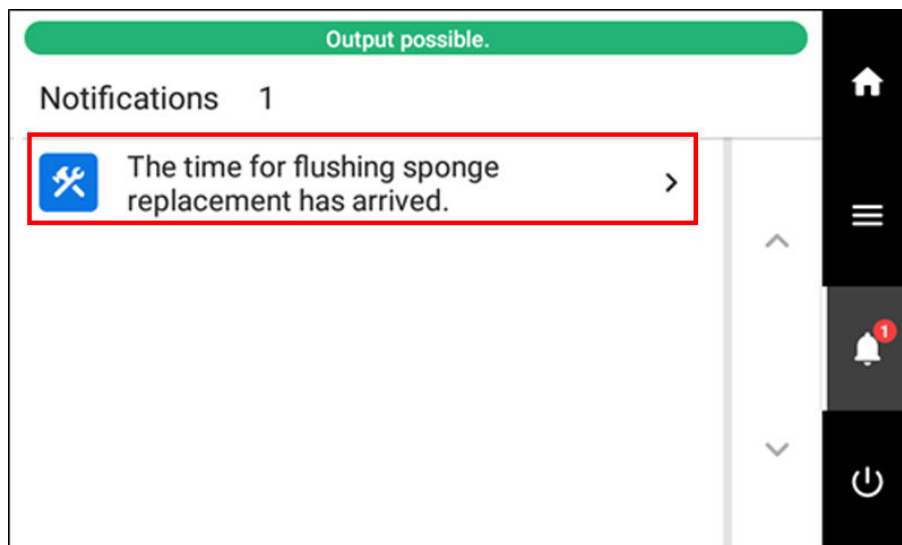



[Flushing Sponge Replacement] 화면이 나타납니다.

- [Execute]를 탭합니다.

프린트 헤드 캐리지가 플래싱 스펀지 교체가 가능한 위치로 이동합니다.

**6. 제어 패널의 지침에 따라 플래싱 스펀지를 교체하십시오.**

-  또는  를 탭하여 절차를 확인합니다.
- 안내를 보지 않고 작업을 완료했다면 [Finish All]을 탭합니다.

**MEMO**

플래싱 스펀지는 앞면과 뒷면이 지정되어 있지 않기 때문에 어떤 방향으로도 장착할 수 있습니다.

**7. 플래싱 스펀지 교체가 완료되면 [Finish All]을 탭합니다.**

**8. [Close the cover.]가 나타나면 오른쪽 커버와 플래싱 커버를 닫습니다.**  
오른쪽 커버와 플래싱 커버를 닫으면 원래 화면으로 돌아갑니다.

**9.  을 탭하여 원래 화면으로 돌아갑니다.**



# 블레이드 / 시트컷 나이프 교체

## 블레이드 교체

블레이드가 무뎠어지거나 블레이드의 모서리가 부서지거나 커팅 품질이 저하되면 새 블레이드로 교체하십시오.

### ⚠ 경고

반드시 지시에 따라 조작하고 지시에 명시되지 않은 부분은 만지지 마십시오.  
기기가 갑자기 움직여 부상을 입을 수 있습니다.

### ⚠ 주의

절대로 블레이드 끝을 손가락으로 만지지 마십시오.  
부상을 입을 수 있습니다. 블레이드의 커팅 성능도 저하됩니다.

필요 항목

교체용 블레이드

## 1. 블레이드 교체

### 절차



1. 모든 미디어를 제거합니다.

2.  를 탭합니다.

3. [Maintenance] > [Blade Replacement] 를 탭합니다.  
[Blade Replacement] 화면이 나타납니다.

4. [Execute] 를 탭합니다.  
커팅 캐리지가 블레이드 교체가 가능한 위치로 이동합니다.

5. 블레이드를 교체하려면 제어 패널의 지침을 따르십시오.

-  또는  를 탭하여 절차를 확인하십시오.
- 안내를 보지 않고 작업을 완료했다면 [Finish All] 을 탭합니다.

### MEMO

블레이드를 장착할 때 블레이드 팁의 방향을 올바르게 맞추십시오.

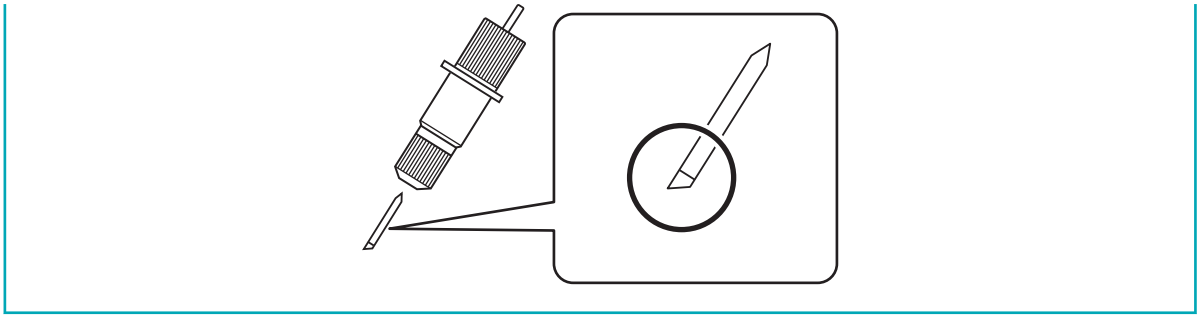

6. 블레이드 교체가 완료되면 [Finish All]을 탭합니다.
7. [Close the cover.]가 나타나면 전면 커버를 닫습니다.  
전면 커버를 닫으면 원래 화면으로 돌아갑니다.
8.  을 탭하여 원래 화면으로 돌아갑니다.





## 2. 새 블레이드에 맞춰 설정 조정

### 절차

1. 미디어를 장착 합니다.

2.  [Move]를 탭합니다.

3. [Output Start Location] 옆의 [Change]를 탭합니다.



4. , ,  또는  를 탭하여 커팅 캐리지를 커팅 테스트를 수행하려는 위치로 이동합니다.  
커팅 테스트 위치를 자유롭게 설정할 수 있습니다.

5. [Set Base Point Here]를 탭합니다.  
[Blade Adjustment] 화면으로 돌아갑니다.

6. [Cutting Test] 옆의 [Execute]를 탭합니다.  
테스트 패턴이 커팅됩니다.

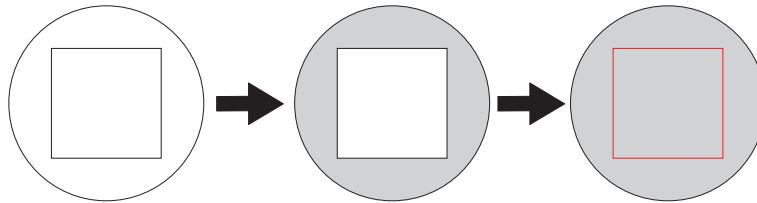
7. 커팅 테스트 결과를 확인하십시오.



확인 항목	결과	설정 항목	조정
모양을 확인	커팅된 모양이 왜곡되는 경우	[Cutting Speed]	줄임
원을 벗겨냅니다.	사각형도 함께 벗겨지는 경우	[Blade Force]	높임
	일부 커팅되지 않은 영역이 남은 경우	[Cutting Speed]	줄임
사각형을 벗겨냅니다.	블레이드가 이형지에 희미한 흔적을 남기는 경우	[Blade Force]	조정 불필요
	블레이드의 흔적이 불명확한 경우		높임
	블레이드 자국이 너무 깊어 이형지까지 커팅되는 경우		줄임
벗겨낸 사각형 모양 확인	 모서리가 둥글거나 뾰족하지 않고 직각으로 깨끗하게 커팅된 경우	[Blade Offset]	조정 불필요
	 모서리가 둥글게 커팅된 경우		높임
	 모서리가 뿔 처럼 뾰족하게 커팅된 경우		줄임

8.  또는  를 탭하여 설정을 변경합니다.

커팅 조건	상세 설정	기본 설정
[Blade Force]	블레이드의 압력을 설정합니다.	50gf
[Cutting Speed]	커팅 속도를 설정합니다.	30cm/s
[Blade Offset]	블레이드 오프셋을 설정합니다. 블레이드에 기록된 오프셋 값을 입력합니다. 제공된 블레이드의 오프셋 값은 0.250mm입니다.	0.250mm (0.010in.)
[Rise Movement Speed]	커팅 중 블레이드의 상승 속도(하나의 커팅 라인을 커팅한 후 다음 커팅 라인으로 이동할 때 블레이드가 이동하는 속도)를 설정합니다. 무부하 급지 중 미디어가 느슨해지고 블레이드가 미디어의 표면을 손상시키면 속도를 줄이십시오.	30cm/s

9. [Save]를 탭하여 입력을 확인합니다.

10. 반복적으로 커팅 테스트를 수행하고 설정이 최적화될 때까지 커팅 조건을 조정합니다.  
커팅 조건을 조정하려면 7~10단계를 반복하십시오.

11.  을 탭하여 원래 화면으로 돌아갑니다.

### 3. 커팅 깊이의 정확한 조정

얇은 이형지가 있는 미디어를 커팅할 때와 같이 커팅 깊이의 정확하고 미세한 조정을 수행하려는 경우 블레이드 길이를 조정하여 좋은 결과를 얻을 수 있습니다. 블레이드 홀더의 캡 부분을 돌려 블레이드의 길이를 조절합니다. 각 표시 눈금은 0.1mm(3.9mil)에 해당하며 캡을 완전히 한 바퀴 돌려 0.5mm(19.7mil)로 조정할 수 있습니다.

블레이드의 길이를 너무 짧게 하면 블레이드 홀더 캡의 끝부분이 인쇄된 표면에 닿아 더러워지거나 손상될 수 있습니다. 잉크 접착력이 좋지 않은 미디어를 사용할 때는 특히 주의해야 합니다.

블레이드 확장량(A)은 최소 0mm(0in), 최대 2.5mm(98.42mil)(C)입니다.

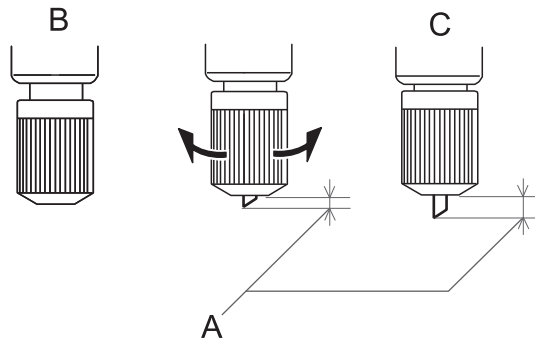

- 블레이드 길이의 대략적인 추정치(스티커 제작 시)

블레이드 길이(A)를 미디어 부분(D)의 두께와 이형지(E)의 두께의 절반(F)을 합한 양으로 설정합니다.

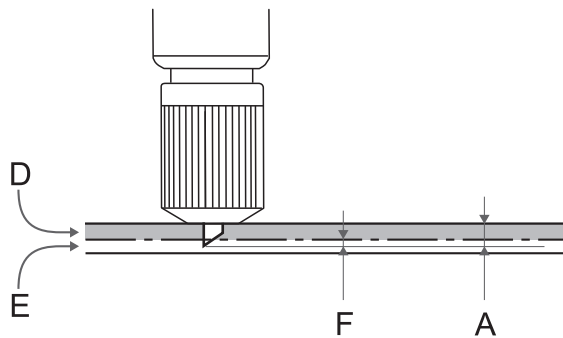

- 블레이드 길이에 대한 대략적인 추정치(천공 커팅 시)

블레이드가 미디어(G)를 뚫을 때 블레이드의 끝이 약간 튀어 나올 수 있도록 블레이드의 길이(A)를 설정합니다.

천공 커팅을 위한 출력 설정에 대한 정보는 VersaWorks 설명서를 참조하십시오.

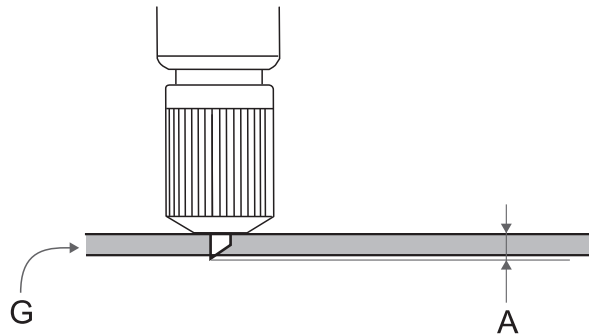

**IMPORTANT**

블레이드를 너무 길게 설정 하면 블레이드와 블레이드 프로텍터가 손상되고 열화 속도가 빨라지므로 주의하십시오.

## 시트컷 나이프 교체

시트컷 나이프가 무더지면 제공된 교체용 나이프로 교체하십시오.

### ⚠ 경고

반드시 지시에 따라 조작하고 지시에 명시되지 않은 부분은 만지지 마십시오.  
기기가 갑자기 움직이면 부상을 입을 수 있습니다.

### ⚠ 주의

시트컷 나이프의 끝을 만지지 마십시오.  
부상을 입을 수 있습니다.

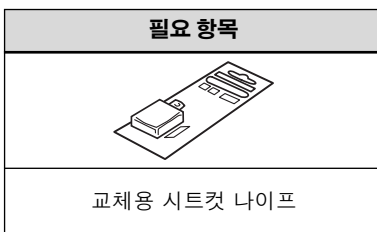

## 절차



1. 모든 미디어를 제거 합니다.

2.  를 탭합니다.

3. [Maintenance]>[Separating Knife Replacement]를 탭합니다.  
[Separating Knife Replacement] 화면이 나타납니다.

4. [Execute]를 탭합니다.  
커팅 캐리지가 시트컷 나이프가 교체 가능한 위치로 이동합니다.

5. 제어 패널의 지침에 따라 시트컷 나이프를 교체하십시오.

-  또는  를 탭하여 절차를 확인하십시오.
- 안내를 보지 않고 작업을 완료했다면 [Finish All]을 탭합니다.

### MEMO

시트컷 나이프를 제거하려면 다음 절차를 따르십시오.

1. 나사가 빠질 때까지 풀니다.
2. 나사 부분을 잡고 화살표 방향으로 천천히 당깁니다. 이때 몸 쪽으로 당기지 마십시오.

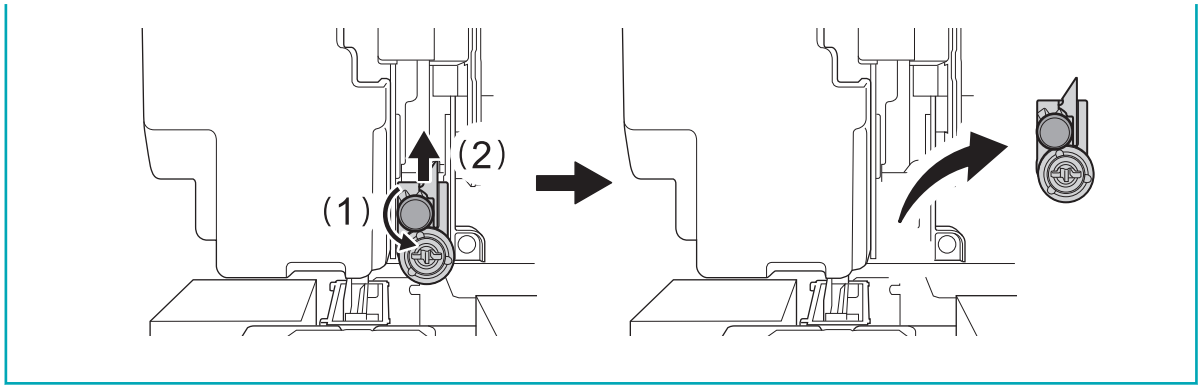

6. 시트컷 나이프 교체가 완료되면 [Finish All]을 탭합니다.

7. [Close the cover.]가 나타나면 전면 커버를 닫습니다.  
전면 커버를 닫으면 원래 화면으로 돌아갑니다.

8.  을 탭하여 원래 화면으로 돌아갑니다.



## 교체 전 문의가 필요한 소모성 부품

다음 소모성 부품을 교체할 때는 공인 Roland DG Corporation 대리점에 문의하십시오.

항목	관련 페이지
프린트 헤드	<a href="#">P. 246 프린트 헤드 주변 청소</a>

# 문제 해결 방법

# 출력 품질 문제

<b>인쇄 결과가 거칠거나 가로 줄무늬가 나타나는 경우</b> .....	<b>307</b>
프린트 헤드에서 노즐 막힘이 발생 하나요? .....	307
프린트 헤드 높이가 적절한가요? .....	307
[Feed Correction]을 수행하셨습니까? .....	307
[Media Gap Adjustment](잉크 랜딩 위치 보정)을 수행하십니까? .....	307
프린터가 평평하고 안정적인 위치에 설치되어 있습니까? .....	308
인쇄 모드가 적합한가요? .....	308
미디어가 올바르게 장착되어 있습니까? .....	308
적절한 [Media Settings]이 선택 되었습니까? .....	308
<b>인쇄할 때 미디어가 오염되는 경우</b> .....	<b>309</b>
프린트 헤드가 미디어와 접촉합니까? .....	309
프린트 헤드 주변이 지저분한가요? .....	309
핀치 롤러 또는 미디어 클램프가 지저분한가요? .....	309
<b>색상이 불안정하거나 고르지 않은 경우</b> .....	<b>310</b>
잉크 카트리지를 흔들어 잉크를 섞어 보셨나요? .....	310
잉크 카트리지를 흔들어 잉크를 섞은 후에도 색상이 고르지 않습니까? .....	310
미디어가 구겨져 있습니까? .....	310
인쇄 도중 일시 중지되었습니까? .....	311
인쇄 중에 헤드 클리닝을 수행하십니까? .....	311
프린터가 평평하고 안정적인 위치에 설치되어 있습니까? .....	311
미디어가 올바르게 장착되어 있습니까? .....	311
작동 매개변수가 적절한 값으로 설정되어 있습니까? .....	311
적절한 [Media Settings]이 선택 되었습니까? .....	311
UV - LED ? .....	312
<b>커팅이 잘못 정렬되거나 비뚤어지는 경우</b> .....	<b>313</b>
미디어가 올바르게 장착되어 있습니까? .....	313
커팅 조건 설정이 적절합니까? .....	313
출력 길이가 너무 길지 않습니까? .....	313
팽창과 수축이 큰 미디어를 사용하고 있습니까? .....	313
[Cutting Distance Correction] 메뉴 항목 ([Cutting Settings] 하위 메뉴)의 설정이 올바릅니까? .....	313
핀치 롤러가 올바른 위치에 배치되어 있습니까? .....	314
인쇄와 커팅을 보정하십니까? .....	314
블레이드 홀더가 적절하게 설치되어 있습니까? .....	314
블레이드가 마모되었습니까? .....	314
블레이드 홀더 내부에 미디어 조각이나 먼지가 쌓이지 않았습니까? .....	314

# 인쇄 결과가 거칠거나 가로 줄무늬가 나타나는 경우

## 프린트 헤드에서 노즐 막힘이 발생 하나요?

인쇄 테스트를 수행하고 노즐 막힘 또는 노즐 변형이 발생하지 않는지 확인하십시오. 노즐 막힘 또는 노즐 변형이 있는 경우 헤드 클리닝을 수행하십시오.

### 관련된 링크

- [P. 132 노즐 검사 테스트 수행](#)
- [P. 134 일반 헤드 클리닝 방법](#)
- [P. 265 일반 헤드 클리닝이 효과가 없을 때](#)

## 프린트 헤드 높이가 적절한가요?

[Print Head Height] 메뉴 항목이 [High] 또는 [Medium]으로 설정되어 있을 때 인쇄는 [Low]으로 설정했을 때보다 거칠게 인쇄됩니다. 두꺼운 미디어를 사용하는 경우와 같이 필요한 경우를 제외하고 이 설정을 [Low]로 유지하십시오.

### 관련된 링크

- [P. 171 프린트 헤드 높이 변경](#)

## [Feed Correction]을 수행하셨습니까?

미디어 공급량이 크게 어긋나면 거칠게 보이거나 가로 밴딩 현상이 나타날 수 있습니다. 사용 중인 미디어 유형과 일치하도록 RIP 소프트웨어에서 설정하거나 프린터에서 보정하십시오.

### 관련된 링크

- [P. 166 필요한 보정을 자동으로 수행](#)
- [P. 167 수동 조정 : 가로 밴딩 줄이기\(피드 보정 기능\)](#)

## [Media Gap Adjustment](잉크 랜딩 위치 보정)을 수행하셨습니까?

최적의 조정 값은 미디어의 두께에 따라 다릅니다. 미디어에 적합한 조정 값을 설정하십시오. [Simple Correction (Auto)]를 사용한 보정으로 인쇄 품질이 향상되지 않거나 추가 보정이 필요한 경우 [Detailed Correction (Manual)]을 사용하여 보정하십시오.

### 관련된 링크

- [P. 166 필요한 보정을 자동으로 수행](#)
- [P. 169 수동 조정 : 잉크 랜딩 위치의 오정렬 조정\(Media Gap 조정\)](#)

## 프린터가 평평하고 안정적인 위치에 설치되어 있습니까?

기기가 기울어지거나 흔들리거나 진동이 발생할 수 있는 위치에 기기를 설치하지 마십시오. 또한 프린트 헤드나 움직이는 공기(선풍기, 에어컨 등..)에 노출되지 않도록 하십시오. 이러한 요인으로 인해 노즐 막힘이 발생하거나 인쇄 품질이 저하될 수 있습니다.

## 인쇄 모드가 적합한가요?

정상적인 인쇄가 불가능한 경우 고품질 인쇄 모드를 사용해 보십시오. 미디어에 따라 고품질 인쇄 모드를 사용할 때 번짐이 발생할 수 있으며 RIP 소프트웨어 설정(예: 색상 프로파일 선택)에 따라 결과가 크게 달라질 수도 있습니다. 사용 중인 미디어에 적합한 설정을 선택합니다.

## 미디어가 올바르게 장착되어 있습니까?

미디어를 제대로 장착하지 않았거나 미디어 공급이 원활하지 않으면 출력에 부정적인 영향을 줄 수 있습니다. 미디어를 올바르게 장착하십시오.

### 관련된 링크

- [P. 31 새 미디어 Setup](#)
- [P. 70 등록된 미디어 Setup](#)

## 적절한 [Media Settings]이 선택 되었습니까?

설정이 미디어 종류에 적합하지 않으면 인쇄에 부정적인 영향을 줄 수 있습니다. 사용 중인 미디어에 최적화된 설정을 선택합니다.

### 관련된 링크

- [P. 210 미디어 설정 변경](#)

# 인쇄할 때 미디어가 오염되는 경우

## 프린트 헤드가 미디어와 접촉합니까?

프린트 헤드의 높이가 너무 낮을 수 있습니다. 또한 미디어를 제대로 장착하지 않고 Setup하면 구겨지거나 헐거워져 프린트 헤드에 닿을 수 있습니다.

### 관련된 링크

- [P. 171 프린트 헤드 높이 변경](#)
- [P. 31 새 미디어 Setup](#)
- [P. 70 등록된 미디어 Setup](#)

## 프린트 헤드 주변이 지지분한가요?

다음은 인쇄하는 동안 미디어에 잉크가 떨어지는 원인이 될 수 있습니다.

- 프린트 헤드 주위에 섬유성 먼지(보푸라기)가 쌓이는 경우
- 미디어에 마찰되어 헤드에 잉크가 전사되는 경우

이 경우 수동 헤드 클리닝을 수행하십시오. 주기적으로 헤드 클리닝을 수행하는 것이 좋습니다.

- 습도가 너무 낮은 경우

습도가 35~80%RH(결로 없을 것)의 환경에서 기기를 사용하십시오.

### 관련된 링크

- [P. 246 프린트 헤드 주변 청소](#)

## 핀치 롤러 또는 미디어 클램프가 지지분한가요?

주기적으로 청소하십시오.

### 관련된 링크

- [P. 244 기기 청소](#)

# 색상이 불안정하거나 고르지 않은 경우

## 잉크 카트리지를 흔들어 잉크를 섞어 보셨나요?

새 잉크 카트리지를 설치하기 전에 50번(약 20초) 흔듭니다.  
매일 작업을 시작하기 전에 화이트잉크 카트리지를 제거하고 50회(약 20초) 흔든 다음 다시 삽입하십시오.

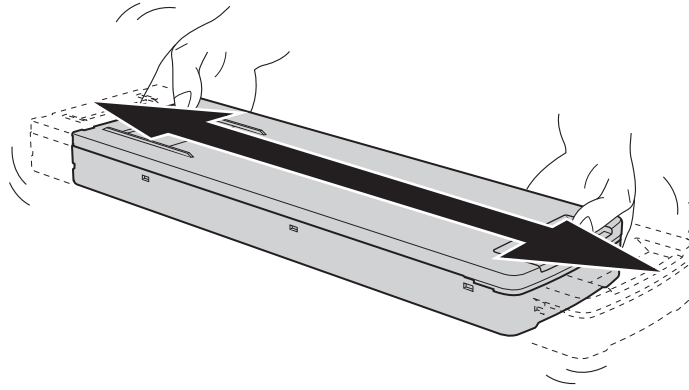

## 잉크 카트리지를 흔들어 잉크를 섞은 후에도 색상이 고르지 않습니까?

잉크 카트리지를 흔들어 잉크를 혼합한 후에도 White 잉크의 불균일한 색상 문제가 계속 발생하면 [Ink Circulation]을 수행하십시오.

[Ink Circulation]을 수행한 후에도 White 잉크의 불균일한 색상 문제가 계속 발생하면 [Powerful Cleaning]을 수행하십시오.

[Powerful Cleaning]을 수행한 후에도 White 잉크의 불균일한 색상 문제가 계속 발생하면 [Ink Renewal Inside Damper]을 수행하십시오.

[Ink Renewal Inside Damper]을 수행한 후에도 White 잉크의 불균일한 색상 문제가 계속 발생하면 [Ink Renewal]을 수행하십시오.

잉크 카트리지를 흔들어 잉크를 혼합한 후에도 White 잉크 이외의 잉크에서 색상 불균일 문제가 계속 발생하면 [Ink Renewal]을 수행하십시오.

### 관련된 링크

- [P. 269 잉크 써클레이팅 방법](#)
- [P. 271 댐퍼 내부 잉크 교체 방법](#)
- [P. 274 Ink Renewal 방법](#)

## 미디어가 구겨져 있습니까?

미디어가 구겨지고 플래튼에서 느슨해지면 색상이 고르지 않거나 인쇄 품질이 떨어질 수 있습니다.

### 관련된 링크

- [P. 31 새 미디어 Setup](#)
- [P. 70 등록된 미디어 Setup](#)

## 인쇄 도중 일시 중지되었습니까?

인쇄가 일시 중지된 경우 인쇄 재개 시다시 시작되는 부분의 색상이 변경될 수 있습니다. 인쇄를 일시 중지하지 마십시오. 긴 인쇄를 수행하기 전에 잉크 파우치에 남아 있는 잉크의 양을 확인하십시오. 컴퓨터에서 데이터가 충분히 빨리 전송되지 않으면 인쇄가 일시 중지될 수도 있습니다. 인쇄가 진행되는 동안에는 컴퓨터로 다른 작업을 수행하지 않는 것이 좋습니다.

## 인쇄 중에 헤드 클리닝을 수행했습니까?

인쇄 중에 헤드 클리닝을 수행하면 인쇄 품질에 영향을 줄 수 있습니다. 헤드 클리닝까지의 시간과 인쇄하기 전에 인쇄 시간을 확인하십시오.

### 관련된 링크

- [P. 206 인쇄 중 헤드클리닝 방지](#)

## 프린터가 평평하고 안정적인 위치에 설치되어 있습니까?

기기가 기울어지거나 흔들리거나 진동이 발생할 수 있는 위치에 기기를 설치하지 마십시오. 또 프린트 헤드가 움직이는 공기(선풍기, 에어컨등..)에 노출되지 않도록 하십시오. 이러한 요인으로 인해 노즐 막힘이 발생하거나 인쇄 품질이 저하될 수 있습니다.

## 미디어가 올바르게 장착되어 있습니까?

미디어를 제대로 장착하지 않았거나 미디어의 공급이 원활하지 않으면 출력에 부정적인 영향을 줄 수 있습니다. 미디어를 올바르게 장착하십시오.

### 관련된 링크

- [P. 31 새 미디어 Setup](#)
- [P. 70 등록된 미디어 Setup](#)

## 작동 매개변수가 적절한 값으로 설정되어 있습니까?

[Printing Movement Range] 및 [Cleaning during Printing]과 같은 메뉴 항목의 설정에 따라 색상이 균일하지 않을 수 있습니다. 설정이 변경된 경우 기본 값으로 복원해 보십시오.

### 관련된 링크

- [P. 219 좁은 폭 미디어의 출력 속도 향상](#)

## 적절한 [Media Settings]이 선택 되었습니까?

설정이 미디어 종류에 적합하지 않으면 인쇄에 부정적인 영향을 줄 수 있습니다. 사용 중인 미디어에 최적화된 설정을 선택합니다.

### 관련된 링크

- [P. 210 미디어 설정 변경](#)



## UV-LED 램프의 조사창이 더럽습니까?

조사창이 더러우면 잉크 접착력과 인쇄물의 품질이 떨어질 수 있습니다. 오염 정도를 확인하고 적절한 시간에 청소하십시오.

### 관련된 링크

- [P. 254 한 달에 한 번 이상 수행해야 하는 청소](#)

# 커팅이 잘못 정렬되거나 비뚤어지는 경우

## 미디어가 올바르게 장착되어 있습니까?

미디어를 제대로 장착하지 않았거나 미디어 공급이 원활하지 않으면 출력에 부정적인 영향을 줄 수 있습니다. 미디어를 올바르게 장착하십시오.

### 관련된 링크

- [P. 31 새 미디어 Setup](#)
- [P. 70 등록된 미디어 Setup](#)

## 커팅 조건 설정이 적절합니까?

커팅 속도가 너무 빠르거나 블레이드 압력이 너무 높으면 오정렬 또는 비뚤어짐이 발생할 수 있습니다. 커팅 조건을 변경해 보십시오. 접착층이 강한 미디어를 사용하면 접착층이 커팅 직후에 다시 접착될 수 있습니다. 그러나 커팅 테스트에서 미디어 벗겨짐과 이형지의 블레이드 자국이 최적인 것으로 나타나면 미디어가 제대로 커팅되고 있는 것입니다. 블레이드의 압력을 너무 높이지 않도록 주의하십시오.

### 관련된 링크

- [P. 182 커팅 설정을 정확하게 조정하기](#)

## 출력 길이가 너무 길지 않습니까?

특히 인쇄 직후 커팅의 경우 페이지 길이가 길수록(즉, 인쇄 후 미디어가 백피드되는 거리가 더 길수록) 오정렬이 발생할 가능성이 커집니다. 각 단일 페이지의 크기를 필요한 최소로 유지하는 것이 좋습니다.

## 팽창과 수축이 큰 미디어를 사용하고 있습니까?

인쇄 후 바로 커팅 작업을 수행할 때 미디어가 팽창하거나 수축하면 오정렬이 발생합니다. 이런 경우 Crop Mark로 인쇄한 다음 커팅을 시도하십시오. 커팅 위치는 미디어의 팽창 및 수축에 맞게 수정됩니다.

### 관련된 링크

- [P. 151 Crop Mark로 커팅하는 방법](#)

## [Cutting Distance Correction] 메뉴 항목([Cutting Settings] 하위 메뉴)의 설정이 올바릅니까?

인쇄 후 바로 커팅을 하는 경우 [Cutting Settings]으로 이동하여 [Cutting Distance Correction] 보정 값을 0.00%로 설정합니다.

### 관련된 링크

- [P. 188 커팅 중 거리 보정](#)

## 핀치 롤러가 올바른 위치에 배치되어 있습니까?

그리트 롤러에 핀치 롤러를 배치해야 합니다. 핀치 롤러가 올바른 위치에 있지 않으면 미디어 정렬이 잘못 될 수 있습니다.

### 관련된 링크

- [P. 31 새 미디어 Setup](#)
- [P. 70 등록된 미디어 Setup](#)

## 인쇄와 커팅을 보정했습니까?

미디어의 두께나 헤드 높이로 인해 인쇄 위치와 커팅 위치가 어긋날 수 있습니다. 사용 중인 미디어에 잘 못 정렬된 인쇄와 커팅을 보정합니다.

### 관련된 링크

- [P. 192 인쇄와 커팅 설정을 정확하게 조정하기](#)

## 블레이드 홀더가 적절하게 설치되어 있습니까?

블레이드 홀더를 설치할 때 나사를 단단히 조이고 블레이드 홀더가 제자리에 고정되어 있는지 확인하십시오.

### 관련된 링크

- [P. 296 블레이드 교체](#)

## 블레이드가 마모되었습니까?

마모되거나 부서진 블레이드는 커팅 품질에 부정적인 영향을 미칩니다. 블레이드의 상태를 확인하고 필요한 경우 새 것으로 교체하십시오.

### 관련된 링크

- [P. 296 블레이드 교체](#)

## 블레이드 홀더 내부에 미디어 조각이나 먼지가 쌓이지 않았습니까?

블레이드 홀더를 제거한 후 홀더의 끝부분을 열어 내부에 있는 이물질이나 먼지를 제거합니다.

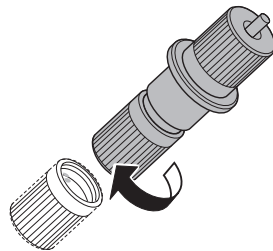

### 관련된 링크

- [P. 184 커팅 깊이의 정확한 조정](#)

# Crop Mark 커팅 문제

---

Crop Mark 자동 감지가 실패하는 경우 .....	316
핀치 롤러에서 Crop Mark까지의 여백이 너무 좁습니까? .....	316
미디어가 구겨지거나 휘어 있습니까? .....	316
미디어 크기가 너무 큼니까? .....	316
빛을 반사하는 미디어를 사용하고 있습니까? .....	316
투명 미디어를 사용하고 있습니까? .....	316
인쇄와 커팅이 잘못 정렬되는 경우 .....	317
Crop Mark로 인쇄와 커팅의 오정렬을 수정했습니까? .....	317

# Crop Mark 자동 감지가 실패하는 경우

## 핀치 롤러에서 Crop Mark까지의 여백이 너무 좁습니까?

여백이 너무 작거나 핀치 롤러 위치가 올바르지 않으면 Crop Mark를 감지하지 못할 수 있습니다. 여백을 확인하고 올바른 위치에 핀치 롤러를 설정합니다.

## 미디어가 구겨지거나 휘어 있습니까?

구겨지거나 뒤틀린 미디어로 인해 Crop Mark 감지가 실패할 수 있습니다. 구겨지거나 휘어진 미디어를 사용하지 마십시오.

### 관련된 링크

- [P. 205 검출 센서 보정](#)

## 미디어 크기가 너무 큼습니까?

너무 큰 미디어는 Crop Mark 감지가 실패할 수 있습니다. 긴 미디어를 사용하고자 할 경우 데이터를 최대한 짧은 크기로 분리하여 출력하는 것을 권장합니다.

## 빛을 반사하는 미디어를 사용하고 있습니까?

기기는 빛을 반사할 가능성이 있는 미디어에서 Crop Mark를 읽지 못할 수 있습니다. [Multi Sensor Adjustment](Crop Mark를 읽기 위한 센서의 보정 기능)을 시도하십시오. Crop Mark를 여전히 읽을 수 없으면 사용 중인 미디어를 변경하십시오.

### 관련된 링크

- [P. 205 검출 센서 보정](#)

## 투명 미디어를 사용하고 있습니까?

기기는 투명 미디어에서 Crop Mark를 감지할 수 없습니다. 사용 중인 미디어를 변경하십시오.

# 인쇄와 커팅이 잘못 정렬되는 경우

## Crop Mark로 인쇄와 커팅의 오정렬을 수정했습니까?

미디어 구성에 따라 Crop Mark를 사용하는 경우에도 인쇄와 커팅 위치가 잘못 정렬될 수 있습니다. 사용 중인 미디어에 잘못 정렬된 인쇄와 커팅을 보정합니다.

### 관련된 링크

- [P. 197 Crop Mark로 인쇄와 커팅의 오정렬 수정\(Crop Mark로 인쇄와 커팅 동시 테스트\)](#)
- [P. 200 Crop Mark로 인쇄와 커팅의 오정렬 수정\(Crop Mark로 인쇄/커팅에 대한 별도 테스트\)](#)

# 미디어 피드 문제

---

<b>미디어 주름</b> .....	<b>319</b>
미디어가 올바르게 장착되고 Setup 되었습니까? .....	319
장착된 미디어를 장시간 그대로 두었습니까? .....	319
미디어 클램프가 장착되어 있습니까? .....	319
전면 히터가 뜨거운 상태에서 미디어를 장착 했습니까? .....	319
미디어 히팅 시스템 온도가 너무 높습니까? .....	319
설치 공간의 습도가 너무 높습니까? .....	319
미디어가 평평하지 못하게 늘어났습니까? .....	319
<b>미디어 피드가 똑바르지 않은 경우</b> .....	<b>320</b>
미디어가 올바르게 장착되고 Setup 되었습니까? .....	320
<b>미디어 피드가 원활하지 않은 경우</b> .....	<b>321</b>
미디어의 이동 경로상에서 무언가와 접촉하고 있습니까? .....	321
미디어가 많이 두꺼운가요? .....	321
그리트 롤러가 지저분한가요? .....	321
<b>미디어 잼이 발생하는 경우</b> .....	<b>322</b>
오류 메시지가 표시됩니까? .....	322
미디어가 구겨지거나 휘어 있습니까? .....	322
프린트 헤드의 높이가 너무 낮게 설정되어 있습니까? .....	322
그리트 롤러가 지저분한가요? .....	322
미디어 클램프가 장착되어 있습니까? .....	322
미디어가 올바르게 장착되고 Setup 되었습니까? .....	322
미디어의 이동 경로상에서 무언가와 접촉하고 있습니까? .....	323
미디어가 많이 두꺼운가요? .....	323

# 미디어 주름

## 미디어가 올바르게 장착되고 Setup 되었습니까?

미디어가 직선이 아니거나 좌우로 고르지 않게 장력이 가해지면 급지가 원활하지 않습니다. 미디어를 다시 장착합니다.

### 관련된 링크

- [P. 31 새 미디어 Setup](#)
- [P. 70 등록된 미디어 Setup](#)

## 장착된 미디어를 장시간 그대로 두었습니까?

장시간 같은 곳이 가열되면 미디어가 변형 될 수 있습니다. 인쇄가 끝나면 서브 전원을 끄고 미디어를 제거합니다.

## 미디어 클램프가 장착되어 있습니까?

인쇄를 하기 전 미디어 클램프를 설치해야 합니다.

## 전면 히터가 뜨거운 상태에서 미디어를 장착 했습니까?

전면 히터가 예열된 후 미디어를 장착하면 미디어 온도가 갑자기 상승하여 인쇄 중에 구겨질 수 있습니다. 미디어를 장착하기 전에 서브 전원을 끄고 플래튼을 식히십시오.

### 관련된 링크

- [P. 177 미디어가 느슨해지지 않도록 가열하기](#)

## 미디어 히팅 시스템 온도가 너무 높습니까?

미디어 유형에 적합한 값으로 온도를 설정하십시오.

### 관련된 링크

- [P. 177 미디어가 느슨해지지 않도록 가열하기](#)

## 설치 공간의 습도가 너무 높습니까?

습도가 35~80%RH(결로 없을 것)의 환경에서 기기를 사용하십시오.  
습도가 높으면 미디어가 처질 수 있습니다. 늘어진 미디어를 사용하면 주름이 생길 수 있습니다.

## 미디어가 평평하지 못하게 늘어났습니까?

늘어난 미디어를 사용하면 구겨져 나올 수 있습니다.



# 미디어 피드가 똑바르지 않은 경우

## 미디어가 올바르게 장착되고 Setup 되었습니까?

미디어가 직선이 아니거나 좌우로 고르지 않게 장력이 가해지면 급지가 원활하지 않습니다. 미디어를 다시 장착합니다.

### 관련된 링크

- [P. 31 새 미디어 Setup](#)
- [P. 70 등록된 미디어 Setup](#)

# 미디어 피드가 원활하지 않은 경우

## 미디어의 이동 경로상에서 무언가와 접촉하고 있습니까?

미디어가 다른 어딘가에 닿지 않도록 하십시오. 이는 피드가 매끄럽게 되는 경우에도 출력에 영향을 줄 수 있습니다.

### 관련된 링크

- [P. 31 새 미디어 Setup](#)
- [P. 70 등록된 미디어 Setup](#)

## 미디어가 많이 두꺼운가요?

너무 두꺼운 미디어는 공급이 불안정할 뿐만 아니라 프린트 헤드가 긁혀 오작동을 일으킬 수 있습니다. 그러한 미디어는 절대 사용하지 마십시오.

## 그리트 롤러가 지지분한가요?

그리트 롤러에 미디어 스크랩과 같은 이물질이 쌓이지 않았는지 확인하십시오.

### 관련된 링크

- [P. 244 기기 청소](#)

# 미디어 잼이 발생하는 경우

## 오류 메시지가 표시됩니까?

미디어 잼으로 인해 오류 메시지가 표시되면 즉시 문제를 해결하십시오. 그렇지 않으면 프린트 헤드가 손상될 수 있습니다.

### 관련된 링크

- [P. 342 \[Motor Error\]](#)

## 미디어가 구겨지거나 휘어 있습니까?

많은 요인이 뒤틀림이나 주름을 유발할 수 있습니다. 다음을 참조하여 문제를 해결하십시오.

### 관련된 링크

- [P. 319 미디어 주름](#)

## 프린트 헤드의 높이가 너무 낮게 설정되어 있습니까?

프린트 헤드를 더 높이 올려 보십시오. 먼저 높이를 [Medium]으로 설정하고 그래도 미디어가 걸리면 높이를 [High]로 변경하십시오. 미디어는 불가피하게 약간 휘거나 구겨질 수 있으므로 이를 고려하여 프린트 헤드의 높이를 조정하십시오.

### 관련된 링크

- [P. 171 프린트 헤드 높이 변경](#)

## 그리트 롤러가 지지분한가요?

그리트 롤러에 미디어 스크랩과 같은 이물질이 쌓이지 않았는지 확인하십시오.

### 관련된 링크

- [P. 244 기기 청소](#)

## 미디어 클램프가 장착되어 있습니까?

인쇄를 수행할 때 미디어 클램프를 설치해야 합니다.

## 미디어가 올바르게 장착되고 Setup 되었습니까?

미디어가 직선이 아니거나 좌우로 고르지 않게 장력이 가해지면 급지가 원활하지 않습니다. 미디어를 다시 장착합니다.

### 관련된 링크

- [P. 31 새 미디어 Setup](#)
- [P. 70 등록된 미디어 Setup](#)

## 미디어의 이동 경로상에서 무언가와 접촉하고 있습니까?

미디어가 다른 어딘가에 닿지 않도록 하십시오. 이는 피드가 매끄럽게 되는 경우에도 출력에 영향을 줄 수 있습니다.

### 관련된 링크

- [P. 31 새 미디어 Setup](#)
- [P. 70 등록된 미디어 Setup](#)

## 미디어가 많이 두꺼운가요?

너무 두꺼운 미디어는 공급이 불안정할 뿐만 아니라 프린트 헤드가 굽혀 오작동을 일으킬 수 있습니다. 그러한 미디어는 절대 사용하지 마십시오.

# 기기 문제

---

프린트 헤드가 움직이지 않는 경우 .....	325
먼저 해야 할 일 .....	325
프린트 헤드가 여전히 움직이지 않는 경우 .....	325
프린터가 작동되지 않는 경우 .....	327
전원이 켜져 있습니까? .....	327
[Output possible.]이 표시됩니까? .....	327
열려있는 커버가 있습니까? .....	327
[Output is currently paused.] 메시지가 화면에 표시됩니까? .....	327
화면에 메시지가 표시됩니까? .....	327
케이블이 연결되어 있습니까? .....	327
LAN 라우팅이 적절합니까? .....	328
LAN 설정이 올바릅니까? .....	328
RIP 소프트웨어가 비정상적으로 종료되었습니까? .....	328
[Ink Cartridge Error]가 표시됩니까? .....	328
전면 히터가 예열되지 않는 경우 .....	330
미디어가 장착되어 있습니까? .....	330
[Front Heater]가 켜져 있습니까? .....	330
설치 공간의 주변 온도가 너무 낮습니까? .....	330
미디어를 재단(시트컷)을 하지 못하는 경우 .....	331
가                                   ? .....	331

# 프린트 헤드가 움직이지 않는 경우

프린트 헤드 캐리지가 플래튼 위에서 멈추면 헤드가 마르지 않도록 즉시 조치를 취하십시오.

## 먼저 해야 할 일

서브 전원을 껐다가 다시 켜십시오. 미디어 잼이 발생한 경우 미디어도 제거하십시오.

프린트 헤드가 홈 위치(오른쪽 커버 내부)로 이동하면 작업이 성공적으로 종료되었음을 의미합니다.

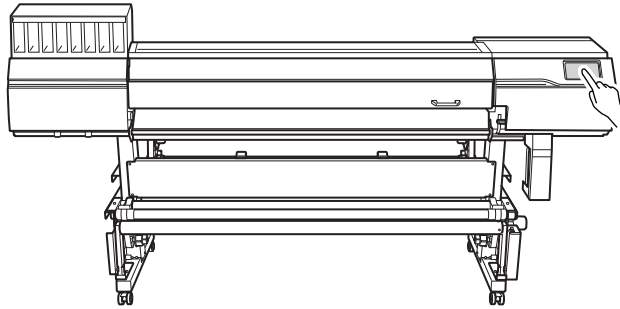

프린트 헤드가 여전히 움직이지 않는 경우

서브 전원을 끈 다음 메인 전원을 껐다가 다시 메인 전원을 켜고 서브 전원을 켵니다.

## 프린트 헤드가 여전히 움직이지 않는 경우

그래도 헤드가 움직이지 않으면 다음 비상 대응 조치를 취한 후 공인 Roland DG Corporation 판매점에 문의하십시오.

### 절차

1. 서브 전원을 끕니다.
2. 메인 전원을 끄고 전면 커버를 엽니다.
3. 오른쪽 커버를 엽니다.

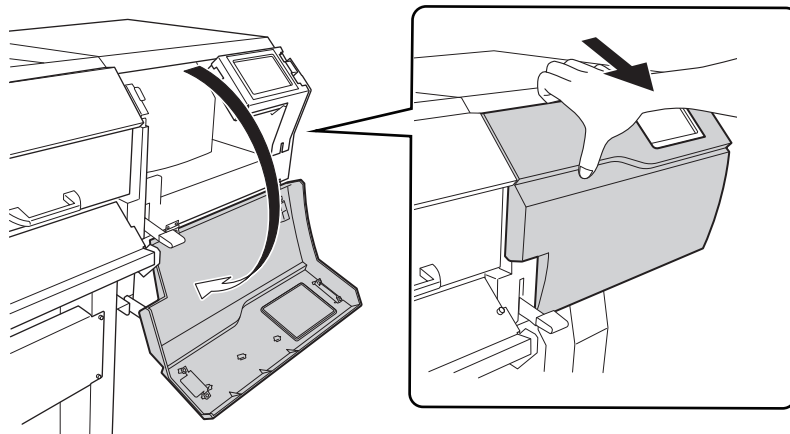

4. 프린트 헤드 캐리지를 손으로 잡고 홈 위치로 부드럽게 이동합니다.

딸깍 소리가 나는 곳에서 멈추면 프린트 헤드 캐리지가 제자리에 고정됩니다.

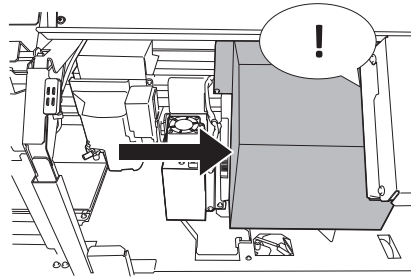

5. 프린트 헤드 캐리지가 왼쪽으로 움직이지 않도록 오른쪽에서 부드럽게 압력을 가합니다.

프린트 헤드 캐리지가 왼쪽으로 이동하면 왼쪽에서 압력을 가하여 천천히 다시 이동하고 제자리에 고정되었는지 확인합니다.

# 프린터가 작동되지 않는 경우

## 전원이 켜져 있습니까?

프린터의 메인 전원을 켜고 서브 전원을 켜고 홈 화면이 나타나는지 확인합니다.

### 관련된 링크

- [P. 27 전원 켜기](#)

## [Output possible.]이 표시됩니까?

제어 패널 상단에 [Output possible.]이 표시되지 않으면 출력이 수행되지 않습니다. 미디어를 장착하고

로딩 레버를 내린 후  [Setup]을 탭합니다. 화면의 지시에 따라 미디어 설정을 마칩니다. 설정 메뉴를 조작할 때 일부 메뉴 항목과 함께 컴퓨터에서 데이터를 보내도 출력이 시작되지 않습니다. 출력이

가능한 메뉴 항목으로 돌아가거나  을 탭하여 홈 화면으로 돌아가면 출력이 시작됩니다.

### 관련된 링크

- [P. 136 출력 시작](#)

## 열려있는 커버가 있습니까?

전면, 좌 우 커버를 닫습니다.

## [Output is currently paused.] 메시지가 화면에 표시됩니까?

화면에 [Output is currently paused.]가 표시되면 작업이 일시 중지됩니다. 다시 시작하려면 [Resume]을 탭합니다.

### 관련된 링크

- [P. 107 출력 일시 중지 및 취소](#)

## 화면에 메시지가 표시됩니까?

### 관련된 링크

- [P. 333 메시지](#)
- [P. 339 오류 메시지](#)

## 케이블이 연결되어 있습니까?

케이블을 단단히 연결하십시오.

### 관련된 링크



- LG-640 설치 설명서 (<https://downloadcenter.rolanddg.com/LG-640>)

## LAN 라우팅이 적절합니까?

네트워크 라우팅이 적절한지 확인하십시오. 컴퓨터와 기기를 동일한 허브에 연결하거나 케이블을 사용하여 직접 연결해 보세요. 이렇게 하여 출력이 되는 경우 네트워크 자체에 문제가 있을 수 있음을 의미합니다.

## LAN 설정이 올바릅니까?

케이블 연결이 안전하며 네트워크 자체에서 문제가 발견되지 않으면 IP 주소 및 기타 설정이 적절한지 확인하십시오. 기기와 컴퓨터의 설정이 모두 적절해야 합니다. 설정을 다시 실행하여 IP 주소가 네트워크의 다른 장치에 대한 IP 주소와 충돌하지 않는지, RIP 소프트웨어의 포트 설정이 시스템에 설정된 IP 주소를 지정하는지, 설정에 입력 오류가 없는지, 기타 문제가 있는지 확인합니다.

### 관련된 링크

- P. 231 프린터 정보 보기
- LG-640 설치 설명서 (<https://downloadcenter.rolanddg.com/LG-640>)

## RIP 소프트웨어가 비정상적으로 종료되었습니까?

RIP 소프트웨어가 올바르게 실행되고 있는지 확인한 다음 서브 전원 스위치를 껐다가 다시 켜십시오.

### 관련된 링크

- VersaWorks 설명서 (<https://downloadcenter.rolanddg.com/VersaWorks6>)

## [Ink Cartridge Error]가 표시됩니까?

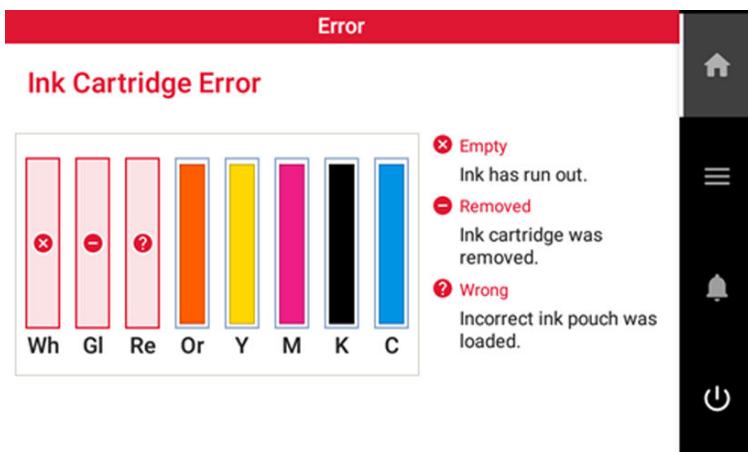

디스플레이 화면에 [Ink Pouch Tray Error]가 나타나면 출력 데이터를 수신할 수 없습니다. 기기에 아직 출력되지 않은 데이터가 남아 있는 경우 오류가 해결되면 출력이 재개됩니다. 컴퓨터에 전송되지 않은 데이터가 있는 경우 데이터를 다시 전송하면 출력이 재개됩니다.

### 잉크가 모두 소모된 경우

잉크 파우치를 새 것으로 교체하십시오.

### 잘못된 색상의 잉크 파우치 트레이를 장착한 경우

잘못 장착한 잉크 파우치 트레이를 제거하고 적절한 잉크 파우치 트레이를 장착합니다.

잉크 파우치 트레이를 제거하거나 제대로 장착하지 않은 경우

잉크 파우치 트레이를 뒤쪽으로 끝까지 밀어 넣어 안전하게 장착 합니다.

#### 관련된 링크

- [P. 114 잉크 교체 방법](#)
- [P. 339 \[Ink Cartridge Error\]](#)

# 전면 히터가 예열되지 않는 경우

## 미디어가 장착되어 있습니까?

기본적으로 단순히 전원을 켜는 것만으로 미디어 히팅 시스템이 미리 설정된 온도로 예열되지 않습니다. 미디어를 장착하고 기기가 예열될 때까지 기다립니다.

### 관련된 링크

- [P. 177 미디어가 느슨해지지 않도록 가열하기](#)

## [Front Heater]가 켜져 있습니까?

[Front Heater]를 [On]으로 설정합니다.

### 관련된 링크

- [P. 31 새 미디어 Setup](#)
- [P. 70 등록된 미디어 Setup](#)
- [P. 180 출력 히터 온도 설정](#)

## 설치 공간의 주변 온도가 너무 낮습니까?

주변 온도가 20°C (68°F) 보다 낮은 경우 미디어 히팅 시스템이 충분히 예열되지 않을 수 있습니다. 또한 미디어 히팅 시스템이 설정 온도에 도달하더라도 미디어가 완전히 냉각되어 있다면 적절한 효과가 나타나지 않을 수 있습니다. 인쇄하기 전에 미디어를 실온에 두십시오.

# 미디어를 재단(시트컷)을 하지 못하는 경우

## 시트컷 나이프가 설치되어 있습니까?

시트컷 나이프가 설치되어 있지 않으면 미디어를 자를 수 없습니다.

### 관련된 링크

- [P. 302 시트컷 나이프 교체](#)

# 제어 패널의 메시지

.....	<b>333</b>
[When output, cleaning, and other operations are completed, discard the discharged fluid.]	333
[The time for manual cleaning has arrived.]	333
[The time for wiper replacement has arrived.]	333
[The time for cap replacement has arrived.]	333
[The time for UV mist filter replacement has arrived.]	334
[The time for flushing sponge replacement has arrived.]	334
[Print head protection mode has activated.]	334
[Replace the cleaning liquid pouch.]	334
[Install the cleaning liquid pouch.]	335
[Remaining cleaning liquid level low.]	335
[The time for ink mixing has arrived.]	335
[Operation of the take-up unit stopped.]	335
[Place the middle pinch rollers over all the grit rollers.]	336
[Install the media clamps correctly.]	336
[Media clamps could not be detected.]	336
[The LAN cable is not connected.]	337
[Connection is requiring too much time. Manually setting the IP address will improve the connection speed.]	337
[There is ink that has expired.]	337
[The media could not be detected automatically. Manually set the printing area.]	337
<b>오류 메시지</b>	<b>339</b>
[Ink Cartridge Error]	339
[Cover Open Error]	339
[Media End Error]	339
[Pinch Lever Error]	340
[Media Loading Error]	340
[Drain Bottle Error]	340
[Crop Mark Detection Error]	340
[Unable to Fill Wiper Cleaning Liquid]	341
[Pinch Roller Error]	341
[Print Head Height Mismatch]	341
[Insufficient Media Width]	341
[Motor Error]	342
[Print Head Dry-out Error]	342
[Low Temperature Error]	342
[High Temperature Error]	342
[Pump Stop Error]	343
[Cleaning Error (Ink Cartridge)]	343
[Cleaning Error (Drain Bottle)]	343
[Take-up Unit Communication Error]	344
[Service Call]	344
[Software error]	344

# 메시지

올바른 작동을 알리기 위해 기기의 디스플레이에 나타나는 주요 메시지입니다. 이러한 메시지는 오류가 아니므로 닫고 다른 작업을 수행할 수 있습니다. 메시지를 다시 확인하거나 해당 조치를 수행하려면



을 탭하여 메시지 목록을 표시하십시오. 작업에 필요한 메뉴와 절차를 표시하려면 메시지를 누릅니다. 화면 지침에 따라 작업을 수행합니다.

## [When output, cleaning, and other operations are completed, discard the discharged fluid.]

이 메시지는 배출된 폐 잉크가 폐 잉크 통에 일정량 모였을 때 나타납니다.

[When output, cleaning, and other operations are completed, discard the discharged fluid.]>[Execute]을 탭하여 이 폐 잉크를 폐기합니다.

### 관련된 링크

- [P. 260 배출된 폐잉크 처리 메시지가 표시되는 경우](#)

## [The time for manual cleaning has arrived.]

이 메시지는 수동 헤드 클리닝을 수행할 때 나타납니다.

[The time for manual cleaning has arrived.]>[Execute]를 탭하여 수동 헤드 클리닝을 실행합니다.

### 관련된 링크

- [P. 126 수동 헤드 클리닝 방법](#)

## [The time for wiper replacement has arrived.]

와이퍼 교체 시기가 되면 이 메시지가 나타납니다.

[The time for wiper replacement has arrived.]>[Execute]를 탭하여 와이퍼를 교체합니다.

### 관련된 링크

- [P. 285 와이퍼 교체](#)

## [The time for cap replacement has arrived.]

프린트 헤드 캡을 교체할 시기가 되면 이 메시지가 나타납니다.

[The time for cap replacement has arrived.]>[Execute]를 탭하여 프린트 헤드 캡을 교체합니다.

### 관련된 링크

- [P. 288 프린트 헤드 캡 교체](#)

## [The time for wiper cleaner replacement has arrived.]

와이퍼 클리너를 교체할 시기가 되면 이 메시지가 나타납니다.

[The time for wiper cleaner replacement has arrived.] > [Execute]를 탭하여 와이퍼 클리너를 교체합니다.

**관련된 링크**

- [P. 290 와이퍼 크리너 교체](#)

**[The time for UV mist filter replacement has arrived.]**

이 메시지는 UV 미스트 필터를 교체할 시기가 되었을 때 나타납니다.

[The time for UV mist filter replacement has arrived.] > [Execute]를 탭하여 UV 미스트 필터를 교체합니다.

**관련된 링크**

- [P. 292 UV 미스트 필터 교체](#)

**[The time for flushing sponge replacement has arrived.]**

이 메시지는 플러싱 스펀지를 교체할 시기가 되었을 때 나타납니다.

[The time for flushing sponge replacement has arrived.] > [Execute]를 탭하여 플러싱 스펀지를 교체합니다.

**관련된 링크**

- [P. 294 플러싱 스펀지 교체](#)

**[Print head protection mode has activated.]**

이 메시지는 사용 중인 잉크가 Roland DG Corporation의 정품 잉크가 아닐 때 나타납니다.

잉크가 Roland DG Corporation의 정품이 아닌 경우 더 많은 양의 잉크가 소모되며 건조가 자주 수행됩니다. 최적의 성능을 얻으려면 Roland DG Corporation의 정품 잉크를 사용하는 것이 좋습니다. 잉크를 구입하려면 공인 Roland DG Corporation 대리점에 문의하십시오.

**[Replace the cleaning liquid pouch.]**

클리닝액이 부족하면 이 메시지가 나타납니다.

빈 클리닝액 파우치를 교체하십시오.

클리닝액 파우치를 교체할 때 [Has the cleaning liquid pouch been replaced? Tap "Yes" to reset the amount of remaining cleaning liquid.]라는 메시지가 나타납니다.

[Yes]를 탭하여 클리닝액 잔량을 초기화하고 클리닝액 파우치를 새 제품으로 인식합니다.

**MEMO**

클리닝액 파우치를 교체하지 않은 상태에서 클리닝액 파우치 교체 확인 화면에서 [Yes]를 누르면 클리닝액 잔량이 초기화됩니다. 이 경우 클리닝액 잔량이 매우 적어도 알림이 나타나지 않으며, 클리닝액이 떨어지면 [Replace the cleaning liquid pouch.]라는 메시지가 나타납니다. 교체용 클리닝액을 준비할 충분한 시간을 확보하기 위해 클리닝액을 교체하지 않은 경우 [No]를 탭합니다.

**관련된 링크**

- [P. 120 클리닝액 교체](#)

## [Install the cleaning liquid pouch.]

이 메시지는 클리닝 액 파우치가 들어 있지 않은 클리닝 카트리지를 장착하거나 기기에서 클리닝 카트리지를 제거할 때 나타납니다.

새 클리닝 액 파우치를 클리닝 카트리지에 올바르게 장착하고 이 카트리지를 기기에 삽입합니다. 클리닝 카트리지가 기기에서 제거된 경우 신속하게 삽입하십시오.

클리닝 카트리지를 삽입하면 클리닝 액 파우치 교체 확인 화면이 나타납니다.

- 클리닝 액 파우치를 교체한 경우 [Yes]를 탭합니다. 클리닝 액 잔량이 재설정됩니다.
- 클리닝 액 파우치를 교체하지 않은 경우 [No]를 탭하십시오. 클리닝 액 잔량은 변경되지 않습니다.

### MEMO

클리닝 액 파우치를 교체하지 않은 상태에서 클리닝 액 파우치 교체 확인 화면에서 [Yes]를 누르면 클리닝 액 잔량이 초기화됩니다. 이 경우 클리닝 액 잔량이 매우 적어도 알림이 나타나지 않으며, 클리닝 액이 떨어지면 [Replace the cleaning liquid pouch.]라는 메시지가 나타납니다. 교체용 클리닝 액을 준비할 충분한 시간을 확보하기 위해 클리닝 액을 교체하지 않은 경우 [No]를 탭합니다.

### 관련된 링크

- P. 120 클리닝 액 교체

## [Remaining cleaning liquid level low.]

클리닝 액 잔량이 부족할 때 이 메시지가 나타납니다.

클리닝 액은 다 떨어질 때까지 사용할 수 있으므로 즉시 교체할 필요가 없습니다. 단, 클리닝 액이 없으면 인쇄가 불가능합니다. 이 메시지가 나타나면 교체용 클리닝 액 파우치를 준비하십시오.

## [The time for ink mixing has arrived.]

이 메시지는 잉크를 혼합할 때 나타납니다.

[Preferences] > [Notifications On/Off]로 액세스한 [Ink Mixing Notification]이 켜져 있는 경우 마지막으로 잉크가 혼합된 후 1일이 경과하면 이 메시지가 나타납니다.

[The time for ink mixing has arrived.] 메시지가 나타나면 [OK]를 탭하여 메시지를 지웁니다.



을 탭하고 [The time for ink mixing has arrived.]를 탭하여 확인 화면을 표시합니다.

White 잉크 카트리지를 제거하고 50회(약 20초) 흔든 다음 이 카트리지를 다시 삽입합니다. 완료되면 [Yes]를 탭합니다.

## [Operation of the take-up unit stopped.]

미디어 공급 또는 백피드 중에 댄서 롤러의 위치를 지속적으로 감지할 수 없으면 이 메시지가 나타나고 테이크업 유닛이 중지됩니다.

[Operation of the take-up unit stopped.] 메시지가 나타나면 [OK]를 탭하여 메시지를 지웁니다.





을 탭하여 [Operation of the take-up unit stopped.]를 탭하고 화면의 지시에 따라 테이크업 유닛을 복구하십시오.

### [Place the middle pinch rollers over all the grit rollers.]

이 메시지는 중간 핀치 롤러가 제대로 배치되지 않았을 때 나타납니다.  
이 핀치 롤러를 왼쪽과 오른쪽 핀치 롤러 사이에 적절하게 배치하십시오.

#### 관련된 링크

- [P. 31 새 미디어 Setup](#)
- [P. 70 등록된 미디어 Setup](#)

### [Install the media clamps correctly.]

이 메시지는 미디어 클램프가 미리 정해진 위치에 놓이지 않았을 때 나타납니다.  
미디어 장착 상태를 확인하고 핀치 롤러가 올바르게 배치되었는지 확인하고 미디어 끝의 미디어 클램프를 올바르게 장착하십시오.

#### 관련된 링크

- [P. 31 새 미디어 Setup](#)
- [P. 70 등록된 미디어 Setup](#)

### [Media clamps could not be detected.]

이 메시지는 미디어 클램프가 미디어에 가려져 감지할 수 없을 때 나타납니다.  
미디어 장착 상태를 확인하여 핀치 롤러가 올바르게 배치되었는지 확인하고 미디어 끝의 미디어 클램프를 올바르게 장착하십시오.  
이 메시지는 얇은 부분이 예를 들어 잉크로 더럽혀져 미디어클램프를 감지할 수 없을 때 나타납니다.  
클리닝 액과 클리닝 스틱을 사용하여 미디어 클램프의 흰색 부분을 청소하십시오.

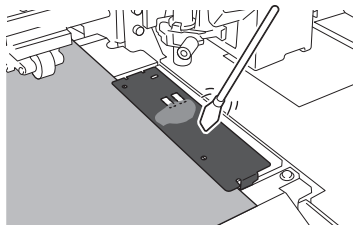

인쇄 직후에 미디어가 닿는 등의 이유로 멀티 센서가 잉크로 더러워져 미디어 클램프를 감지하지 못할 수 있습니다.

미디어 클램프를 올바르게 설치하고 얇히는 부분을 청소하십시오. 이 메시지가 계속 나타나면 공인 Roland DG Corporation 대리점에 문의하십시오.

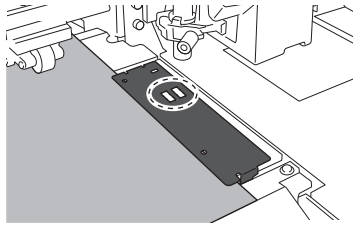

### 관련된 링크

- P. 31 새 미디어 Setup
- P. 70 등록된 미디어 Setup

### [The LAN cable is not connected.]

이 메시지는 기기와 컴퓨터가 LAN 케이블로 연결되지 않은 경우 나타납니다.  
LAN 케이블을 올바르게 연결하십시오.

### [Connection is requiring too much time. Manually setting the IP address will improve the connection speed.]

이 메시지는 자동 IP 주소 획득이 활성화되고 이 자동 획득이 진행되는 동안 기기가 DHCP 서버가 없는 네트워크에 연결될 때 나타납니다.

DHCP 서버가 있는 네트워크에 연결하거나 자동 IP 주소 획득을 비활성화하고 고정 IP 주소를 설정하십시오.

### [There is ink that has expired.]

잉크가 만료되었습니다.  
유통 기한이 지난 잉크 파우치를 교체하십시오.



### 관련된 링크

- P. 114 잉크 교체 방법

### [The media could not be detected automatically. Manually set the printing area.]



이 메시지는 반사율이 높은 미디어를 Setup 할 때 나타납니다. 인쇄 영역을 수동으로 Setup합니다.

#### 절차

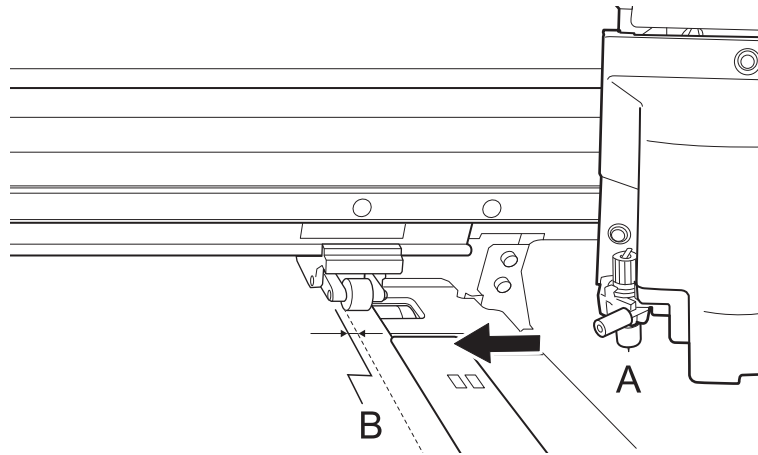
1. 위의 메시지가 표시되는 화면에서 [OK]를 탭합니다.
2. [Change]를 탭합니다.  
[Set the right edge of the printing area within the area specified by the pinch rollers.] 화면이 나타납니다.
3.  또는  를 탭하여 블레이드(A)의 중심을 오른쪽 핀치 롤러의 왼쪽 가장자리에서 안쪽(B)으로 약 2mm(0.08in.) 이동합니다.



4. [OK]를 탭합니다.  
[Set the left edge of the printing area within the area specified by the pinch rollers.] 화면이 나타납니다.

5.  또는  를 탭하여 블레이드(A)의 중심을 왼쪽 핀치 롤러의 오른쪽 가장자리에서 안쪽(B)으로 약 2mm(0.08in.) 이동합니다.

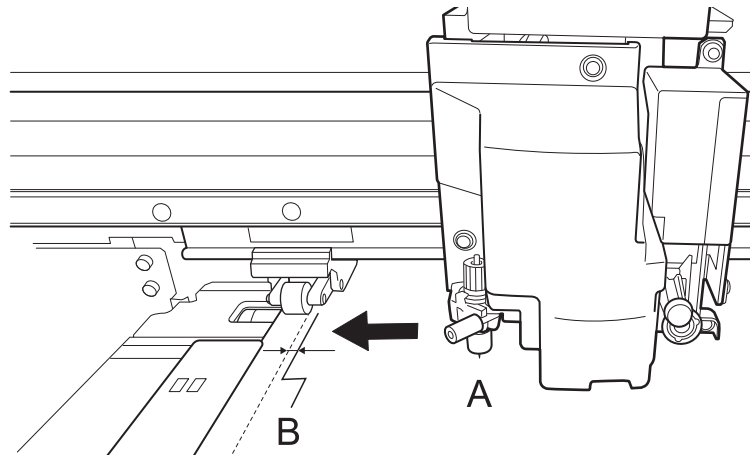

6. [OK]를 탭합니다.  
설정된 좌우 위치는 [Printing Area (Width)]에 적용됩니다.
7. [OK]를 탭합니다.

# 오류 메시지

이 섹션에서는 기기의 디스플레이에 나타날 수 있는 오류 메시지와 문제를 해결하기 위한 조치를 취하는 방법에 대해 설명합니다.



오류 메시지가 나타나면 전원 끄기 이외의 모든 화면 조작용이 비활성화됩니다. 기기를 다시 작동하기 전에 화면의 지시에 따라 오류를 제거하거나 전원을 끄십시오.

화면에 표시된 조치로 문제가 해결되지 않거나 여기에 설명되지 않은 오류 메시지가 나타나면 공인 Roland DG Corporation 대리점에 문의하십시오.

## [Ink Cartridge Error]

다음 잉크 카트리지 오류 중 하나가 감지되면 이 메시지가 나타납니다.

### MEMO

오류가 발생하면 화면에서 해당 잉크 카트리지 옆에 ,  또는 

오류에 따라 적절한 조치를 취하십시오.

- 잉크가 떨어졌을 때

 **[Empty][Ink has run out.]**

잉크 파우치를 새 것으로 교체하고 잉크 카트리지를 장착합니다.

- 잉크 카트리지를 제거한 경우

 **[Removed][Ink cartridge was removed.]**

제거한 잉크 카트리지를 장착합니다.

- 잘못된 색상의 잉크 카트리지를 장착한 경우

 **[Wrong][Incorrect ink pouch was loaded.]**

잘못 장착된 잉크 카트리지를 제거한 다음 올바른 잉크 카트리지를 장착하십시오.

잘못 로드된 잉크 카트리지를 제거하면  **[Removed] [Ink cartridge was removed.]**가 표시됩니다.

## [Cover Open Error]

전면, 오른쪽 또는 왼쪽 커버 또는 후면 UV 실드가 열려 있습니다.

안전을 위해 운전 중 커버를 열면 기기가 정지합니다. 열린 커버를 닫습니다.

## [Media End Error]

이 메시지는 다음 상황 중 하나가 감지될 때 나타납니다.

- 테이크업 유닛 설정 또는 인쇄 출력 중 남은 미디어 부족
- 미디어 공급 중 미디어 없음

새 미디어로 전환한 다음 데이터를 다시 전송하십시오.

## [Pinch Lever Error]

미디어 Setup 중 또는 이 설정을 완료한 후 로딩 레버를 올렸습니다.  
로딩 레버를 내리고 설정을 다시 실행하십시오.

## [Media Loading Error]

이 메시지는 [Media Edge Detection]이 [Enable]로 설정되고 핀치 롤러가 잘못 설정된 상태에서 미디어가 급지되지 않은 경우에 나타납니다.

로딩 레버를 올리고 핀치 롤러를 올바르게 설정한 다음 미디어를 다시 Setup 하십시오.

[Media Edge Detection]이 [Enable]로 설정되어 있고 미디어가 너무 짧은 경우 이 메시지가 나타납니다. 미디어가 감지될 만큼 길지 않습니다. 로딩 레버를 올리고 [Media Edge Detection]를 [Disable]로 설정한 후 미디어를 다시 Setup 합니다.

[Media Edge Detection]이 [Disable]로 설정된 경우 설정 방법은 [1. B: 미디어의 위치를 결정\(\[Media Edge Detection\]: \[Disable\]\)](#).(P. 61)을 참고하십시오.

### 관련된 링크

- [P. 31 새 미디어 Setup](#)
- [P. 70 등록된 미디어 Setup](#)

## [Drain Bottle Error]

이 메시지는 폐 잉크 통이 배출된 폐 잉크의 한계에 도달했을 때 나타납니다.  
폐 잉크 통에서 배출된 폐 잉크를 버리고 이 폐 잉크 통을 다시 장착하십시오.

### MEMO

폐 잉크 통이 분리되면 오류 메시지가 [Install the drain bottle.]로 변경됩니다.

이 메시지는 폐 잉크 통이 잘못 장착되었을 때 나타납니다.  
폐 잉크 통을 다시 장착하십시오.

## [Crop Mark Detection Error]

[Crop marks could not be detected.]

Crop Mark 자동 감지를 수행할 수 없습니다.

[Multi Sensor Adjustment](Crop Mark를 읽는 센서의 보정 기능)을 사용하여 보정해 보십시오. 미디어에 따라 Crop Mark를 자동으로 감지하지 못할 수 있습니다.

[Crop marks were detected however the size or position was incorrect.]

Crop Mark 자동 감지를 수행할 수 없습니다.

데이터 출력 설정을 확인하십시오. 그런 다음 미디어를 올바른 위치에 장착하고 Crop Mark 감지를 다시 수행하십시오. 자동 Crop Mark 감지를 반복해도 오류가 발생하면 Crop Mark 인쇄부터 다시 시작하십시오.

### 관련된 링크

- [P. 31 새 미디어 Setup](#)

- [P. 70 등록된 미디어 Setup](#)
- [P. 151 Crop Mark로 커팅하는 방법](#)
- [P. 205 검출 센서 보정](#)

### [Unable to Fill Wiper Cleaning Liquid]

클리닝 카트리지의 클리닝 액 파우치가 비어 있습니다.  
이 클리닝 파우치를 새 것으로 신속하게 교체하십시오.

### [Pinch Roller Error]

왼쪽(오른쪽) 핀치 롤러가 미디어를 고정할 수 없는 위치에 있습니다.  
로딩 레버를 올리고 핀치 롤러를 올바른 위치로 이동합니다.

#### 관련된 링크

- [P. 31 새 미디어 Setup](#)
- [P. 70 등록된 미디어 Setup](#)

### [Print Head Height Mismatch]

설정된 프린트 헤드 높이와 실제 프린트 헤드 높이가 다릅니다.

화면의 지시에 따라 프린트 헤드 높이를 변경하십시오. 이 높이를 변경하면 화면에 [OK]가 표시됩니다.  
[OK]를 탭하여 인쇄를 재개하십시오.

프린트 헤드 캐리지가 이동한 후 10분이 경과하면 헤드가 마르는 것을 방지하기 위해 캐리지가 프린트 헤드 캡으로 이동하고 데이터가 취소됩니다.

#### 관련된 링크

- [P. 171 프린트 헤드 높이 변경](#)

### [Insufficient Media Width]

[The print data is larger than the media width. Continue output?]

이 메시지는 인쇄 데이터의 크기가 장착된 미디어의 너비보다 클 때 나타납니다.

수정하지 않고 인쇄를 계속하려면 [Continue Output]을 누릅니다. 이때 인쇄 영역을 벗어나는 부분은 인쇄되지 않습니다.

인쇄를 취소하려면 [Cancel]을 탭합니다. 데이터 출력 설정을 확인한 다음 데이터를 다시 전송하십시오.

[Crop marks cannot be added because the print data is larger than the media width. Continue output?]

이 메시지는 다음 상황 중 하나가 감지될 때 나타납니다.

- Crop Mark가 있는 인쇄 데이터의 크기가 장착된 미디어의 너비보다 큼니다.
- 인쇄 데이터의 너비가 60mm(2.36in.) 미만입니다.

수정하지 않고 출력을 계속하려면 [Continue Output]을 탭합니다. Crop Mark를 인쇄하지 않고 데이터가 출력됩니다.

출력을 취소하려면 [Cancel]을 탭합니다. 데이터 출력 설정을 확인한 다음 데이터를 다시 전송하십시오.  
출력되는 데이터의 크기가 너무 작습니다.

데이터의 가로 방향(스캔 방향) 크기를 최소 60mm(2.6in.)로 만드십시오. 수정하지 않고 출력을 계속하려면 [Continue Output]을 탭합니다. 이 때 Crop Mark를 인쇄하지 않고 데이터를 출력합니다. 인쇄를 취소하려면 [Cancel]을 탭합니다. 데이터 크기를 늘린 다음 데이터를 다시 전송하십시오.

### [Motor Error]

모터 오류가 발생했습니다.

작업을 계속할 수 없습니다. 보조 전원을 끕니다. 다음으로 오류의 원인을 제거한 후 즉시 보조 전원을 켜십시오.

오류를 수정하지 않은 상태로 기기를 방치하면 프린트 헤드가 건조되어 손상될 수 있습니다. 이 오류는 미디어 장착 오류, 미디어 잼 또는 과도한 힘으로 미디어를 당기는 작업과 같은 요인으로 인해 발생할 수 있습니다.

미디어 잼이 발생했습니다.

걸린 미디어를 조심스럽게 제거하십시오. 프린트 헤드도 손상될 수 있습니다. 헤드 청소를 수행한 후 인쇄 테스트를 수행하고 결과를 확인하십시오.

미디어를 과도한 힘으로 잡아당겼습니까?

미디어에 과도한 힘이 가해졌고, 이 상태를 회복하기 위해서는 추가적인 조치가 필요합니다. 먼저 로딩 레버를 올리고 약간의 여유가 생기도록 미디어를 조정한 다음 서브 전원을 켵니다.

### [Print Head Dry-out Error]

이 메시지는 프린트 헤드가 건조되는 것을 방지하기 위해 강제로 홈 위치로 이동할 때 나타납니다. 작업을 계속할 수 없습니다. 서브 전원을 껐다가 다시 켵니다.

### [Low Temperature Error]

기기가 설치된 장소의 온도가 기기가 작동할 수 있는 주변 온도보다 낮아졌습니다.

이 메시지는 초기 동작 중 온도가 16°C (60.8°F) 이하로 떨어지거나 작동 중 14°C (57.2°F) 이하로 떨어지면 나타납니다.

작동을 계속할 수 없습니다. 서브 전원을 끄십시오.

표시된 온도는 설치 위치의 현재 주변 온도입니다. 설치된 위치를 작동이 가능한 온도 (20°C - 32°C [68°F - 89.6°F])로 만들고 기기가 실온에 도달하도록 한 다음 전원을 켜십시오.

#### 관련된 링크

- [P. 27 전원 공급](#)

### [High Temperature Error]

기기가 설치된 위치의 온도가 기기가 작동할 수 있는 주변 온도보다 높아졌습니다.

이 메시지는 초기 동작 중 온도가 45°C (113°F) 이상으로 상승하거나 작동 중 (절전 모드에서 복구 중) 50°C (122°F) 이상으로 상승할 때 나타납니다.

작동을 계속할 수 없습니다. 서브 전원을 끕니다.

표시된 온도는 설치 위치의 현재 주변 온도입니다. 설치된 위치를 작동 가능한 온도 (20°C - 32°C [68°F - 89.6°F])로 만들고 기기가 실온에 도달하도록 한 다음 전원을 켜십시오.

### 관련된 링크

- [P. 27 전원 공급](#)

## [Pump Stop Error]

이 메시지는 청소 중과 같이 펌프 작동 중에 잉크 카트리지를 빼내거나 기기에 10분 이상 잉크가 없을 때 나타납니다.

작업을 계속할 수 없습니다. 서브 전원을 껐다가 다시 켭니다.

## [Cleaning Error (Ink Cartridge)]

프린터가 다음 이유 중 하나로 인해 비상 정지되었습니다.

- "Ink Renewal Inside Damper." 중에 잉크가 떨어졌습니다.
- "Ink Renewal Inside Damper." 중에 잉크 카트리지를 제거했습니다.
- 초기 잉크 충전 중 잉크 카트리지를 제거했습니다.

작업을 계속할 수 없습니다. 다음 작업을 수행합니다.

1. 잉크 카트리지가 삽입되어 있고 잉크가 충분한지 확인합니다.
2. 보조 전원을 껐다가 다시 켭니다.
3. [Ink Renewal Inside Damper]를 수행하거나 기기에 잉크를 채웁니다.

### MEMO

[Ink Renewal Inside Damper] 도중 프린터가 멈췄다면, White 잉크로 그룹("A" 또는 "B")에 대해 [Ink Renewal]을 수행한 다음, [Ink Renewal Inside Damper]을 다시 수행합니다.

"A"에서 "B"까지의 공간은 [Group A]입니다. "B"에서 오른쪽까지의 공간은 [Group B]입니다.

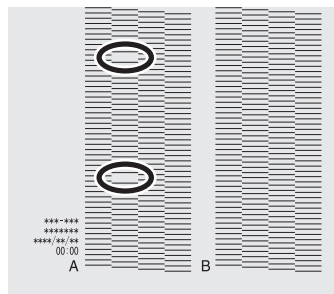

인쇄 테스트 결과를 해석하기 어려운 경우

밝은 곳에서 결과를 확인하고 시선을 바꿔 보십시오. 빛의 반사를 통해 볼 수 있습니다.

작업 중 잉크 카트리지 오류가 나타나면 해당 잉크 카트리지를 제거했다가 다시 삽입하십시오.

### 관련된 링크

- [P. 271 댐퍼 내부 잉크 교체 방법](#)

## [Cleaning Error (Drain Bottle)]

다음 상황 중 하나가 감지되면 이 메시지가 나타납니다.



## 오류 메시지

- 폐 잉크 통이 "Ink Renewal Inside Damper."를 실행하는 동안 제거됩니다.
- 폐 잉크 통이 초기 잉크 충전 중에 제거됩니다.

작업을 계속할 수 없습니다. 다음 작업을 수행합니다.

1. 잉크 카트리지가 삽입되어 있고 잉크가 충분한지 확인합니다.
2. 보조 전원을 껐다가 다시 켭니다.
3. [Ink Renewal Inside Damper]를 수행하거나 기기에 잉크를 채웁니다.

### MEMO

[Ink Renewal Inside Damper] 도중 프린터가 멈췄다면, White 잉크로 그룹("A" 또는 "B")에 대해 [Ink Renewal]을 수행한 다음, [Ink Renewal Inside Damper]을 다시 수행합니다.

"A"에서 "B"까지의 공간은 [Group A]입니다. "B"에서 오른쪽까지의 공간은 [Group B]입니다.

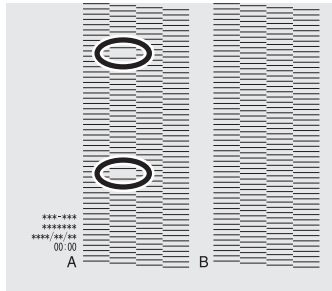

#### 인쇄 테스트 결과를 해석하기 어려운 경우

밝은 곳에서 결과를 확인하고 시선을 바꿔 보십시오. 빛의 반사를 통해 볼 수 있습니다.

작업 중 잉크 카트리지 오류가 나타나면 해당 잉크 카트리지를 제거했다가 다시 삽입하십시오.

## [Take-up Unit Communication Error]

테이크업 유닛 설정 중 연결이 끊어지는 등의 오류가 발생하면 이 메시지가 나타납니다.

작업을 계속할 수 없습니다. 서브 전원을 끈 다음 메인 전원을 끕니다. 테이크업 유닛이 제대로 연결되어 있는지 확인하고 메인 전원을 한 번 더 켜 다음 서브 전원을 켭니다.

## [Service Call]

복구할 수 없는 오류가 발생했거나 서비스 기술자가 수행해야 하는 부품 교체가 필요합니다.

제어 패널에 표시된 숫자를 확인한 다음 서브 전원을 끕니다. 전원을 끈 후 공인 Roland DG Corporation 대리점에 문의하십시오.

## [Software error]

기기의 내부 통신 또는 응용 프로그램에서 오류가 발생했거나 서비스 기술자가 수행해야 하는 부품 교체가 필요합니다.

메인 전원을 끕니다. 그런 다음 메인 전원을 다시 켜고 서브 전원을 켭니다. 오류가 계속 발생하면 공인 Roland DG Corporation 대리점에 문의하십시오.

# 부록

# 기기 이동 시 조치사항

---

기기 이동 준비 .....	347
Step 1: 미디어 및 블레이드 홀더 제거 .....	347
Step 2: 잉크 순환(써클레이팅 : White 잉크를 사용하는 경우) .....	349
Step 3: 배출된 페 잉크 폐기 .....	350
Step 4: 리테이너를 사용하여 프린트 헤드를 고정 .....	352
Step 5: 기기 재설치 .....	354

# 기기 이동 시 조치사항

기기를 이동하기 전에 배출된 폐 잉크를 폐기하고 프린트 헤드를 제자리에 고정하십시오. 또한 화이트 잉크를 사용하는 경우 수동으로 순환시켜야 합니다. 이러한 준비를 먼저 수행하지 않고 기기를 이동하려고 하면 잉크 누출 또는 프린트 헤드 손상으로 인해 내부 부품이 손상될 수 있습니다.

## IMPORTANT

- 기기 이동 준비가 완료되면 즉시 기기를 이동하고 기기를 이동한 후 가능한 한 빨리 기기를 켜십시오. 기기를 켜지 않고 그대로 두면 침전된 잉크가 응고되어 프린트 헤드 막힘과 같은 문제가 발생합니다.
- 기기를 옮길 때는 온도 5~40℃(41~104°F), 습도 20~80%RH(결로 현상이 없을 것)를 유지하십시오. 고장의 원인이 됩니다.
- 기기를 옮길 때 조심해서 다루십시오. 수평을 유지하고(기울어지지 않음) 다른 물체에 부딪히지 않도록 하십시오.

## Step 1: 미디어 및 블레이드 홀더 제거

### MEMO

블레이드 교체 절차는 제어 패널에 표시되지만 이 섹션에서는 블레이드 제거 작업만 설명합니다.

### 절차

#### 1. 모든 미디어를 제거합니다.

미디어가 장착된 경우 제거합니다.

미디어를 장착하지 않은 경우 로딩 레버를 올립니다.

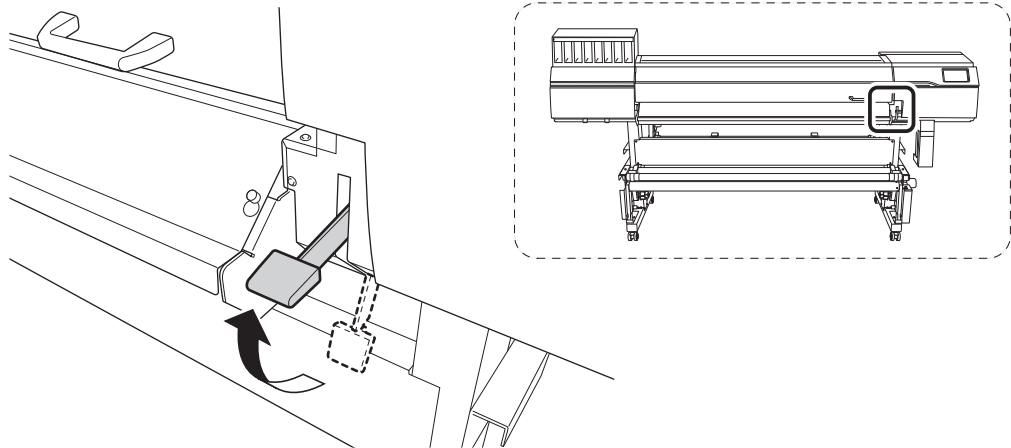

#### 2. 를 탭합니다.

#### 3. [Maintenance]>[Blade Replacement]를 탭합니다. [Blade Replacement] 화면이 표시됩니다.

#### 4. [Execute]를 탭합니다. 커팅 캐리지가 블레이드 교체가 가능한 위치로 이동합니다.



5. [Open the front cover.] 가 표시되면 전면 커버를 엽니다.
6. 블레이드 홀더를 분리 합니다.
7. 나사를 조입니다.
8. [Finish All]를 탭합니다.
9. 전면 커버를 닫습니다.
10.  을 탭하여 원래 화면으로 돌아갑니다.

## Step 2: 잉크 순환(써클레이팅 : White 잉크를 사용하는 경우)

\* 아래 표시된 잉크 종류에는 이 작업이 필요하지 않습니다.

- 4색 : CMYK

### 절차

1.  를 탭합니다.
2. [Maintenance]>[Ink Circulation]를 탭합니다.  
[Ink Circulation] 화면이 표시됩니다.
3. [Execute]를 탭합니다.  
잉크 순환이 시작됩니다.
4.  을 탭하여 원래 화면으로 돌아갑니다.

## Step 3: 배출된 페 잉크 폐기

### 절차

1.  를 탭합니다.
2. [Maintenance]>[Drain Bottle]을 탭합니다.
3. [Execute]을 탭합니다.
4. 페 잉크 통을 제거하고 배출된 페 잉크를 폐기합니다.

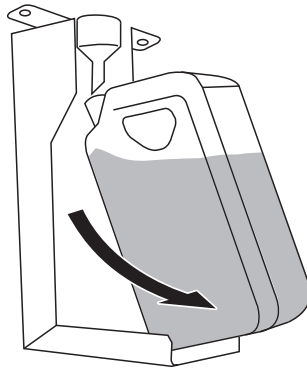

#### IMPORTANT

페 잉크 통을 제거하면 기기에서 소량의 페 잉크가 흘러 나올 수 있습니다. 이 페 잉크가 손이나 바닥을 더럽히지 않도록 주의하십시오.

#### ⚠ 경고

배출된 페 잉크나 잉크를 화염 근처에 두지 마십시오.  
화재의 원인이 됩니다.

#### ⚠ 주의

배출된 페 잉크를 일시적으로 보관할 때는 제공된 페 잉크 통이나 금속캔, 폴리에틸렌 탱크 등 내구성이 강한 밀폐용기에 넣고 뚜껑을 단단히 닫으십시오.  
누출 또는 증기 누출은 화재, 냄새 또는 신체적 고통을 유발할 수 있습니다.

#### IMPORTANT

해당 지역에서 시행 중인 법률에 따라 배출된 페 잉크를 적절하게 폐기하십시오.  
배출된 페 잉크는 가연성이며 독성 성분을 포함하고 있습니다. 배출된 페 잉크는 절대로 소각하거나 일반 쓰레기와 함께 버리지 마십시오. 또한 하수도, 강 또는 개울에 버리지 마십시오. 그렇게 하면 환경에 악영향을 미칠 수 있습니다.

5. 비워진 페 잉크 통을 재빨리 기기에 장착합니다.
6. [Finish]를 탭합니다.
7. 서브 전원을 끕니다

8. 메인 전원 스위치를 끕니다.



## Step 4: 리테이너를 사용하여 프린트 헤드를 고정

### 절차

1. 왼쪽 커버를 엽니다.

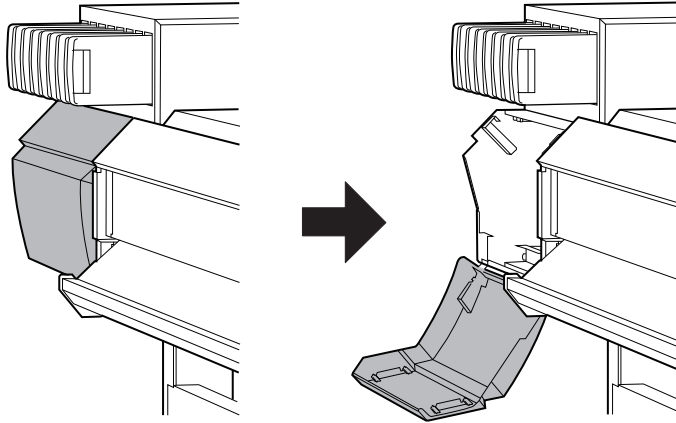

2. 리테이너 C를 제거합니다.

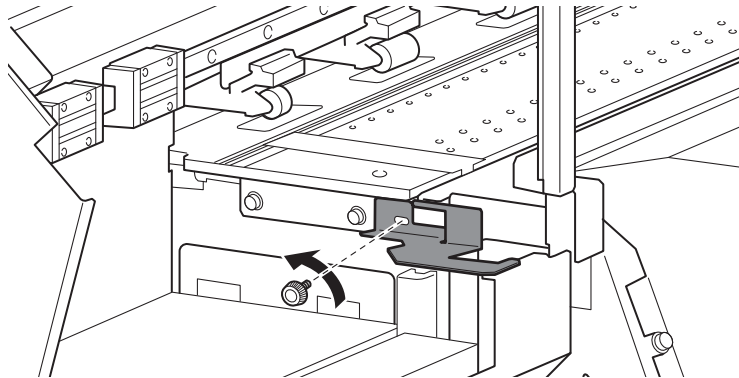

3. 전면 커버를 엽니다.

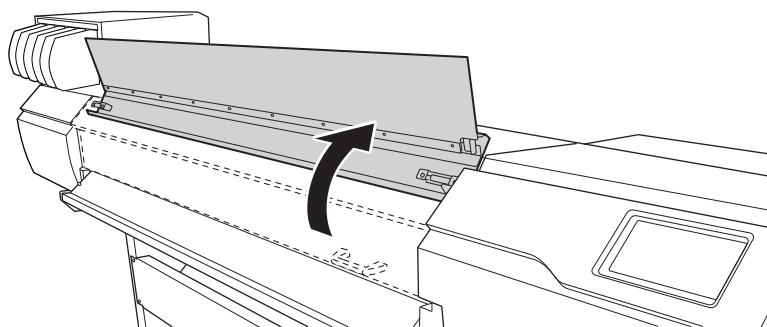

4. 위에서 제거한 리테이너 C를 사용하여 프린트 헤드를 고정합니다.

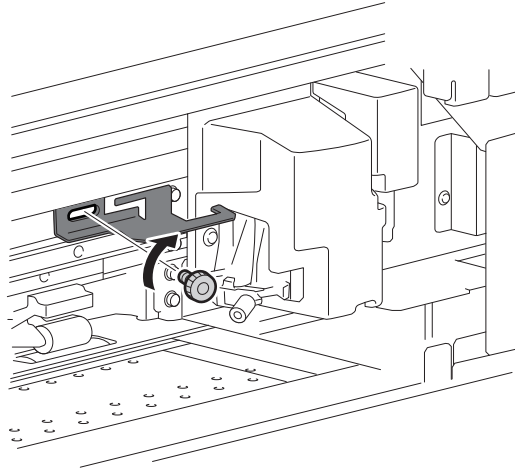

- 5. 전면 및 왼쪽 커버를 닫습니다.

## Step 5: 기기 재설치

### 절차

1. 준비가 완료되면 최대한 빠른 시간 안에 기기를 이동하십시오.
2. 즉시 프린터를 다시 설치하고 프린트 헤드를 고정한 리테이너를 제거합니다.

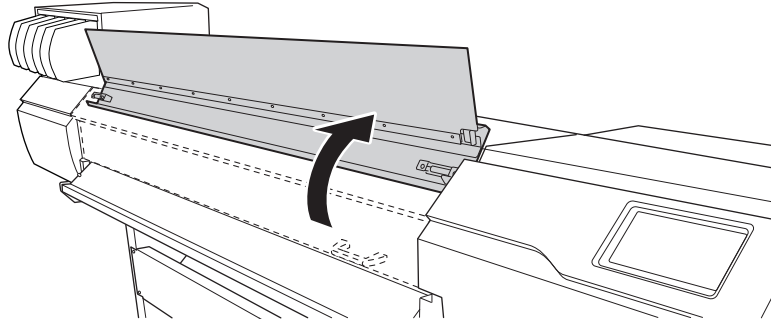

3. 프린트 헤드를 제자리에 고정하는 리테이너 C를 제거합니다.

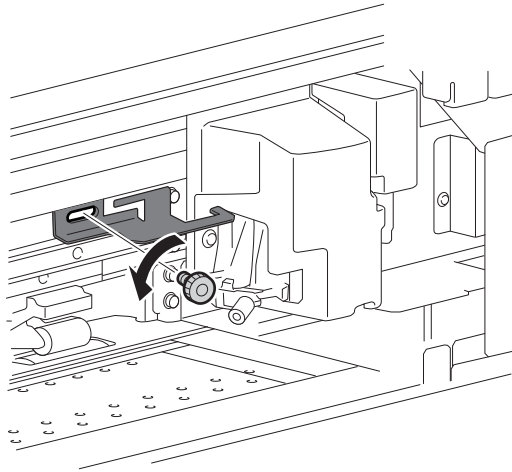

4. 왼쪽 커버를 엽니다.

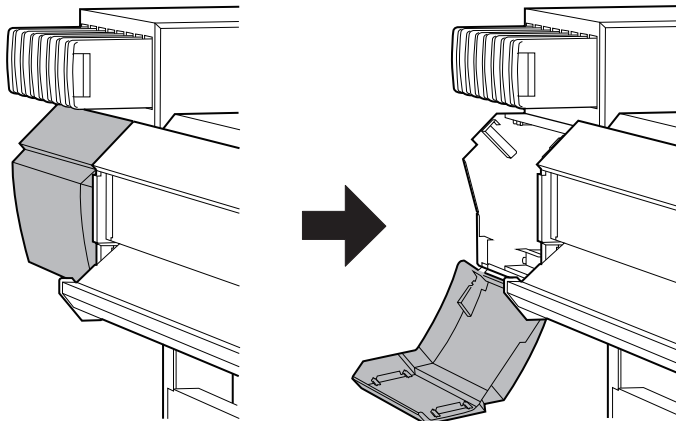

5. 그림에 표시된 위치에 리테이너 C를 설치하여 보관하십시오.

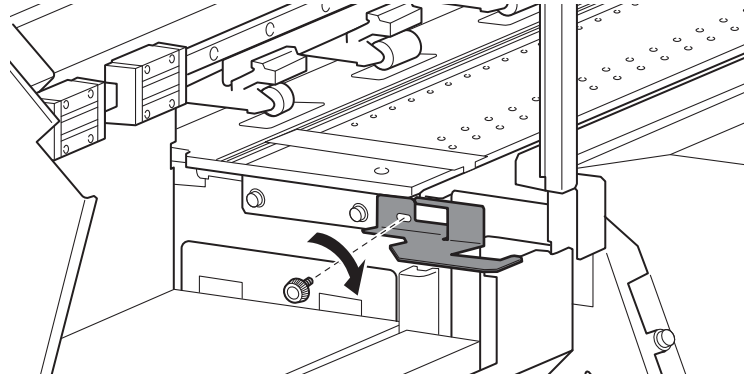

6. 전면 및 왼쪽 커버를 닫습니다.

7. 메인 전원 스위치를 켭니다.

**IMPORTANT**

프린트 헤드의 손상을 방지하려면 가능한 한 빠른 시간내에 기기를 이동하고 메인 전원을 켜십시오. 기기를 다시 설치하려면 설치 설명서의 절차를 따르십시오.

8. 서브 전원 버튼을 탭합니다.  
홈 화면이 나타납니다.

**관련된 링크**

- [P. 120 클리닝 액 교체](#)

# 주요 사양

---

인쇄 / 커팅 영역 .....	357
최대 영역 .....	357
Crop Mark 사용 시 최대 인쇄 영역 .....	358
연속 인쇄 중 미디어 시트컷 위치 .....	359
블레이드에 대하여 .....	360

# 인쇄 / 커팅 영역

## 최대 영역

가로 인쇄 또는 커팅 영역(캐리지 이동 방향)은 핀치 롤러의 위치에 따라 결정됩니다.

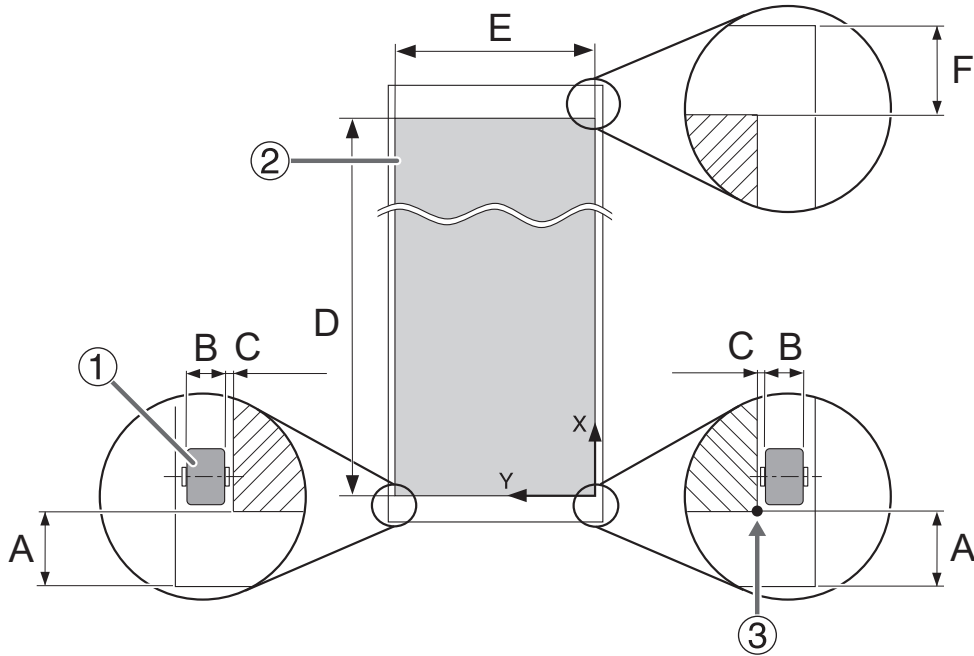

①	핀치 롤러
②	프린트 또는 커팅 영역
③	프린트 또는 커팅 원점 좌표(0,0)
A	75mm (3 in.)
B	10 mm (0.4 in.)
C	1.5 mm (0.06 in.)
D	최대 24,998 mm (984.2 in.)
E	64인치 모델: 최대 1,600 mm (62.9 in.) 54인치 모델: 최대 1,346 mm (52.9 in.) 30인치 모델: 최대 736 mm (29 in.)
F	최대 220 mm (8.66 in.)

### Crop Mark 사용 시 최대 인쇄 영역

Crop Mark를 사용할 때의 최대 인쇄 영역은 Crop Mark를 사용하지 않을 때의 최대 인쇄 영역에서 Crop Mark의 크기만큼 줄어듭니다.

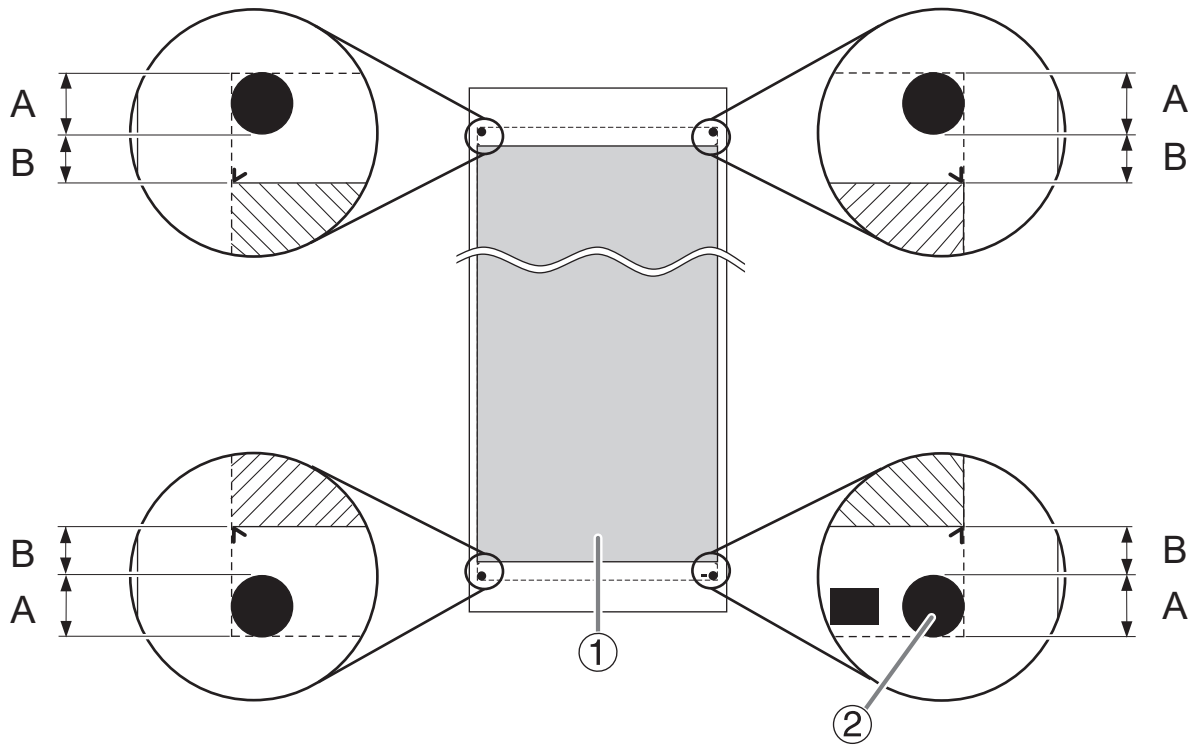

①	최대 인쇄 영역
②	Crop mark
A	12.5 mm (0.5 in.)
B	10 mm (0.4 in.)

## 연속 인쇄 중 미디어 시트컷 위치

컴퓨터에서 미디어 시트컷 명령이 전송되면 미디어 상의 재단 위치는 아래 그림과 같습니다.

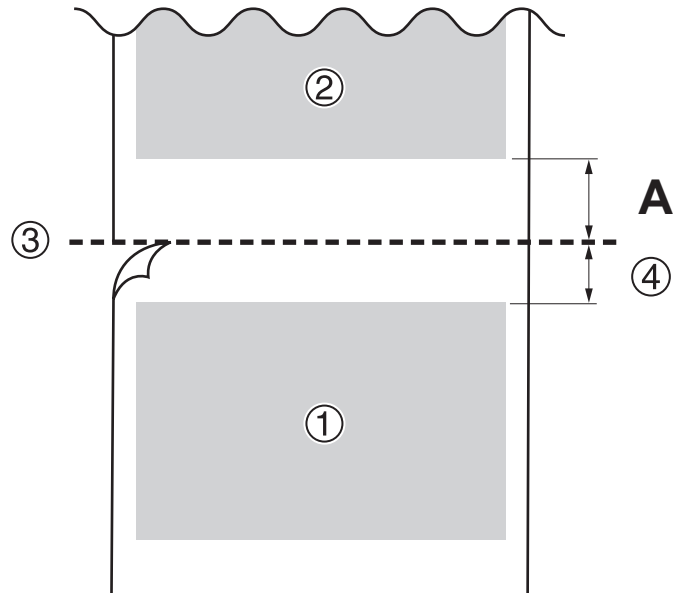

①	첫번째 페이지
②	두번째 페이지
③	재단 위치
④	여백 (RIP 소프트웨어의 값)
A	75mm(3in.)



# 블레이드에 대하여

동일한 블레이드를 사용하더라도 미디어와 사용 환경에 따라 블레이드의 커팅 조건과 수명이 달라집니다. 서비스 수명은 블레이드 유형에 따라 다릅니다. 대략적인 가이드는 아래와 같습니다.

블레이드	미디어	블레이드 압력	블레이드 오프셋량 (블레이드 팁 보정량)	블레이드 수명 (대략적인 가이드)*1
ZEC-U5032	General Signage Vinyl	30 ~ 100gf	0.25mm(0.01in.)	8,000mm(26,246.7ft.)
ZEC-U5025	General Signage Vinyl	30 ~ 100gf	0.25mm(0.01in.)	4,000mm(13,123.4ft.)
	Fluorescent Vinyl	120 ~ 200gf	0.25mm(0.01in.)	4,000mm(13,123.4ft.)
	Fluorescent Vinyl	100 ~ 200gf	0.25mm(0.01in.)	4,000mm(13,123.4ft.)

\*1 "블레이드 수명"의 값은 동일한 유형의 미디어를 사용할 때의 추정치입니다.

블레이드 압력을 이 차트에 표시된 값보다 50~60gf 더 높은 값으로 증가시켜도 커팅되지 않은 부분이 남아 있으면 블레이드를 교체하십시오.

# 메모

---

이 설명서에 대하여 .....	362
소프트웨어 .....	363

# 이 설명서에 대하여

---

이 문서는 LG-640/540/300의 사용 설명서입니다. 이 문서는 필요한 경우 모델을 구분하기 위해 다음 표기법을 사용합니다.

- LG-640: 64인치 모델
- LG-540: 54인치 모델
- LG-300: 30인치 모델

이 문서에 있는 대부분의 그림은 LG-640을 묘사하고 있습니다.

# 소프트웨어

---

본 제품은 eSOL사의 "eT-Kernel Multi-Core Edition" eT-Kernel과 "PrCONNECT(R)/Pro" TCP/IP 프로토콜 스택을 갖추고 있으며, eSOL사의 등록 상표입니다.

-----  
회사 이름 및 제품명은 각 소유자의 상표 또는 등록 상표입니다.

